



AJUNTAMENT  
DE SANTA EULÀRIA DES RIU  
(BALEARIS)

**Núm. 1/2017**

**ACTA DEL PLENO CORRESPONDIENTE A LA SESIÓN ORDINARIA  
CELEBRADA EL 27/1/2017**

En la ciudad de Santa Eulària des Riu, cuando son las 8.30 horas del día 27 de enero de 2017, se reúnen en el Salón de Actos de este Ayuntamiento, previa convocatoria realizada al efecto en los términos legalmente establecidos, los miembros integrantes del Ayuntamiento Pleno que a continuación se relacionan, en sesión ordinaria y primera convocatoria, bajo la Presidencia del señor Alcalde, asistidos por mí, la Secretaria accidental.

**Asistentes**

Alcalde-Presidente

D. Vicente A. Marí Torres

Concejales

Dña. María del Carmen Ferrer Torres

Dña. Ana María Costa Guasch

D. Pedro Juan Marí Noguera

D. Salvador Losa Marí

Dña. María Catalina Bonet Roig

D. Antonio Marí Marí

D. Antonio Riera Roselló

Dña. Antonia Picó Pérez

D. Mariano Juan Colomar

D. Francisco Tur Camacho

D. Vicente Torres Ferrer

Dña. Josefa Marí Guasch

D. Ramón Roca Mérida

Dña. Carmen Villena Cáceres

D. Jose Luis Pardo Sánchez

D. Óscar Evaristo Rodríguez Aller

D. Mariano Torres Torres

D. José Sánchez Rubiño

Ausentes con excusa:

D. Juan Roig Riera

Doña Isabel Aguilar Tabernero

Secretaria Accidental.- Doña Elena de Juan Puig

Interventor Acctal.- D. Pedro Guasch Vidal

Preside el acto el Sr. Alcalde-Presidente D. Vicente A. Marí torres, y actúa como Secretaria Accidental, Dña. Elena de Juan Puig.

A continuación, se declara abierta la sesión y se pasa a despacha los asuntos que figuran en el Orden del día, que son los siguientes:

1. Aprobación del acta de sesión ordinaria celebrada el día 2 de diciembre de 2016



AJUNTAMENT  
DE SANTA EULÀRIA DES RIU  
(BALEARS)

2. Dar cuenta del informe de morosidad correspondiente al cuarto trimestre del año 2016
3. Aprobación definitiva de la modificación de la ordenanza municipal de residuos y limpieza viaria del municipio de Santa Eulària des Riu
4. Aprobación definitiva de la ordenanza municipal reguladora del ruido y las vibraciones del municipio de Santa Eulària des Riu
5. Aprobación de la propuesta para la creación de ficheros que contienen datos de carácter personal del Ayuntamiento de Santa Eulària des Riu
6. Ver propuesta para la aprobación de la Hoja de aprecio municipal formulada en el expediente para la determinación del justiprecio de la finca nº 1 afectada por la ejecución de las obras del proyecto "Mejora infraestructuras Avda. Ricardo Curoys Gotarredona" y acordar lo que proceda
7. Dar cuenta del informe municipal emitido en relación a la Norma Territorial Cautelar aprobada inicialmente por el Pleno del Consell d'Eivissa el 30 de noviembre de 2016
8. Dar cuenta de las alegaciones formuladas al Anteproyecto de Ley de la Vivienda de les Illes Balears
9. Dar cuenta de las alegaciones formuladas al Anteproyecto de Ley de Modificación de la Ley 8/2012 de 19 de julio, del Turismo de les Illes Balears
10. Dar cuenta del Estudio de la capacidad de carga de las playas del municipio de Santa Eulària des Riu.
11. Dictaminar la Propuesta de acuerdo del Grupo municipal Guanyem en relación a la igualdad de género
12. Dictaminar la Propuesta de acuerdo del Grupo municipal Guanyem en relación a la equiparación de las familias monoparentales y numerosas
13. Dictaminar la Propuesta de acuerdo del Grupo municipal socialista para solicitar la reducción del impuesto a las instalaciones de energía solar de carácter individual en el municipio de Santa Eulària des Riu y en las Illes Balears
14. Dar cuenta de los Decretos de Alcaldía
15. Ruegos, Mociones y preguntas

## 1. Aprobación del acta de sesión ordinaria celebrada el día 2 de diciembre de 2016.

El Pleno de la Corporación acuerda por unanimidad su aprobación.

## 2. Dar cuenta del informe de morosidad correspondiente al cuarto trimestre del año 2016

Interviene el concejal delegado de Economía y Hacienda, D. Pedro Marí Noguera, que explica el resultado del informe de morosidad correspondiente al cuarto trimestre de 2016.

### "INFORME DE TESORERIA - INTERVENCIÓN

*En cumplimiento de lo previsto en los artículos 4º Y 5º de la Ley 15/2010, del 5 de julio, de modificación de la Ley 3/2004, por la que se establecen medidas de lucha contra la morosidad en las operaciones comerciales, en concordancia con lo dispuesto en los artículos 204 y 207 de la Ley 2/2004, del 5 de marzo por el que se aprueba el texto refundido de la Ley de Haciendas Locales. Y de conformidad con el artículo 4.1.g) del Real Decreto 1174/1987, de 18 de septiembre, por el que se regula el Régimen Jurídico de los funcionarios de Administración Local con habilitación de carácter nacional, se emite el siguiente*

#### INFORME

PRIMERO. La Legislación aplicable viene establecida por:

— Los artículos 3,4 y 5 de la Ley 15/2010, de 5 de julio, de modificación de la Ley 3/2004, de 29 de diciembre, por la que se establecen medidas de lucha contra la morosidad en las operaciones comerciales.

— Texto Refundido de la Ley de Contratos del Sector Público, aprobado por el Real Decreto Legislativo 3/2011, de 14 de noviembre.

SEGUNDO. Lo dispuesto en el siguiente informe, es de aplicación a todos los pagos efectuados como contraprestación en las operaciones comerciales entre empresas y la Administración de esta Entidad Local según la legislación de referencia.



AJUNTAMENT  
DE SANTA EULÀRIA DES RIU  
(BALEARIS)

Así, según establece el artículo 216.4 del Texto Refundido de la Ley de Contratos del Sector Público, la Administración tendrá la obligación de abonar el precio dentro de los treinta días siguientes a la fecha de expedición de las certificaciones de obras o de los correspondientes documentos que acrediten la realización total o parcial del contrato.

En caso de demora en el plazo previsto anteriormente, la Administración deberá abonar al contratista los intereses de demora así como la indemnización por los costos de cobro en los términos previstos en la Ley 3/2004.

TERCERO. En el artículo 4 de la Ley 15/2010 se dispone, en cuanto a la morosidad de las Administraciones públicas, lo siguiente:

*“Artículo 4. Morosidad de las Administraciones Públicas.*

1. El Interventor General del Estado elaborará trimestralmente un informe sobre el cumplimiento de los plazos previstos en esta Ley para el pago de las obligaciones de la Administración General del Estado, que incluirá necesariamente el número y cuantía global de las obligaciones pendientes en las que se esté incumpliendo el plazo.

2. Las Comunidades Autónomas establecerán su propio sistema de información trimestral pública sobre el cumplimiento de los plazos previstos para el pago en esta Ley.

3. Los Tesoreros o, en su defecto, Interventores de las Corporaciones locales elaborarán trimestralmente un informe sobre el cumplimiento de los plazos previstos en esta Ley para el pago de las obligaciones de cada Entidad local, que incluirá necesariamente el número y cuantía global de las obligaciones pendientes en las que se esté incumpliendo el plazo.

4. Sin perjuicio de su posible presentación y debate en el Pleno de la Corporación local, dicho informe deberá remitirse, en todo caso, a los órganos competentes del Ministerio de Economía y Hacienda y, en su respectivo ámbito territorial, a los de las Comunidades Autónomas que, con arreglo a sus respectivos Estatutos de Autonomía, tengan atribuida la tutela financiera de las Entidades Locales. Tales órganos podrán igualmente requerir la remisión de los citados informes.

5. La información así obtenida podrá ser utilizada por las Administraciones receptoras para la elaboración de un informe periódico y de carácter público sobre el cumplimiento de los plazos para el pago por parte de las Administraciones Públicas.”

Del mencionado precepto se deriva la obligación de la elaboración por parte de la Tesorería y/o la Intervención de un informe que ponga de manifiesto el cumplimiento de los plazos previstos en la Ley para el pago de las obligaciones de este Ayuntamiento, que incluirá necesariamente el número y cuantía global de las obligaciones pendientes en las que se esté incumpliendo el plazo.

CUARTO. Sin perjuicio de su posible presentación y debate en el Pleno del Ayuntamiento, este informe deberá remitirse, en todo caso, a los órganos competentes del Ministerio de Economía y Hacienda y al órgano competente de la Comunidad Autónoma que tiene atribuida la tutela financiera de la Entidad local.

QUINTO. Se da traslado al Sr. Alcalde, como ANEXO el documento informativo sobre el cumplimiento de los plazos para el pago de las obligaciones adquiridas por esta Corporación correspondiente al cuarto trimestre del año 2016, para que lo incorpore al orden del día de la próxima sesión plenaria.

Es por ello que, en atención a lo expuesto anteriormente, los funcionarios que suscriben han emitido este informe, en materia de medidas de lucha contra la morosidad en las operaciones comerciales.”



Anexo

**Informe trimestral de cumplimiento de plazos Ley 15/2010**  
**Detalle de pagos realizados y pendientes de pago de la Entidad Local**  
Ayuntamiento de Santa Eulària del Río Entre 01/10/2016 y 31/12/2016

Pagos realizados en el trimestre	Periodo medio pago (PMP) (días)	Pagos realizados en el trimestre			
		Dentro periodo legal pago		Fuera periodo legal pago	
		Número de pagos	Importe total	Número de pagos	Importe total
<b>Gastos en Bienes Corrientes y Servicios</b>					
Aplicados a Presupuesto (Capítulo 2) por artículos					
20- Arrendamientos y Cánones	11,48	75	254.551,75	4	3.442,64
21- Reparación, Mantenimiento y Conservación	29,51	408	301.345,86	40	49.988,07
22- Material, Suministro y Otros	22,76	2649	4.395.845,70	241	365.365,61
23- Indemnización por razón del servicio	3,93	311	91.130,58	1	383,30
24- Gasto de Publicaciones	75,02	1	364,00	1	500,00
26- Trabajos realizados por Instituciones s.f. de lucro	0,00	0	0,00	0	0,00
Inversiones reales	16,22	120	2.348.854,85	19	85.195,37
Otros Pagos realizados por operaciones comerciales	0,00	0	0,00	0	0,00
Pagos realizados pendientes de aplicar a presupuesto	0,00	0	0,00	0	0,00
<b>TOTAL pagos realizados en el trimestre:</b>	<b>20,46</b>	<b>3.664</b>	<b>7.392.092,74</b>	<b>306</b>	<b>604.874,99</b>
<b>Intereses de demora pagados en el trimestre</b>					
		Número de pagos	Importe total intereses		
Gastos corrientes en Bienes y Servicios		0	0,00		
Inversiones reales		0	0,00		
Otros Pagos realizados por operaciones comerciales		0	0,00		
Pagos realizados pendientes de aplicar a presupuesto		0	0,00		
<b>Pendientes de pago al final del trimestre</b>					
Facturas o documentos justificativos pendientes de pago al final del trimestre	Periodo medio del pendiente de pago (PMP) (días)	Dentro periodo legal pago a final del trimestre		Fuera periodo legal pago a final del trimestre	
		Número de pagos	Importe total	Número de pagos	Importe total
<b>Gastos en Bienes Corrientes y Servicios</b>					
20- Arrendamientos y Cánones	59,24	4	2.493,11	2	1.548,80
21- Reparación, Mantenimiento y Conservación	19,66	24	15.653,29	2	1.219,19
22- Material, Suministro y Otros	11,71	231	586.409,08	8	5.696,04
23- Indemnización por razón del servicio	9,00	1	552,40	0	0,00
24- Gasto de Publicaciones	0,00	0	0,00	0	0,00
26- Trabajos realizados por Instituciones s.f. de lucro	0,00	0	0,00	0	0,00
Inversiones reales	16,69	11	106.837,28	3	4.936,55
Otros Pagos pendientes por operaciones comerciales	0,00	0	0,00	0	0,00
Operaciones pendientes de aplicar a presupuesto	0,00	0	0,00	0	0,00
<b>TOTAL op. pendientes pago a final del trimestre:</b>	<b>12,93</b>	<b>271</b>	<b>711.945,16</b>	<b>15</b>	<b>13.400,58</b>
<b>Cálculo periodo medio de pago</b> <b>R.D. 636/2014, de 26 de julio</b>					
Ratio operaciones pagadas	Importe pagos realizados	Ratio operaciones pendientes	Importe pagos pendientes	Periodo medio de pago (PMP)	
-9,54	7.896.967,73	-17,08	725.345,74	-10,17	

A continuación, toma la palabra el portavoz del grupo socialista, D. Vicente Torres Ferrer, que señala que solo han recibido parte del informe pues les falta el anexo, por lo que proponen que se deje para el próximo pleno, a lo que el Sr. Marí Noguera comenta que no hay inconveniente pero que, a partir de ahora, seguirán el mismo criterio y la misma exigencia para todo.

El Sr. Alcalde interviene proponiendo que no se postergue a un próximo pleno ya que se trata de dar cuenta del informe, por lo que si de una posterior consulta del anexo les surge alguna duda, que la planteen en el próximo pleno.

El Sr. Vicente Torres exige que, en ese caso, se haga constar en acta que faltaba el anexo, a lo que el Sr. Alcalde responde que entonces conste también en acta que en la Comisión de Asuntos de Pleno no se dieron cuenta de que faltaba documentación pues nada dijeron.

No habiendo más intervenciones, el Pleno por unanimidad se da por enterado del Informe.



AJUNTAMENT  
DE SANTA EULÀRIA DES RIU  
(BALEARS)

### **3. Aprobación definitiva de la modificación de la ordenanza municipal de residuos y limpieza viaria del municipio de Santa Eulària des Riu**

Toma la palabra la concejala delegada de medio Ambiente, Residuos y Limpieza viaria, Dña. Antonia Picó Perez, quien explica que la presente Ordenanza fue aprobada inicialmente por el Pleno en fecha 27 de octubre de 2016, sometiéndose a información pública durante la cual ha sido presentada una única alegación por parte de Herbusa, la empresa concesionaria del servicio, la cual ha sido informada por los servicios técnicos a cuyo informe se remite, por lo que procedería ahora aprobarla definitivamente.

Se da la palabra a D. Vicente Torres Ferrer, portavoz del grupo municipal socialista, quien señala que no tiene nada que decir.

A continuación, el portavoz del grupo municipal Guanyem, D. Oscar Evaristo Rodríguez Aller, señala que ya dieron su opinión cuando se trató acordó la aprobación inicial. Que considera que con esta modificación se ha terminado de pulir, siendo esta ordenanza una herramienta básica.

No habiendo más intervenciones, y visto el informe-propuesta de Secretaría del tenor siguiente:

#### *"INFORME-PROPUESTA DE SECRETARÍA*

*En relación con el expediente relativo a la aprobación de la MODIFICACIÓN DE LA ORDENANZA MUNICIPAL DE RESIDUOS Y LIMPIEZA VIARIA DEL MUNICIPIO DE SANTA EULÀRIA DES RIU, se emite el siguiente informe-propuesta de resolución, de conformidad con lo establecido en el artículo 175 del Reglamento de Organización, Funcionamiento y Régimen Jurídico de las Entidades Locales aprobado por Real Decreto 2568/1986, de 28 de noviembre, con base a los siguientes,*

#### **ANTECEDENTES DE HECHO**

*PRIMERO. Considerando la oportunidad y necesidad de modificar la Ordenanza municipal de residuos y limpieza viaria (aprobada inicialmente el 6 de mayo de 2009, (elevada automáticamente a definitiva y publicado su texto íntegro en el BOIB número 137 de 19 de septiembre de 2009) con el objeto, entre otros, de proceder a su adaptación a la legislación vigente, la reestructuración de su articulado y definiciones contenidas en el mismo para facilitar su comprensión y aplicación, así como para introducir algunas novedades en su regulación que contribuyan a alcanzar los objetivos perseguidos en la ordenanza, por los servicios técnicos municipales del área de Medio Ambiente se redactó el correspondiente anteproyecto.*

*SEGUNDO.- El Pleno de la Corporación, en sesión de fecha 27 de octubre de 2016, aprobó inicialmente la MODIFICACIÓN DE LA ORDENANZA MUNICIPAL DE RESIDUOS Y LIMPIEZA VIARIA DEL MUNICIPIO DE SANTA EULÀRIA DES RIU, sometiéndola a información pública por un plazo de treinta días a partir de la publicación del correspondiente anuncio en el Boletín Oficial de les Illes Balears así como en el tablón de anuncios municipal.*

*TERCERO. Con fecha 6 de diciembre de 2016, fue publicado anuncio en el Butlletí Oficial de les Illes Balears nº 153 y en el tablón de anuncios de la web de la Corporación habiendo finalizando dicho plazo el día 19 de enero del presente.*

*CUARTO.- Durante el plazo de exposición pública ha sido presentada una única alegación, o escrito de sugerencias, con RGE número 144 de 5 de enero de 2017 por HERBUSA, actual concesionaria del servicio municipal.*

*QUINTO. Con fecha 5 de enero de 2017 los servicios municipales del área de Medio Ambiente han informado la alegación presentada durante el período de información pública, proponiendo*



AJUNTAMENT  
DE SANTA EULÀRIA DES RIU  
(BALEARIS)

*motivadamente la estimación y desestimación de las propuestas contenidas en la misma conforme lo especificado en el informe emitido.*

**LEGISLACIÓN APLICABLE**

*La Legislación aplicable es la siguiente:*

— Los artículos 100 a 103 de la Ley 20/2006, de 15 de diciembre, municipal y de régimen local de las Illes Balears.

— Los artículos 4, 22.2.d), 49 y 70.2 de la Ley 7/1985, de 2 de abril, Reguladora de las Bases del Régimen Local.

— El artículo 56 del Texto Refundido de las disposiciones legales vigentes en materia de Régimen Local aprobado por Real Decreto Legislativo 781/1986, de 18 de abril.

*Visto cuanto antecede, se considera que el expediente ha seguido la tramitación establecida en la Legislación aplicable procediendo su aprobación por el Pleno, en virtud de los artículos 22.2.d) y 49 de la Ley 7/1985, de 2 de abril, Reguladora de las Bases del Régimen Local, y del artículo 102 de la Ley 20/2006, de 15 de diciembre, municipal y de régimen local de las Illes Balears.*

*Por ello, de conformidad con lo establecido en el artículo 175 del Reglamento de Organización, Funcionamiento y Régimen Jurídico de las Entidades Locales aprobado por Real Decreto 2568/1986, de 28 de noviembre, el que suscribe eleva el siguiente*

**INFORME-PROPUESTA DE RESOLUCIÓN**

*PRIMERO. Resolver la alegación presentada por Herbusa S.A.U en el sentido indicado en el informe emitido al efecto por los servicios técnicos del área de medio ambiente, del que se remitirá copia a los interesados junto con la notificación del presente Acuerdo.*

*SEGUNDO. Aprobar definitivamente la MODIFICACIÓN DE LA ORDENANZA MUNICIPAL DE RESIDUOS Y LIMPIEZA VIARIA DEL MUNICIPIO DE SANTA EULÀRIA DES RIU una vez incorporadas a la misma las modificaciones derivadas de las alegaciones y sugerencias estimadas, siendo el texto definitivo que se aprueba el que se adjunta como Anexo.*

*TERCERO.- Notificar el presente acuerdo a los que han presentado alegaciones durante la información pública, con indicación de los recursos pertinentes.*

*QUINTO. Publicar el presente Acuerdo, junto con el texto íntegro de la Ordenanza en el Boletín Oficial de las Illes Balears, no produciendo la Ordenanza efectos jurídicos en tanto no hayan transcurrido quince días contados desde el día siguiente al de la publicación. Asimismo, se publicará en el tablón de anuncios del Ayuntamiento.*

*Asimismo, estará a disposición de los interesados en la sede electrónica de este Ayuntamiento (<https://www.santaetulalia.net>)*

*./."*

*El Pleno de la Corporación, por unanimidad de los miembros presentes, lo que representa la mayoría absoluta, adopta los siguientes acuerdos:*

*PRIMERO. Resolver la alegación presentada por Herbusa S.A.U en el sentido indicado en el informe emitido al efecto por los servicios técnicos del área de medio ambiente, del que se remitirá copia a los interesados junto con la notificación del presente Acuerdo.*

*SEGUNDO. Aprobar definitivamente la modificación de la ordenanza municipal de residuos y limpieza viaria del municipio de Santa Eulària des Riu una vez incorporadas a la misma*



AJUNTAMENT  
DE SANTA EULÀRIA DES RIU  
(BALEARIS)

las modificaciones derivadas de las alegaciones y sugerencias estimadas, siendo el texto definitivo que se aprueba el que se adjunta como Anexo.

TERCERO.- Notificar el presente acuerdo a los que han presentado alegaciones durante la información pública, con indicación de los recursos pertinentes.

QUINTO. Publicar el presente Acuerdo, junto con el texto íntegro de la Ordenanza en el Boletín Oficial de les Illes Balears, no produciendo la Ordenanza efectos jurídicos en tanto no hayan transcurrido quince días contados desde el día siguiente al de la publicación. Asimismo, se publicará en el tablón de anuncios del Ayuntamiento y estará a disposición de los interesados en la sede electrónica de este Ayuntamiento (<https://www.santaeulalia.net>)

(El texto íntegro de la ordenanza se incluye en el Anexo I del presente acta).

#### **4. Aprobación definitiva de la ordenanza municipal reguladora del ruido y las vibraciones del municipio de Santa Eulària des Riu**

Toma la palabra el concejal delegado de Servicios Generales, D. Mariano Juan Colomar, quien reseña el procedimiento seguido en la aprobación de la presente Ordenanza y señala que durante el plazo de exposición pública tras la aprobación inicial no ha habido alegaciones, salvo un escrito de sugerencias, del técnico del departamento municipal de actividades, todas de marcado carácter técnico, para mejora del texto cuyo contenido fue oportunamente expuesto en la Comisión informativa. Que de lo que ahora se trata es de aprobar definitivamente la ordenanza y que entre en vigor.

El portavoz del grupo socialista, D. Vicente Torres Ferrer, señala que no tienen nada que decir y el portavoz del grupo municipal Guanyem, D. Oscar Rodríguez manifiesta que considera que esta Ordenanza es básica para el bienestar de nuestros vecinos.

Visto el informe-propuesta de Secretaría del tenor siguiente:

##### *“INFORME-PROPUESTA DE SECRETARÍA*

*En relación con el expediente relativo a la aprobación de la ORDENANZA REGULADORA DEL RUIDO Y LAS VIBRACIONES DEL MUNICIPIO DE SANTA EULÀRIA DES RIU, se emite el siguiente informe-propuesta de resolución, de conformidad con lo establecido en el artículo 175 del Reglamento de Organización, Funcionamiento y Régimen Jurídico de las Entidades Locales aprobado por Real Decreto 2568/1986, de 28 de noviembre, con base a los siguientes,*

##### **ANTECEDENTES DE HECHO**

**PRIMERO.** *Considerando la oportunidad y necesidad de aprobar una ordenanza municipal reguladora del ruido y las vibraciones en el municipio de Santa Eulària des Riu que concrete los instrumentos jurídicos y técnicos necesarios para dar respuesta adecuada a las inquietudes de los ciudadanos en relación con la contaminación acústica, mejorando su calidad de vida y, asimismo, a fin de facilitar la comprensión de la compleja normativa reguladora en materia de ruidos así como ante la necesidad de establecer medidas preventivas, correctoras e inspectoras aplicadas al municipio en cumplimiento de la normativa autonómica y estatal, por los servicios técnicos municipales del área de Medio Ambiente se redactó el correspondiente anteproyecto de Ordenanza reguladora.*

**SEGUNDO.-** *El Pleno de la Corporación, en sesión de fecha 27 de octubre de 2016, aprobó inicialmente, por unanimidad de los miembros presentes, LA ORDENANZA MUNICIPAL DEL RUIDO Y LAS VIBRACIONES DEL MUNICIPIO SANTA EULÀRIA DES RIU, sometiéndola a información pública por un plazo de treinta días a partir de la publicación del correspondiente anuncio en el Boletín Oficial de les Illes Balears así como en el tablón de anuncios municipal.*



AJUNTAMENT  
DE SANTA EULÀRIA DES RIU  
(BALEARIS)

**TERCERO.** Con fecha 6 de diciembre de 2016, fue publicado anuncio en el Butlletí Oficial de les Illes Balears nº 153 y en el tablón de anuncios de la web de la Corporación habiendo finalizando dicho plazo el día 19 de enero del presente.

**CUARTO.-** Durante el plazo de exposición pública ha sido presentada un escrito de sugerencias, con RGE número 99 de 4 de enero de 2017 por D. Antoni Palerm Marí, para mejora de la regulación proponiendo la aclaración de tres artículos así como la introducción de tres disposiciones adicionales.

**QUINTO.** Con fecha 20 de enero de 2017 los servicios técnicos municipales del área de Medio Ambiente han emitido informe en relación a la alegación presentada, proponiendo la estimación de las propuestas contenidas en la misma y su incorporación al texto de la ordenanza, las cuales no cabe considerar de carácter esencial a los efectos de la apertura de un nuevo trámite de información pública.

### LEGISLACIÓN APLICABLE

La Legislación aplicable es la siguiente:

— Los artículos 100 a 103 de la Ley 20/2006, de 15 de diciembre, municipal y de régimen local de las Illes Balears.

— Los artículos 4, 22.2.d), 49 y 70.2 de la Ley 7/1985, de 2 de abril, Reguladora de las Bases del Régimen Local.

— El artículo 56 del Texto Refundido de las disposiciones legales vigentes en materia de Régimen Local aprobado por Real Decreto Legislativo 781/1986, de 18 de abril.

Visto cuanto antecede, se considera que el expediente ha seguido la tramitación establecida en la Legislación aplicable procediendo su aprobación por el Pleno, en virtud de los artículos 22.2.d) y 49 de la Ley 7/1985, de 2 de abril, Reguladora de las Bases del Régimen Local, y del artículo 102 de la Ley 20/2006, de 15 de diciembre, municipal y de régimen local de las Illes Balears.

Por ello, de conformidad con lo establecido en el artículo 175 del Reglamento de Organización, Funcionamiento y Régimen Jurídico de las Entidades Locales aprobado por Real Decreto 2568/1986, de 28 de noviembre, el que suscribe eleva el siguiente

### INFORME-PROPUESTA DE RESOLUCIÓN

**PRIMERO.** Aceptar la propuesta presentada por D. Antonio Palerm Marí en los términos indicados en el informe de los servicios técnicos del área de medio ambiente.

**SEGUNDO.** Aprobar definitivamente **LA ORDENANZA MUNICIPAL DEL RUIDO Y LAS VIBRACIONES DEL MUNICIPIO SANTA EULÀRIA DES RIU**, una vez incorporadas a la misma las modificaciones derivadas del escrito de sugerencias aprobado, siendo el texto definitivo que se aprueba el que se adjunta como Anexo.

**TERCERO.-** Notificar el presente acuerdo a los que han presentado alegaciones durante la información pública, con indicación de los recursos pertinentes.

**QUINTO.** Publicar el presente Acuerdo, junto con el texto íntegro de la Ordenanza en el Boletín Oficial de les Illes Balears, no produciendo la Ordenanza efectos jurídicos en tanto no hayan transcurrido quince días contados desde el día siguiente al de la publicación. Asimismo, se publicará en el tablón de anuncios del Ayuntamiento.

Asimismo, estará a disposición de los interesados en la sede electrónica de este Ayuntamiento (<https://www.santaeulalia.net>)

No obstante, la Corporación acordará lo que estime pertinente.”

El Pleno de la Corporación, por unanimidad de los miembros presentes, lo que representa la mayoría absoluta, adopta los siguientes ACUERDOS:

**PRIMERO.** Aceptar la propuesta presentada en los términos indicados en el informe de los servicios técnicos del área de medio ambiente.





AJUNTAMENT  
DE SANTA EULÀRIA DES RIU  
(BALEARIS)

SEGUNDO. Aprobar definitivamente la ordenanza municipal del ruido y las vibraciones del municipio Santa Eulària des Riu, una vez incorporadas a la misma las modificaciones derivadas del escrito de sugerencias aprobado, siendo el texto definitivo que se aprueba el que se adjunta como Anexo.

TERCERO.- Notificar el presente acuerdo a los que han presentado alegaciones durante la información pública, con indicación de los recursos pertinentes.

QUINTO. Publicar el presente Acuerdo, junto con el texto íntegro de la Ordenanza en el Boletín Oficial de les Illes Balears, no produciendo la Ordenanza efectos jurídicos en tanto no hayan transcurrido quince días contados desde el día siguiente al de la publicación. Asimismo, se publicará en el tablón de anuncios del Ayuntamiento.

Asimismo, estará a disposición de los interesados en la sede electrónica de este Ayuntamiento (<https://www.santaeulalia.net>)

(El texto íntegro de la ordenanza se incluye en el Anexo II del acta)

#### **5. Aprobación de la propuesta para la creación de ficheros que contienen datos de carácter personal del Ayuntamiento de Santa Eulària des Riu**

El concejal delegado de Economía y Hacienda, Nuevas Tecnologías y Transparencia, D. Pedro Marí explica brevemente la propuesta.

El portavoz del grupo socialista, D. Vicente Torres Ferrer, señala que quiere matizar que sabe que se trata de un procedimiento legal a cumplir pero ha observado que el anexo de los ficheros que se crean contiene algunas descripciones que cabe entender con un lenguaje sexista y pregunta si no ha sido supervisado en ese sentido. Asimismo, pregunta qué procedimiento se prevé seguir para informar a la gente de que sus datos serán tratados en ficheros.

El Sr. Pedro Marí contesta que ahora de lo que se trata es de aprobar la creación de estos ficheros para inscribirlos en la Agencia de Protección de Datos, para su debida protección. Que se ha contratado a una empresa que además de realizar una Auditoría, nos marca las pautas a seguir en este tema.

No habiendo más intervenciones, con 14 votos a favor de los miembros del grupo popular y Guanyem y 5 abstenciones de los miembros del grupo socialista, se adopta el siguiente acuerdo:

Visto que por Decreto de Alcaldía de fecha 16 de noviembre de 2016, se consideró la necesidad de crear los ficheros de datos de carácter personal responsabilidad del Ayuntamiento de Santa Eulària des Riu, según el artículo 20 de la Ley Orgánica 15/1999, de 13 de diciembre, de Protección de Datos de Carácter Personal, en concordancia con el artículo 52 del Reglamento de desarrollo de la Ley Orgánica 15/1999, de 13 de diciembre, de Protección de Datos de Carácter Personal aprobado por Real Decreto 1720/2007, de 21 de diciembre.

Visto el Informe-propuesta de Secretaría de fecha 19 de enero de 2017 sobre legislación aplicable y procedimiento del tenor siguiente:



AJUNTAMENT  
DE SANTA EULÀRIA DES RIU  
(BALEARIS)

“INFORME DE SECRETARÍA

De conformidad con lo ordenado por la Alcaldía para que se proceda la creación de los ficheros de datos de carácter personal del Ayuntamiento de Santa Eulària des Riu, y en cumplimiento de lo establecido en el artículo 3.a) del Real Decreto 1174/1987, de 18 de septiembre, por el que se regula el régimen jurídico de los funcionarios de administración local con habilitación de carácter nacional se emite el siguiente,

INFORME

PRIMERO. LEGISLACIÓN APLICABLE

La legislación aplicable en materia de creación de ficheros de datos de carácter personal viene determinada por:

- El artículo 20 de la Ley Orgánica 15/1999, de 13 de diciembre, de Protección de Datos de Carácter Personal.
- Los artículos 52 y siguientes del Reglamento de desarrollo de la Ley Orgánica 15/1999, de 13 de diciembre, de Protección de Datos de Carácter Personal aprobado por Real Decreto 1720/2007, de 21 de diciembre

Conforme al artículo 20 de la Ley Orgánica 15/1999, de 13 de diciembre, de Protección de Datos de Carácter Personal y 52 del Reglamento de desarrollo de la Ley Orgánica 15/1999, de 13 de diciembre, de Protección de Datos de Carácter Personal aprobado por Real Decreto 1720/2007, de 21 de diciembre, la creación, modificación o supresión de los ficheros de las Administraciones Públicas sólo podrán hacerse por medio de disposición general o acuerdo publicado en el Boletín Oficial del Estado o Diario Oficial correspondiente.

En todo caso, la disposición o el acuerdo deberán dictarse y publicarse con carácter previo a la creación, modificación o supresión del fichero.

SEGUNDO.- RÉGIMEN Y PROCEDIMIENTO

1.- La disposición o el acuerdo de creación del fichero deberá contener, como mínimo, los siguientes extremos:

- a) La identificación del fichero o tratamiento, indicando su denominación, así como la descripción de su finalidad y usos previstos
- b) El origen de los datos, indicando el colectivo de personas sobre los que se pretende obtener datos de carácter personal o que resulten obligados a suministrarlos, el procedimiento de recogida de los datos y su procedencia
- c) La estructura básica del fichero mediante la descripción detallada de los datos identificativos, y en su caso, de los datos especialmente protegidos, así como de las restantes categorías de datos de carácter personal incluidas en el mismo y el sistema de tratamiento utilizado en su organización.
- d) Las comunicaciones de datos previstas, indicando en su caso, los destinatarios o categorías de destinatarios.
- e) Las transferencias internacionales de datos previstas a terceros países, con indicación, en su caso, de los países de destino de los datos.
- f) Los órganos responsables del fichero
- g) Los servicios o unidades ante los que pudiesen ejercitarse los derechos de acceso, rectificación, cancelación y oposición.
- h) El nivel básico, medio o alto de seguridad que resulte exigible, de acuerdo con lo establecido en el título VII del Reglamento de desarrollo de la Ley Orgánica 15/1999, de 13 de diciembre, de Protección de Datos de Carácter Personal aprobado por Real Decreto 1720/2007, de 21 de diciembre.

Cuando se trate de modificación del fichero, la disposición o acuerdo deberá indicar las modificaciones producidas en cualquiera de los extremos a los que se refiere el apartado anterior.

En las disposiciones o acuerdos que se dicten para la supresión de los ficheros se establecerá el destino que vaya a darse a los datos o, en su caso, las previsiones que se adopten para su destrucción.

2.- De conformidad con el artículo 55 del Reglamento de desarrollo de la Ley Orgánica 15/1999, de 13 de diciembre, de Protección de Datos de Carácter Personal aprobado por Real Decreto 1720/2007, de 21 de diciembre, todo fichero de datos de carácter personal de titularidad pública será notificado a la Agencia Española de Protección de Datos por el órgano competente de la Administración responsable del fichero para su inscripción en el Registro General de Protección de Datos, en el plazo de treinta días desde la publicación de su norma o acuerdo de creación en el diario oficial correspondiente.



AJUNTAMENT  
DE SANTA EULÀRIA DES RIU  
(BALEARS)

Tal y como establece el artículo 58 del citado Reglamento, la inscripción del fichero deberá encontrarse actualizada en todo momento, por tanto, cualquier modificación que afecte al contenido de la inscripción de un fichero deberá ser previamente notificada a la Agencia Española de Protección de Datos o a las autoridades de control autonómicas competentes, a fin de proceder a su inscripción en el registro correspondiente, conforme a lo dispuesto en el artículo 55 de dicho Reglamento.

Cuando el responsable del fichero decida su supresión, deberá notificarla a efectos de que se proceda a la cancelación de la inscripción en el registro correspondiente.

Tratándose de ficheros de titularidad pública, cuando se pretenda la modificación que afecte a alguno de los requisitos previstos en el artículo 55 o la supresión del fichero deberá haberse adoptado, con carácter previo a la notificación la correspondiente norma o acuerdo.

3.- El PROCEDIMIENTO a seguir es el siguiente:

A. La creación de ficheros de las Administraciones Locales se realizará por acuerdo o disposición que deberá dictarse y publicarse con carácter previo a dicha creación en el Boletín Oficial de la Provincia.

B. El acuerdo contendrá los extremos que menciona el artículo 54 del Reglamento de desarrollo de la Ley Orgánica 15/1999, de 13 de diciembre, de Protección de Datos de Carácter Personal aprobado por Real Decreto 1720/2007, de 21 de diciembre.

C. El acuerdo se notificará a la Agencia Española de Protección de Datos para su inscripción en el Registro General de Protección de Datos, en el plazo de treinta días desde la publicación del acuerdo de creación en el Boletín Oficial de les Illes Balears.

#### TERCERO.- PROPUESTA DE ACUERDO

Vista la documentación remitida a esta Secretaría para la creación de los ficheros de carácter personal del Ayuntamiento de Santa Eulària des Riu, elaborada por la empresa IURISTEC SL, contratada para la prestación de asistencia técnica en la implantación del sistema de gestión municipal de la privacidad datos personales,

Y atendido cuanto antecede, se considera que procede su aprobación por el Pleno de la Corporación, de conformidad con el artículo 20 de la Ley Orgánica 15/1999, de 13 de diciembre, de Protección de Datos de Carácter Personal, siendo los acuerdos cuya adopción se propone los siguientes:

PRIMERO. Crear, conforme a la Ley Orgánica 15/1999, de 13 de diciembre, de Protección de Datos de Carácter Personal, y en concordancia con los artículos 52 y siguientes del Reglamento de desarrollo de la Ley Orgánica 15/1999, de 13 de diciembre, de Protección de Datos de Carácter Personal aprobado por Real Decreto 1720/2007, de 21 de diciembre, los ficheros de carácter personal que se contemplan en el Anexo I "REGISTRE GENERAL", "REGISTRE D'INTERESSOS I INCOMPATIBILITATS", "LLIBRE D'ACTES, DECRETS I RESOLUCIONS", "LLIBRE DE NÍNOLS", "ARXIU", "EXPEDIENTS PERMISOS MUSICA I ACTES", "USUARIS SALA D'EXPOSICIONS", "REGISTRE DE MATRIMONIS CIVILS", "INFRACCIÓ ORA", "PADRÓ MUNICIPAL D'HABITANTS", "ANIMALS POTENCIALMENT PERILLOSOS", "CURRÍCULUMS I EXPEDIENTS DE SELECCIÓ DE PERSONAL", "RECURSOS HUMANS", "GESTIÓ ECONÒMICA I COMPTABILITAT", "REGISTRE D'AVALS I FIANCES", "TAXES MUNICIPALS", "IMPOSTOS MUNICIPALS", "CONTRACTES ADMINISTRATIUS", "EXPEDIENTS LLICÈNCIES D'OBRES", "EXPEDIENTS INFRACCIONS URBANÍSTIQUES", "ABONATS SERVEI MUNICIPAL DE SUBMINISTRAMENT D'AIGUA", "USUARIS BIBLIOTECA", "CLUB DE LECTURA", "EXPEDIENTS PLATGES", "EXPEDIENTS AJUDES I BEQUES JOVENTUT", "ACTIVITATS CULTURALS I CURSOS", "VIDEOVIGILANCIA", "VOLUNTARIS PROTECCIÓ CIVIL", "ACTES SERVEIS PROTECCIÓ CIVIL", "EXPEDIENTS DENUNCIES I INFRACCIONS", "EXPEDIENTS ACTUACIONS POLICIALS", "ATESTATS POLICIA LOCAL", "EXPEDIENTS RETIRADA ANIMALS", "BASE DE DADES CIUTADANS", "BASE DE DADES VEHICLES", "VIDEOVIGILANCIA POLICIA LOCAL", "REGISTRE CRIDADES TELEFÒNIQUES COMISSARÍA", "REGISTRE D'ARMES AIRE COMPRIMIT", "CONTROL DE PRESÈNCIA – PATRONS BIOMÈTRICS", "CONTROL DE PRESÈNCIA – REGISTRE", "SUGGERIMENTS", "EXPEDIENTS LLICÈNCIES ACTIVITAT", "BORSA DE TREBALL FORMACIÓ", "EXPEDIENTS CURSOS FORMACIÓ", "LLISTA DISTRIBUCIÓ FORMACIÓ", "USUARIS CASAL DE JOVES", "LLISTA INFOAVISOS", "PATRONS BIOMÈTRICS CASAL DE JOVES", "CONCURSOS", "USUARIS INSTAL·LACIONS ESPORTIVES", "PATRONS BIOMÈTRICS INSTAL·LACIONS ESPORTIVES", "COMPETICIONS ESPORTIVES", "EXPEDIENTS ACTES I PROTOCOL", "AGENDA PREMSA", "EXPEDIENTS SERVEIS SOCIALS", "PLANEJAMENT I GESTIÓ URBANÍSTICA", de conformidad con las especificaciones contenidas en los anexos I, II, III, IV, V, VI, VII, VIII, IX, X, XI, XII, XIII, XIV, XV, XVI, XVII, XVIII, XIX, XX, XXI, XXII, XXIII, XXIV, XXV, XXVI, XXVII, XXVIII, XIX, XX, XXI, XXII, XXIII, XXIV, XXV, XXVI, XXVII, XXVIII, XXIX, XXX, XXXI, XXXII, XXXIII, XXXIV, XXXV, XXXVI, XXXVII, XXXVIII, XXXIX, XL, XLI, XLII, XLIII, XLIV, XLV,



AJUNTAMENT  
DE SANTA EULÀRIA DES RIU  
(BALEARIS)

XLVI, XLVII, XLVIII, XLIX, L, LI, LII, LIII, LIV, LV, LVI, LVII del presente acuerdo y solicitar su inscripción en el Registro General de Protección de Datos.

SEGUNDO.- Medidas de seguridad. Los ficheros automatizados que por el presente acuerdo se crean, cumplen las medidas de seguridad establecidas en el Real Decreto 1702/2007, de 21 de diciembre, por el cual se aprueba el Reglamento de desarrollo de la Ley Orgánica 15/1999, de 13 de julio.

TERCERO. – Supresión de ficheros preexistentes. Se suprimen los ficheros de datos personales denominados BASURAS, IAE, IBI, LIQUIDACIONES, PHM, VEHICULOS

Estos ficheros se suprimen por quedar incluidas sus finalidades, colectivos de interesados y los datos objeto del tratamiento en los siguientes ficheros de nueva creación: BASURAS en el fichero TAXES MUNICIPALS; IAE, IBI, LIQUIDACIONES, VEHICULOS en el fichero IMPOSTS MUNICIPALS; el fichero PMH en el fichero PADRÓ MUNICIPAL D'HABITANTS.

CUARTO. Publicar íntegramente el contenido del acuerdo en el Boletín Oficial de les Illes Balears.

QUINTO.- Dar traslado del presente acuerdo, para su debida inscripción, a la Agencia Española de Protección de Datos, juntamente con copia del ejemplar del Boletín Oficial de les Illes Balears en el cual se publique, de conformidad con lo dispuesto en el artículo 39.2 a) de la Ley Orgánica 15/1999, de 13 de diciembre, de Protección de Datos de Carácter Personal, y artículo 52 del Real decreto 1720/2007, de 21 de diciembre, por el cual se aprueba en su Reglamento de desarrollo.

No obstante, la Corporación resolverá lo que estime pertinente”.

El Pleno, con el voto favorable de la mayoría absoluta del número legal de miembros de la Corporación, adopta el siguiente

ACUERDO:

PRIMERO. Crear, conforme a la Ley Orgánica 15/1999, de 13 de diciembre, de Protección de Datos de Carácter Personal, y en concordancia con los artículos 52 y siguientes del Reglamento de desarrollo de la Ley Orgánica 15/1999, de 13 de diciembre, de Protección de Datos de Carácter Personal aprobado por Real Decreto 1720/2007, de 21 de diciembre, los ficheros de carácter personal siguientes que se contemplan en el Anexo I “REGISTRE GENERAL”, “REGISTRE D'INTERESSOS I INCOMPATIBILITATS”, “LLIBRE D'ACTES, DECRETS I RESOLUCIONS”, “LLIBRE DE NÍNIXOLS”, “ARXIU”, “EXPEDIENTS PERMISOS MUSICA I ACTES”, “USUARIS SALA D'EXPOSICIONS”, “REGISTRE DE MATRIMONIS CIVILS”, “INFRACCIÓ ORA”, “PADRÓ MUNICIPAL D'HABITANTS”, “ANIMALS POTENCIALMENT PERILLOSO”, “CURRÍCULUMS I EXPEDIENTS DE SELECCIÓ DE PERSONAL”, “RECURSOS HUMANS”, “GESTIÓ ECONÒMICA I COMPTABILITAT”, “REGISTRE D'AVALS I FIANCES”, “TAXES MUNICIPALS”, “IMPOSTOS MUNICIPALS”, “CONTRACTES ADMINISTRATIUS”, “EXPEDIENTS LLICÈNCIES D'OBRES”, “EXPEDIENTS INFRACCIONS URBANÍSTIQUES”, “ABONATS SERVEI MUNICIPAL DE SUBMINISTRAMENT D'AIGUA”, “USUARIS BIBLIOTECA”, “CLUB DE LECTURA”, “EXPEDIENTS PLATGES”, “EXPEDIENTS AJUDES I BEQUES JOVENTUT”, “ACTIVITATS CULTURALS I CURSOS”, “VIDEOVIGILANCIA”, “VOLUNTARIS PROTECCIÓ CIVIL”, “ACTES SERVEIS PROTECCIÓ CIVIL”, “EXPEDIENTS DENUNCIES I INFRACCIONS”, “EXPEDIENTS ACTUACIONS POLICIALES”, “ATESTATS POLICIA LOCAL”, “EXPEDIENTS RETIRADA ANIMALS”, “BASE DE DADES CIUTADANS”, “BASE DE DADES VEHICLES”, “VIDEOVIGILANCIA POLICIA LOCAL”, “REGISTRE CRIDADES TELEFÒNIQUES COMISSARÍA”, “REGISTRE D'ARMES AIRE COMPRIMIT”, “CONTROL DE PRESENCIA – PATRONS BIOMÈTRICS”, “CONTROL DE PRESENCIA – REGISTRE”, “SUGGERIMENTS”, “EXPEDIENTS LLICÈNCIES ACTIVITAT”, “BORSA DE TREBALL FORMACIÓ”, “EXPEDIENTS CURSOS FORMACIÓ”, “LLISTA DISTRIBUCIÓ FORMACIÓ”, “USUARIS CASAL DE JOVES”, “LLISTA INFOAVISOS”, “PATRONS BIOMÈTRICS CASAL DE JOVES”, “CONCURSOS”, “USUARIS INSTAL·LACIONS ESPORTIVES”, “PATRONS BIOMÈTRICS INSTAL·LACIONS ESPORTIVES”, “COMPETICIONS ESPORTIVES”, “EXPEDIENTS ACTES I PROTOCOL”, “AGENDA PREMSA”, “EXPEDIENTS SERVEIS



AJUNTAMENT  
DE SANTA EULÀRIA DES RIU  
(BALEARIS)

SOCIALS”, “PLANEJAMENT I GESTIÓ URBANÍSTICA”, de conformidad con las especificaciones contenidas en los anexos I, II, III, IV, V, VI, VII, VIII, IX, X, XI, XII, XIII, XIV, XV, XVI, XVII, XVIII, XIX, XX, XXI, XXII, XXIII, XXIV, XXV, XXVI, XXVII, XXVIII, XIX, XX, XXI, XXII, XXIII, XXIV, XXV, XXVI, XXVII, XXVIII, XXIX, XXX, XXXI, XXXII, XXXIII, XXXIV, XXXV, XXXVI, XXXVII, XXXVIII, XXXIX, XL, XLI, XLII, XLIII, XLIV, XLV, XLVI, XLVII, XLVIII, XLIX, L, LI, LII, LIII, LIV, LV, LVI, LVII del presente acuerdo y solicitar su inscripción en el Registro General de Protección de Datos.

SEGUNDO.- Medidas de seguridad. Los ficheros automatizados que por el presente acuerdo se crean, cumplen las medidas de seguridad establecidas en el Real Decreto 1702/2007, de 21 de diciembre, por el cual se aprueba el Reglamento de desarrollo de la Ley Orgánica 15/1999, de 13 de julio.

TERCERO. – Supresión de ficheros preexistentes. Se suprimen los ficheros de datos personales denominados BASURAS, IAE, IBI, LIQUIDACIONES, PHM, VEHICULOS.

Estos ficheros se suprimen por quedar incluidas sus finalidades, colectivos de interesados y los datos objeto del tratamiento en los siguientes ficheros de nueva creación: BASURAS en el fichero TAXES MUNICIPALS; IAE, IBI, LIQUIDACIONES, VEHICULOS en el fichero IMPOSTS MUNICIPALS; el fichero PMH en el fichero PADRÓ MUNICIPAL D'HABITANTS.

CUARTO. Publicar íntegramente el contenido del acuerdo en el Boletín Oficial de les Illes Balears.

QUINTO.- Dar traslado del presente acuerdo, para su debida inscripción, a la Agencia Española de Protección de Datos, juntamente con copia del ejemplar del Boletín Oficial de les Illes Balears en el cual se publique, de conformidad con lo dispuesto en el artículo 39.2 a) de la Ley Orgánica 15/1999, de 13 de diciembre, de Protección de Datos de Carácter Personal, y artículo 52 del Real decreto 1720/2007, de 21 de diciembre, por el cual se aprueba en su Reglamento de desarrollo.

(El anexo I del presente acuerdo queda incorporado en el presente acta en el Anexo III).

**6. Ver propuesta para la aprobación de la Hoja de aprecio municipal formulada en el expediente para la determinación del justiprecio de la finca nº 1 afectada por la ejecución de las obras del proyecto “Mejora infraestructuras Avda. Ricardo Curtoys Gotarredona” y acordar lo que proceda.**

Toma la palabra el concejal delegado D. Mariano Juan Colomar, quien procede a explicar que se trata de la continuación del expediente de expropiación de una parcela de 600 m<sup>2</sup> en la calle Ricardo Curtoys Gotarredona, en concreto la aprobación de la hoja de aprecio municipal en la que se fija la valoración del terreno expropiado con motivo de la ejecución de las infraestructuras del citado vial.

Que la hoja de aprecio municipal, elaborada por la arquitecta municipal a partir de un informe de valoración realizado por un experto en la materia, una vez descontados los correspondientes costes de urbanización a repercutir, fija el justiprecio en 203.831,36€ más los intereses devengados, importe éste muy alejado de los setecientos mil euros reclamados por los afectados.

Que, en caso de que no acepten la hoja de aprecio municipal, se remitirá el expediente al Jurado Provincial de expropiación que resolverá.



AJUNTAMENT  
DE SANTA EULÀRIA DES RIU  
(BALEARIS)

Interviene a continuación el portavoz del grupo municipal socialista, D. Vicente Torres Ferrer quien señala que no votarán a favor porque tienen serias dudas y porque creen que el expediente se ha dilatado mucho en el tiempo. Pregunta por qué si la expropiación fue declarada urgente por acuerdo del Consell de Govern no se pagó el justiprecio cuando se ocuparon los terrenos, como tocaba. También plantea sus dudas en relación al concepto de "consolidación" de los terrenos en 2007 y en la actualidad.

Contesta el Sr. Mariano Juan Colomar señalado que no quiere dar clases de derecho urbanístico. Que los conceptos de suelo urbano y urbanizado, difieren según se trate de leyes estatales o de la legislación de las Comunidades Autónomas. Que, en definitiva, la situación física del suelo en aquel momento era no consolidado y en la actualidad está consolidado - urbanizado por el propio Ayuntamiento. Son conceptos distintos y a veces parecen contradictorios.

A continuación, el portavoz del grupo Guanyem, D. Oscar Rodríguez señala que carecen de herramientas para valorar el precio a pagar por los terrenos expropiados, pero cree que si la propuesta la ha hecho un experto estará bien, y que si no están de acuerdo, será la Junta de Expropiación la que valore.

Mariano Juan Colomar responde que, efectivamente, que aquí no hay discrecionalidad política, se trata de una cuestión puramente técnica.

No habiendo más intervenciones, el Pleno con 14 votos a favor de los miembros del Partido Popular y Guanyem y 5 abstenciones de los miembros del PSOE, lo que representa la mayoría absoluta del número legal de miembros de la Corporación, se adopta el siguiente acuerdo:

Vista la propuesta de Alcaldía del tenor siguiente:

*"En relación al expediente en tramitación para la determinación del justiprecio de los bienes que fueron objeto de expropiación por la ejecución de las obras "Mejora Infraestructuras Avenida Ricardo Curtoys Gotarredona", propiedad hoy de los herederos de D. Vicente Guasch Canals,*

*Visto que en fecha 4 de febrero de 2015 se requirió mediante providencia de Alcaldía a los propietarios para la presentación de Hoja de Aprecio, siendo aportada ésta en fecha 25 de marzo de 2015 donde se estima el valor del justiprecio de sus bienes expropiados en SETECIENTOS TRES MIL SETECIENTOS SETENTA Y TRES EUROS CON NUEVE CENTIMOS (703.773,09 €).*

*Visto que en fecha 21 de noviembre de 2016, con RGE núm. 19818, se aporta por parte del arquitecto superior contratado por el Ayuntamiento, D. Gregorio de Vicente Cuadrado, informe de VALORACIÓN para la determinación del justiprecio expropiatorio de la finca nº. 1 del expediente de expropiación consecuencia de la obra "Mejora infraestructuras Avda. Ricardo Curtoys Gotarredona".*

*Vista la Hoja de aprecio municipal formulada por los Servicios Técnicos municipales en fecha 20 de Enero de 2017.*

*Visto el informe de Intervención de fecha 20 de enero de 2017,*

*Atendido el informe Jurídico de fecha 21 de agosto de 2014, obrante en el expediente, en relación al procedimiento a seguir para la determinación del justiprecio y visto el informe propuesta emitida por Secretaría el 20 de Enero de 2017,*

*DISPONGO elevar al Pleno la siguiente PROPUESTA DE ACUERDO:*



AJUNTAMENT  
DE SANTA EULÀRIA DES RIU  
(BALEARIS)

*PRIMERO. Rechazar la Hoja de Aprecio formulada por los Herederos de D. Vicente Guasch Canals en fecha 25 de marzo de 2015, con RGE número 4437, en la que establece el justiprecio de la superficie expropiada en 703.773,09€, por considerar excesiva esta cantidad.*

*SEGUNDO. Formular Hoja de Aprecio municipal, a la vista del precio formulado por los Servicios Técnicos Municipales, fijando el precio fundado en 203.831,36€ (DOSCIENTOS TRES MIL OCHOCIENTOS TREINTA Y UN EUROS CON TREINTA Y SEIS CÉNTIMOS).*

*TERCERO. Notificar a los interesados para que acepten en el plazo de diez días o la rechacen; en este último caso, pásese el expediente de justiprecio al Jurado Provincial de Expropiación. De ser aceptada, procédase al pago una vez descontado lo abonado como pago a cuenta y sea sumado el importe correspondiente a los intereses legales devengados.*

*CUARTO. Designar a D. Gregorio de Vicente Cuadrado, como representante del Ayuntamiento de Santa Eulària des Riu para que, de conformidad con el artículo 85 de la Ley de Expropiación Forzosa, forme parte del Jurado Provincial de Expropiación”.*

El Pleno, con 14 votos a favor de los grupos Partido Popular y Guanyem, y 5 abstenciones del PSOE, lo que representa la mayoría absoluta del número legal de miembros de la Corporación, acuerda:

*PRIMERO. Rechazar la Hoja de Aprecio formulada por los Herederos de D. Vicente Guasch Canals en fecha 25 de marzo de 2015, con RGE número 4437, en la que establece el justiprecio de la superficie expropiada en 703.773,09€, por considerar excesiva esta cantidad.*

*SEGUNDO. Formular Hoja de Aprecio municipal, a la vista del precio formulado por los Servicios Técnicos Municipales, fijando el precio fundado en 203.831,36€ (DOSCIENTOS TRES MIL OCHOCIENTOS TREINTA Y UN EUROS CON TREINTA Y SEIS CÉNTIMOS).*

*TERCERO. Notificar a los interesados para que acepten en el plazo de diez días o la rechacen; en este último caso, pásese el expediente de justiprecio al Jurado Provincial de Expropiación. De ser aceptada, procédase al pago una vez descontado lo abonado como pago a cuenta y sea sumado el importe correspondiente a los intereses legales devengados.*

*CUARTO. Designar a D. Gregorio de Vicente Cuadrado, como representante del Ayuntamiento de Santa Eulària des Riu para que, de conformidad con el artículo 85 de la Ley de Expropiación Forzosa, forme parte del Jurado Provincial de Expropiación.*

(La hoja de aprecio municipal queda incorporada en el presente acta en su Anexo IV.)

## **7. Dar cuenta del informe municipal emitido en relación a la Norma Territorial Cautelar aprobada inicialmente por el Pleno del Consell d'Eivissa el 30 de noviembre de 2016**

Toma la palabra el concejal delegado del equipo de gobierno, D. Mariano Juan Colomar, quien explica que para este punto del orden del así como para los dos siguientes se solicitó un dictamen externo del Ayuntamiento.

En cuanto al Dictamen o informe en relación a la Norma Territorial Cautelar señala que lo considera exquisito desde un punto de vista jurídico, es una pura argumentación jurídica,



AJUNTAMENT  
DE SANTA EULÀRIA DES RIU  
(BALEARIS)

sin contenido político, que considera es como debe ser el informe del Ayuntamiento; otra cosa es lo que desde los diferentes partidos políticos se haga.

Que, resumiendo, en el informe se tratan diferentes aspectos de la NTC, de los que destaca los siguientes:

- El informe considera que la NTC es nula por no haberse aprobado previa o simultáneamente la modificación del Plan Territorial Insular.
- Falta de justificación o motivación. La Norma Territorial lo sustenta sobre el cambio normativo, pero en realidad las modificaciones introducidas no tienen relación alguna con este contexto de cambio normativo.
- Se habla de un marco jurídico único a toda la isla y no se entiende.
- Falta de justificación de las decisiones de planificador, entre otras, por qué las casas han de tener unas dimensiones máximas concretas y no más, o menos.
- Posible inconstitucionalidad de la prohibición en materia de segregaciones. Se considera incorrecta la redacción del precepto. Se aplica retroactivamente la Ley en perjuicio de terceros, en contra de la prohibición constitucional.
- La formalización de las segregaciones en escritura pública es potestativa, no es una obligación legal, por lo que no se comprende que la posibilidad de edificación de un terreno se vincule a un acto potestativo privado.
- En cuanto al régimen transitorio de la Norma, el concepto muy discutible de documentación completa ya que atenta contra el principio de seguridad jurídica. Debería haberse puesto una fecha concreta.
- Ausencia de memoria económica del impacto de la Norma Territorial Cautelar.

A continuación, toma la palabra Don Vicente Torres, portavoz del grupo municipal socialista que manifiesta que considera que las alegaciones son alegaciones políticas; de su lectura puede constatarse que son una plasmación de la voluntad del equipo de gobierno.

Que podría haberse tenido en cuenta la opinión de los grupos de la oposición para así hacer unas alegaciones conjuntas, pero no se ha hecho.

Considera que más que unas alegaciones, lo que se cuestiona en el informe es el procedimiento, y en línea a una interpretación partidista y personalista. Las alegaciones, señala, no aportan nada positivo a la Norma Territorial Cautelar, tan sólo pretenden desacreditar la Norma sin hacer ninguna valoración positiva de la misma.

En cuanto a la motivación de la Norma, considera que está clara y suficientemente justificada: el impacto de ciertas edificaciones, preservar determinados espacios... Expone que, por ejemplo, en 2015 se presentaron 33 expedientes de viviendas en suelo rústico y en 2016 fueron 76 expedientes y se pregunta qué dejaremos a nuestros hijos. Se habla, señala, de garantizar los derechos de los propietarios en suelo rústico pero pregunta de qué propietarios se está hablando pues quién se puede permitir construir una casa de 1.500 m<sup>3</sup>, pregunta; que si lo que quieren son minifundios..... ; los derechos hereditarios se preservan y de lo que se trata es de mejorar los recursos naturales de la isla. Y pregunta si acaso se quieren viviendas de 1.500 m<sup>3</sup>, construidas por especuladores. Se tienen que poner límites.





AJUNTAMENT  
DE SANTA EULÀRIA DES RIU  
(BALEARIS)

Interviene a continuación D. Oscar Rodríguez, portavoz del grupo municipal Guanyem, y declara que más que unas alegaciones del municipio de Santa Eulària des Riu, son unas alegaciones del equipo de Gobierno, y les habría gustado ser informados antes. No va a entrar en cuestiones pormenorizadas ya que sólo se trata de “dar cuenta” de las alegaciones ya presentadas. Cada partido tiene su propia opinión de las Normas Territoriales Cautelares y de lo que debería hacerse; particularmente entiende que son flojas. No repetiremos aquí, afirma, un debate que es un asunto del Consell, pero lo correcto hubiera sido que nos informen antes y no enterarnos por la prensa.

En contestación, D. Mariano Juan Colomar, reitera que se trata de unas alegaciones meramente jurídicas; las políticas ya las ha hecho el Partido Popular. Que, además, alegaciones en positivo también se hacen; por ejemplo, en el tema de la regulación de la superficie de la lámina de agua de piscinas motivada por el ahorro de agua, no entiende por qué se obvia el riego de jardines.

Añade que las formalidades y procedimientos están para salvaguardar los derechos de los ciudadanos frente a arbitrariedades; las normas deben motivarse, deben justificarse los criterios bajo los que se adoptan y la pulcritud que nos exige el Consell, afirma, en la tramitación de nuestras modificaciones de planeamiento, aquí no se la aplica. La postura política del Consell es legítima, pero cuando hablamos de falta de justificación, no hablamos de literatura, se hacen afirmaciones que no son del todo ciertas. Las tres justificaciones que se dan no son verdad, lo que dice el dictamen es que falta justificación expresa, falta de diagnóstico.

Que, en relación a la referencia del Sr. Vicente Torres al número de expedientes de viviendas en suelo rústico enviados al Consell, considera que tal vez si las amenazas del PSOE y Guanyem no se hubieran publicado, no se habría originado tal “histeria” motivada por el miedo. Añade que, con el Plan Territorial Insular, en los últimos años se han autorizado solo 40 viviendas, así que no se trata tanto de los expedientes tramitados como de los autorizados.

Que aquí apelan al diálogo cuando no lo han tenido en el Consell para aprobar la Norma Territorial Cautelar. No se ha hablado ni con los vecinos, ni con el Colegio de Arquitectos quienes, por cierto, sustentan los mismos argumentos que el Ayuntamiento respecto a la nulidad de la norma; no es de extrañar, entonces, que se hayan presentado más de dos mil alegaciones. El modelo territorial hay que pactarlo, pero para pactar hay que hablar, y hablar se ha hablado poco, no se ha consensuado, ni ha habido participación ciudadana, ni diálogo, ha sido impuesta.

Y en cuanto a traer las alegaciones al Pleno, dar cuenta al pleno, por qué no, luego critican la falta de transparencia.

D. Vicente Torres responde que no comprende que se siga insistiendo en decir que no se trata de alegaciones políticas. El Plan Territorial Insular tenía una vigencia de diez años y está claro que hay que revisarlo. Le gustaría ver de las actas de la Junta de Gobierno Local cuántas licencias piden los ibicencos y se pregunta por el destino de esas viviendas, si no se utilizan para especular, a un uso turístico distinto del de vivienda pues quién se puede permitir construir una casa de 1.500 m<sup>3</sup>, pregunta.



AJUNTAMENT  
DE SANTA EULÀRIA DES RIU  
(BALEARIS)

Que lo que está claro es que el Partido Popular no tiene modelo territorial y cada vez hay más casas en la isla. El modelo territorial del Partido Popular es más viviendas, más carreteras, más hospitales... no podemos seguir creciendo en esta línea, afirma. La Norma Territorial Cautelar debía hacerse antes de modificar el Plan Territorial porque las alegaciones nos habrían hundido.

Interviene a continuación D. Oscar Rodríguez que indica que se niega a debatir en un punto donde únicamente se trata de "dar cuenta"; que no se trata de una propuesta, que este debate corresponde a otra institución y son alegaciones del equipo de gobierno. Que el concejal de urbanismo, Mariano Juan Colomar, ha dicho que si el Partido Popular hiciera modificaciones del Plan Territorial Insular habría barricadas, lo sorprendente sería que éste fuera protector.

Responde d. Mariano Juan Colomar señalando que nadie tiene la verdad absoluta, que no niegan que se tengan que cambiar cosas en el PTI, pero para eso hay que hablar, incluso se podría llegar a acuerdos. Podría haberse hecho una moratoria absoluta, pero en vez de eso, lo que se ha hecho es una modificación del PTI encubierta.

Por último, toma la palabra el Sr. Alcalde y señala que si se "da cuenta" es para que el Pleno lo sepa. Que demagogia pueden hacer todos. Si las alegaciones hubieran sido políticas, él habría intervenido en este debate pero no lo ha hecho hasta ahora porque se trata de unas consideraciones estrictamente jurídicas. Se están haciendo las cosas mal y decimos claramente en qué. Que no pretendan justificar la conculcación de los derechos de los propietarios de fincas rústicas... si quieren cambiar de verdad el PTI que hagan una moratoria absoluta; pero no se han atrevido, lo han querido vestir de otra manera y esto no es más que una modificación encubierta y como tal es nula.

En cuanto al diálogo, continúa, por parte del Consell el diálogo ha sido cero. Que lo advirtió en el último Consell de Alcaldes pues no se llevó este tema para ser tratado, no. Está convencido de que se esperarán a que pasen estos tres años y no harán nada, no aprobarán la modificación del PTI. Estamos ante una legislación pendular que solo crea inseguridad jurídica, afirma, y le asombra que les extrañe que la gente se apresure a pedir licencias. Es un error histórico, se debe buscar un consenso con el PP, se está desvalijando a la gente del campo, que son los que han mantenido y protegido el campo. El PP luchará contra esta intransigencia, lo están haciendo mal y lo saben, todo lo demás es demagogia, el único modelo territorial que tiene esta isla es el PTI.

No habiendo más intervenciones, el Pleno se da por enterado.

## **7. Dar cuenta de las alegaciones formuladas al Anteproyecto de Ley de la Vivienda de les Illes Balears**

Toma la palabra, Don Mariano Juan Colomar, quien señala que del informe emitido para la formulación de las alegaciones cabe concluir que se ha desaprovechado la oportunidad de hacer una ley de la vivienda con contenido, pues ésta está vacía. Poca o nula novedad legislativa, pues salvo la regulación de los grandes tenedores de viviendas no hay más; se trata de un compendio de normas con remisión a la legislación sectorial y poco más. Habría que dotarla de un verdadero contenido si lo que se pretende es regular, por primera vez en les Illes Balears, la vivienda.



AJUNTAMENT  
DE SANTA EULÀRIA DES RIU  
(BALEARS)

Toma la palabra a continuación D. Vicente Torres, portavoz del grupo socialista, quien comenta que tal vez se tendría que eliminar el Consell y el Govern pues parece que sólo este Ayuntamiento sabe hacer las cosas. Y se pregunta, por qué se traen las alegaciones al Pleno si no quieren que haya debate. Comenta que no se hace ni una alegación en positivo y como muestra procede a dar lectura a parte del texto de las alegaciones, señalando que en ocasiones parece que sea una burla.

Considera que es necesaria una ley de la vivienda en Baleares y criticarla solo demuestra que se va en contra de todo. Agradece que se traigan estas alegaciones a debate pero como considera que estas alegaciones son del equipo de gobierno, preferiría que en el Pleno se hable de temas que de verdad interesen al municipio.

A continuación, toma la palabra el portavoz de Guanyem, D. Oscar Rodríguez, y señala que puede repetir aquí los argumentos que ha dicho antes. Que se trata de un mero “dar cuenta” cuando deberían haber debatido el tema antes. Cree que es una ley necesaria, y si bien es cierto que hay más lenguaje que contenido, considera que es mejorable y espera que en el Parlamento así lo haga.

En contestación, D. Mariano Juan Colomar, afirma que si se hace una ley, debe tratarse de una ley que valga la pena.

Finalmente interviene el Sr. Alcalde quien concluye que no hay que tomarse las cosas como si fuera un ataque. El Ayuntamiento ha hecho el esfuerzo y se han formulado las alegaciones pues les preocupa el tema de la vivienda, que considera un tema trascendental para luchar contra el alquiler turístico.

El Pleno se da por enterado.

#### **8. Dar cuenta de las alegaciones formuladas al Anteproyecto de Ley de Modificación de la Ley 8/2012 de 19 de julio, del Turismo de les Illes Balears**

Toma la palabra el concejal delegado D. Mariano Juan Colomar y señala que estas alegaciones siguen la línea de lo que ya venían diciendo hace tiempo; el informe del que se han efectuado las alegaciones define y justifica lo que es la competencia urbanística de los municipios y su núcleo indispensable para garantizar la autonomía municipal. La ley no puede desdibujar las competencias urbanísticas municipales y cualquier medida que pueda interferir o limitarlas, deberá justificar un interés supramunicipal, y en este caso no se justifica, no existe. Es más, nada se dice.

A continuación el portavoz socialista, D. Vicente Torres, afirma que ya han hablado de este tema varias veces; se habla de competencias pero cuando su grupo presentó la propuesta para solicitar una modificación de la LAU se denegó argumentando que ya estaba prohibido el uso turístico en dicha ley.

Tenemos una Comunidad Autónoma atípica, señala, con características muy diferentes, con pluralidad de Ayuntamientos y darles el gusto a todos no es fácil. En este proyecto de ley, se otorgan poderes al Ayuntamiento y a los Consells para decidir lo que quieran, y eso es muy importante. Y concluye que la redacción de las alegaciones es perfecta pero, como siempre, ninguna en positivo.



AJUNTAMENT  
DE SANTA EULÀRIA DES RIU  
(BALEARS)

Interviene D. Oscar Rodríguez, del grupo municipal Guanyem, quien señala que se reitera en lo ya dicho, en concreto, la falta de diálogo previo. Dice que estas alegaciones son muy jurídicas, muy técnicas. Que, desde el punto de vista político, no cree que se trate de darle el gusto a todos sino de tener claro el modelo y proyecto que se quiere, un proyecto de isla donde tengan cabida todos. Además, añade, las alegaciones no hacen mención al alquiler de viviendas turísticas en suelo rústico, tema que le preocupa mucho.

A continuación interviene Vicente Torres, del Grupo municipal socialista, señalando que quiere aclarar que cuando ha dicho que se puede dar el gusto a todos no se refería a que cada uno haga lo que quiera.

Mariano Juan Colomar, toma la palabra afirmando que desde el Ayuntamiento se ha hecho un gran esfuerzo estas Navidades para hacer estos informes o alegaciones. Ojalá se hubiera contado con los Ayuntamientos al hacer la ley, ya que somos los que mejor conocemos y detectamos sus deficiencias al aplicarlas. Por otro lado, comenta el cambio de postura frente a la Ley por parte del Presidente del Consell insular ya que antes se declaraba a favor y después de las alegaciones de algunos ayuntamientos ya no le parece tan bien la idea de los pisos turísticos. Que, en Ibiza, todos, absolutamente todos los sectores están en contra.

Vicente Torres contesta y dice que defiende esta norma porque hace falta un marco regulador, y la seguirá defendiendo. El Consell, en sus alegaciones, ha pedido que se incorpore el carácter vinculante del informe municipal que, por cierto, la ley podría haber decidido obviar totalmente a los Ayuntamientos, pero se les tendrá en cuenta y además el informe municipal será vinculante.

Continúa señalando que el grupo socialista y él, como Director Insular de Turismo, defienden la necesidad de un marco regulador, y siendo que lo más preocupante es la mezcla de usos, se definirán las tipologías de viviendas donde esté permitido, todo para poner orden.

Interviene por último el Sr. Alcalde contestando al Sr. Vicente Torres que no le entiende. Marco regulador ya hay; tal vez habría que ampliarlo, pero lo hay. El uso turístico en viviendas plurifamiliares actualmente está prohibido pero con la ley lo que hacen es dejarlo en manos del Ayuntamiento y del Consell y esto es abrir la puerta.... Que lo dejen tal como está, prohibido y no abran la puerta y el que quiera permitirlo que lo justifique y lo haga, pero si no lo queremos aquí que se diga claramente y no tengamos una actitud sumisa, como el Consell, a los intereses de algunos pueblos mallorquines de interior que no tienen plazas turísticas. No es un problema de los ibicencos.

El Pleno se da por enterado.

## **9. Dar cuenta del Estudio de la capacidad de carga de las playas del municipio de Santa Eulària des Riu.**

Toma la palabra D<sup>ª</sup>. Antonia Pico Pérez, concejala delegada de Litoral y Playas, y señala que el presente estudio tiene su origen en el acuerdo del Pleno de 28 de enero de 2016 en el que, a la vista de las mociones presentadas por Guanyem, se acordó que se encargaría la redacción del estudio de carga de las playas.



AJUNTAMENT  
DE SANTA EULÀRIA DES RIU  
(BALEARIS)

El Estudio, realizado por una empresa externa, realiza un análisis en profundidad de la capacidad de carga actual de las playas del término municipal de Santa Eulària des Riu en base a unos objetivos específicos como son el análisis de la capacidad de carga física, análisis de la capacidad de carga ecológica, Evaluación de la satisfacción de los usuarios y definición de recomendaciones de gestión y actuación. A continuación da lectura del índice del estudio como reseña de todos los aspectos concretos que en éste se abordan. Finalmente señala que el pasado lunes se presentó el Estudio a los grupos políticos con los técnicos redactores, y considera que se trata de un trabajo muy bien hecho.

D. Vicente Torres, del grupo municipal socialista, dice que se dan por enterados.

Toma la palabra D. Mariano Torres, del grupo municipal Guanyem, señala que ellos propusieron en su moción de hace un año la reducción de los elementos en las playas y en aquél momento el equipo de gobierno dijo que no había problemática alguna, pero el estudio ha acabado dándoles la razón en las tres peticiones que hicieron en su momento. Aprovechando el espíritu de diálogo del equipo de gobierno, pide que las conclusiones se plasmen en el pliego de condiciones de las nuevas concesiones y que puedan participar en su redacción. Que el Estudio avala que en algunas playas sobran elementos y que en otras es mejor dejarlas vírgenes.

Reitera que quieren participar en la elaboración de los pliegos y comprobar que se adecúan al estudio y que además, tal y como también pidieron, se aumente la vigilancia del cumplimiento de las concesionarias.

En contestación, Dña. Antonia Pico Pérez, señala que la moción que presentó Guanyem en su momento proponía una reducción del 10% de ocupación y no es esta la conclusión a la que llega el Estudio. El Estudio dice que no tenemos sobreocupación de lotes, lo que hay es sobreocupación del espacio por dispersión de los elementos. Se ha reducido el 9%, casi el 10 % que pedían. Hay que delimitar muy bien los vértices para verificar su cumplimiento, pues si se respetan los lotes no habrá sobreocupación.

D. Mariano Torres reitera que el Estudio es fruto de su propuesta y que si vemos los datos que contiene respecto a la ocupación real, resulta que en agosto a veces no llegan ni al 60%, con lo que podrían reducirse los elementos a la hora de licitar. Que, además, al margen de los elementos, tenemos que tratar también el tema de los aparcamientos, accesos, transporte público, la falta de información. Es tiempo de aplicar el Estudio.

Dª Antonia Pico responde que evidentemente el Estudio servirá de base a la redacción de los pliegos, y que se trata de un gran documento que nos ayudará a mantener el entorno litoral.

Por último interviene el Sr. Alcalde señalando que el diagnóstico era necesario y de hecho somos los primeros en hacerlo en la isla. Que, respecto a la conclusión del Estudio, en ningún caso se trata de la reducción del 10 % de que hablaban. En cuanto a los pliegos de condiciones, están elaborados y aprobados y cumplen con lo establecido en este estudio, donde se prima la calidad por encima de la cantidad. No se adjudicarán al mejor postor, ya lo avanza, pues no queremos este modelo, afirma; las playas son un servicio que se debe prestar con calidad, seguridad, limpieza. Los licitadores tendrán que cumplir los mejores requisitos, no los que paguen más. Entre estas mejoras, se exigirá que haya cajas



AJUNTAMENT  
DE SANTA EULÀRIA DES RIU  
(BALEARIS)

fuerzas en todas las playas, se primará la calidad del material en la puntuación, la licitación será para dos años. En conclusión, los pliegos se han elaborado partiendo de dicho estudio.

El Pleno de la Corporación se da por enterado

## **10. Dictaminar la Propuesta de acuerdo del Grupo municipal Guanyem en relación a la igualdad de género**

Toma la palabra el concejal del grupo Guanyem, D. Mariano Torres Torres, que procede a exponer la siguiente propuesta de acuerdo:

*"PROPOSTA D'ACORD EN RELACIÓ A LA IGUALTAT DE GÈNERE*

*./.*

*EXPOSICIÓ DE MOTIUS*

*L'article 14 de la Constitució espanyola proclama el dret a la igualtat i a la no discriminació per raons de sexe. Per altra banda, l'article 9.2 consagra l'obligació dels poders públics de promoure les condicions perquè la igualtat sigui real i efectiva.*

*La igualtat entre dones i homes és un principi jurídic universal reconegut en diversos textos internacionals sobre drets humans, entre els quals destaca la Convenció sobre l'eliminació de totes les formes de discriminació contra la dona, aprovada per l'Assemblea General de Nacions Unides en desembre de 1979 i ratificada per Espanya en 1983.*

*La igualtat és, així mateix, un principi fonamental de la Unió Europea.*

*Aquesta igualtat entre dones i homes i l'eliminació de les desigualtats entre uns i altres són un objectiu que s'ha d'integrar en totes les polítiques i accions de la Unió Europea.*

*En el nostre país es va aprovar la LEY ORGÁNICA 3/2007, de 22 de març, per a la igualtat efectiva entre dones i homes, ja que, a pesar dels avenços normatius assolits fins al moment, s'evidenciaven manifestacions de violència de gènere, discriminació salarial, major atur femení, escassa presència de les dones en llocs de responsabilitat política, social, cultural i econòmica, o problemes de conciliació entre la vida personal, laboral i familiar.*

*Com hem referit anteriorment, els poders públics tenen l'obligació d'adoptar mesures d'acció positiva per fer real la igualtat econòmica, social i cultural a la fi d'aconseguir una societat més democràtica, més justa i més solidària.*

*El dret a la igualtat s'ha d'inculcar des de la infància, sent aquesta la millor forma d'aconseguir que, en un futur, homes i dones puguin conviure de manera igualitària i solidària, pel que és necessari potenciar l'educació en valors.*

*L'Administració Local és l'Administració més propera al ciutadà, més propera als problemes que afronta la dona i per això constitueix l'agent dinamitzador més apropiat per promoure una societat veritablement igualitària, promoguent accions concretes dirigides a la prevenció de conductes discriminatòries i a la previsió de polítiques actives d'igualtat sobre els diversos àmbits socials i culturals.*

*És necessari un esforç col·lectiu i els ajuntaments han de fomentar la mobilització i sensibilització de la societat en general mitjançant la conscienciació ciutadana.*

*Per tot l'exposat anteriorment el Grup Municipal Guanyem Santa Eulària proposa el ple l'aprovació dels següents:*

**PUNTS D'ACORD**

**1.- Desenvolupar un Pla d'Igualtat entre dones i homes com a ferramenta per superar els desequilibris existents entre les situacions i condicions de vida d'homes i dones.**

**2.- Exigir a les empreses la no discriminació en cap de les seves formes a l'hora de realitzar concessions administratives**



AJUNTAMENT  
DE SANTA EULÀRIA DES RIU  
(BALEARIS)

3.- *Promoure campanyes d'informació i sensibilització permanents i accessibles a tota la població al llarg de tot l'any, utilitzant totes les eines a l'abast de l'Ajuntament (pel·lícules, documentals, cartelleria, conferències, col·loquis...)*

4.- *Prioritzar, a l'hora d'actualitzar el nomenclàtor dels carrers, el nom de dones que hagin sigut representatives i rellevants al municipi."*

A continuación, toma la palabra la concejala delegada de Acción Social, Dña. Ana Costa, y manifiesta que si bien está de acuerdo con una buena parte de la Exposición de Motivos de la propuesta, respecto de la segunda parte, lo que se pide que se haga ya se está haciendo por el Ayuntamiento exponiendo todos los trabajos y ámbitos de actuación en los que se está trabajando activamente en la materia. Por ejemplo, señala, con el Plan a la Infancia se promueven acciones concretas para la igualdad: escuelas obertes, cursos de formación juvenil, comta comptes, las conferencias de Educar en familia y un largo etcétera.

Que, en definitiva, es un tema omnipresente en este Ayuntamiento, afirma, donde hay mayoría de mujeres en puestos de responsabilidad. Pero sí que es verdad que no tenemos un Plan de Igualdad, aunque se trabaja y mucho en materia de prevención.

En conclusión, con el punto uno estamos de acuerdo, si bien no nos podemos comprometer en cuando estará hecho porque el personal es el que es. También tenemos un plan de buenas prácticas que también es importante. Respecto al punto dos, sin informe jurídico previo no lo aprobaría. En cuanto al punto tres, no pueden aprobarlo porque ya lo están haciendo, exhibiendo carteles informativos de los proyectos donde se aborda el tema y cree que tendrían que felicitarles por ello. Y por último, en relación al punto cuarto, señala que la historia es la que es y no se puede cambiar el pasado; hay que hablar de personas, más allá de una obsesión. Hay calles con nombres de mujer, como ejemplo nombra las calles de María den Roca, Margarita Tur, Sor Miquela, Margarita Ankermann... Los premios Xarc, por otra parte, se han dado muchas mujeres. No obstante, se tendrá en cuenta la propuesta para próximas ocasiones.

Toma la palabra a continuación Don Vicente Torres, del grupo municipal socialista, quien declara que apoya la moción; está clara que aún queda mucho por hacer y por eso apoyan la moción en todos los puntos. Respecto a las calles, ya presentaron en una ocasión una moción para el nombre de las calles fuera de personas relevantes.

Don Mariano Torres toma la palabra y comenta que le gustaría que las propuestas que hacen se tomaran como tales y no como un ataque al equipo de gobierno; ya sabe que se hace mucho y bien, pero también debe hacerse más y mientras exista el problema, seguiremos pidiendo que se haga más. Que, respecto al punto dos de la propuesta, si hay dudas legales, pues que se aclare. En cuanto al punto tres está de acuerdo en cambiar el verbo "promover" por "que se continúen haciendo". Y respecto al punto cuarto, comenta que claro que se habla de personas, hombre y mujeres, se trata de una cuestión simbólica pues la manera de homenajear socialmente a las personas que han hecho algo por la sociedad es darles su nombre a una calle, y lo cierto es que en nuestras calles predominan los nombres de hombres. Lo que pretendemos, concluye, es corregir esta situación, poner en valor a las mujeres y rendirles un pequeño homenaje.

Contesta Ana Costa reiterando que se hace muchísimo trabajo. En relación a los nombres de las calles, se iban asignando por zonas (pájaros, flores, montes, ríos, etc...) a petición



AJUNTAMENT  
DE SANTA EULÀRIA DES RIU  
(BALEARS)

de Correos, y además señala que cada cambio de nombre a una calle supone un trastorno no sólo a nivel municipal pero se puede hacer.

A continuación interviene el Sr. Alcalde y comenta que es cierto que hay más nombres masculinos que femeninos en las calles pero el pueblo tiene nombre femenino.

Interviene el concejal delegado de Hacienda D. Pedro Juan Marí Noguera, para advertir respecto al punto dos de la propuesta que no podemos contradecir el marco normativo del Estado en materia de contratos y, en este caso, considera con la propuesta se podría ir más allá de lo que legalmente se puede.

No habiendo más asuntos que tratar, el Pleno aprueba por unanimidad de los miembros presentes los puntos uno, tres y cuatro de la propuesta, quedando denegado el punto 2 de la propuesta con once votos en contra de los miembros del grupo popular y ocho a favor de los miembros del grupo socialista y de Guanyem.

## **11. Dictaminar la Propuesta de acuerdo del Grupo municipal Guanyem en relación a la equiparación de las familias monoparentales y numerosas**

*“PROPOSTA D’ACORD EN RELACIÓ A L’EQUIPARACIÓ DE LES FAMÍLIES MONOPARENTALS I NOMBRESES.*

*.../... EXPOSICIÓ DE MOTIUS*

*La realitat de la nostra societat, més dinàmica i diversa del que, de vegades, percebem, obliga a les administracions a atendre aquesta diversitat, de manera que no es produeixin discriminacions per raons precisament d’aquesta diversitat.*

*Un exemple d’aquesta diversitat és el de les famílies nombroses i les famílies monoparentals, que encara que semblin ser oposades, plantegen, moltes d’elles, problemàtiques similars i al que se’ls dona tractament molt diferenciat des de les administracions, especialment des de la municipal.*

*A les ordenances municipals, i respecte a temes de bonificacions i exempcions de càrregues i impostos, no sempre es reconeixen els mateixos drets que tenen les famílies nombroses a les famílies monoparentals. També en altres àmbits dependents de l’Ajuntament es fa menció explícita a les famílies nombroses i no a les monoparentals. D’aquesta manera es crea un tracte diferenciat i de desprotecció cap a un model concret de família, la monoparental, que per la seva especial situació hauria d’estar equiparada al de les famílies nombroses, models de família, tots dos, que necessiten mesures especials de protecció social i econòmica.*

*Per tot l’anteriorment exposat el Grup Municipal Guanyem Santa Eulària presenta al proper ple les següents:*

**PROPOSTES D’ACORD.**

*1. Garantir que les famílies monoparentals siguin destinatàries de les mesures establertes en desenvolupament d’una política de suport i de protecció de la família de la mateixa manera que ho són altres estructures familiars.*

*2. Promoure l’equiparació en drets i beneficis de les famílies monoparentals amb les famílies nombroses fent canvis immediats en les ordenances municipals.*

*3. Assegurar que l’Ajuntament de Santa Eulària des Riu, en l’exercici la seva potestat tributària, i en l’àmbit de les taxes i els preus públics per la prestació de serveis públics o per activitats de la seva*





AJUNTAMENT  
DE SANTA EULÀRIA DES RIU  
(BALEARIS)

*competència, dicti les disposicions normatives específiques perquè les famílies monoparentals puguin ser destinatàries dels beneficis fiscals, en tant que mesures fiscals de suport a les famílies, en les mateixes condicions que les famílies nombroses.*

*4.- Instar Al Govern de les Illes Balears al Parlament de les Illes Balears així com als grups que el conformen a elaborar una llei que reguli la figura de la família monoparental, de tal manera que tingui els seus drets, deures, estatus i condició reconeguts legalment.*

Toma la palabra el portavoz del grupo municipal Guanyem, D. Oscar Rodríguez Aller quien procede a explicar su propuesta y comenta que ambos modelos de familia requieren de una especial protección, tanto económico, como social, pero la familia monoparental carece de todo beneficio. Que con esta iniciativa lo que se pretende es incentivar el uso de las instalaciones municipales y favorecer la conciliación de la vida familiar, teniendo en cuenta, que están en riesgo de exclusión social (el riesgo de exclusión social en los niños es del 53,3 % en familias monoparentales).

A continuación, el concejal delegado de Hacienda, D. Pedro Juan Marí Noguera, contesta que la moción quiere llegar más lejos de lo que fija la Ley. Que en esta Comunidad Autónoma, así como tampoco a nivel estatal, no existe regulación de las familias monoparentales y se dan muchas situaciones y tipos de familias monoparentales, lo que complicaría su aplicación. Que considera que no podemos aplicar la equiparación en supuestos donde la ley no lo regula, sobre todo cuando se trata de materias sujetas a reserva de ley como son los impuestos.

En cuanto a las tasas, el problema que detecta es que se carece de definición legal de familia monoparental, lo que dificultaría su aplicación. No obstante, estamos de acuerdo – afirma- en instar al Gobierno a que se apruebe una ley. De modo que están de acuerdo con el punto 4 y respecto a los puntos 2 y 3 del acuerdo considera que habría que esperar a la aprobación previa de una ley.

Interviene D. Vicente Torres, del grupo municipal socialista, y declara que comparte la ideología de la propuesta pero hay cuestiones que no tienen claras ya que las particularidades son muchas. Señala que están de acuerdo con el punto uno y cuatro de la propuesta pero no respecto al dos y tres, que considera requerirían un estudio en profundidad.

En réplica, el Sr Oscar Rodríguez contesta que está claro que los impuestos a nivel estatal no pueden alterarse, aunque también es cierto que algunos Ayuntamientos aplican bonificaciones, algunas medidas, sin necesidad de regulación legal expresa. En cuanto a las definiciones, existen varias y podría tenerse en cuenta la Ley catalana ya que todas las definiciones tienen un denominador común; en la red social de garantía se aplica ya el término "monoparental" por lo que si se quiere, cree que se puede hacer. Aprobar el punto uno de la moción, al menos, demostraría el compromiso de que cuando se dicte la ley se hará.

Interviene el Sr. Alcalde quien propone que se retiren los puntos dos y tres de la propuesta y se aprueben por unanimidad los puntos uno y cuatro, a lo que el Sr. Rodríguez responde que en todo caso los puntos dos y tres se supediten a la regulación autonómica.



AJUNTAMENT  
DE SANTA EULÀRIA DES RIU  
(BALEARS)

El Sr. Alcalde, contesta que cuando se dicte la ley, ésta ya determinará cómo hay que hacerlo y será de obligado cumplimiento. Que desde el Ayuntamiento, por el momento, todo lo que se puede hacer se hace a través de servicios sociales.

D. Oscar Rodríguez contesta que está de acuerdo pero que conste en Acta que él cree que podría hacerse lo que piden, no obstante, retiran los puntos dos y tres de la moción, para que se apruebe por unanimidad.

El Pleno acuerda por unanimidad aprueba los puntos uno y cuatro de la propuesta.

## **12. Dictaminar la Propuesta de acuerdo del Grupo municipal socialista para solicitar la reducción del impuesto a las instalaciones de energía solar de carácter individual en el municipio de Santa Eulària des Riu y en las Illes Balears**

*“Proposta d’acord per sol·licitar la reducció de l’impost a les instal·lacions d’energia solar de caràcter individual al municipi de Santa Eulària des Riu i de les Illes Balears en General.*

*Amb la Llei 24/2013, de 26 de desembre, d’organització del sector elèctric i, concretament amb el RD 900/2015. De 9 d’octubre, pel qual es regulen les condicions administratives, tècniques i econòmiques de las modalitats de subministrament d’energia elèctrica amb autoconsum i de producció d’autoconsum; te com a conseqüència el que aquelles persones que produeixen la seva pròpia energia, siguin també gravats amb un impost. Aquest impost es conegut popularment com l’impost al sol.*

*A les diferents nomes esmentades existeixen tot un sèrie de reduccions i exoneracions de pagament de les diferents càrregues impositives imposades a les instal·lacions fotovoltaïques en funció de diferents aspectes: bé pel que fa a la producció (si es té una producció inferior a la potència contractada i/o que aquesta sigui igual o inferior a 10 kW) o bé per l’àmbit territorial.*

*Així doncs, el Decret 900/2015 preveu una reducció de la taxa variable de l’anomenat “impost al sol” o peatge de connexió a la xarxa elèctrica a les instal·lacions d’autoconsum radicades a diferents territoris com poden ser Ceuta, Melilla, Canàries i les Illes Balears.*

*Ara, i segons els anuncis recentment fets pel Ministeri d’Indústria, Energia i Agenda Digital, es prepara un nou decret per modificar aquesta situació que generarà que les instal·lacions fotovoltaïques d’autoconsum d’habitatges no aïllats a Eivissa, i per tant, també del Municipi de Santa Eulària des Riu, hagin de pagar el peatge corresponent, eliminant l’exoneració anterior. Aquesta modificació generarà una situació perjudicial pel foment i desenvolupament de l’ús d’energies renovables i netes al nostre territori i incidirà en la nostra sostenibilitat mediambiental i en el manteniment d’un entorn net i saludable.*

*Així pues, amb la intenció de poder avançar cap a una situació de sostenibilitat ambiental i amb la clara intenció d’afavorir l’ús d’energies netes, renovables i que, per la nostra situació geogràfica podem explotar i consumir cada vegada més, el Grup Municipal socialista proposa al ple de l’Ajuntament de Santa Eulària la proposta d’acord següent:*

*1.- L’Ajuntament de Santa Eulària insta al Govern de l’Estat espanyol a paralitzar la modificació del RD 900/2015, de 9 d’octubre, que suposi l’eliminació de qualsevol exoneració de pagament de peatge de connexió a les instal·lacions generadores d’energia fotovoltaïca localitzades a l’àmbit del municipi de Santa Eulària des Riu i de les Illes Balears en general.*

*2.- L’Ajuntament de Santa Eulària declara el seu ferm rebuig a l’establiment de càrregues impositives que perjudiquin seriosament el desenvolupament de la utilització d’energies renovables i netes, especialment l’energia solar.*



AJUNTAMENT  
DE SANTA EULÀRIA DES RIU  
(BALEARIS)

3.- *L'Ajuntament de Santa Eulària des Riu també expressa el seu màxim rebuig al Real Decret 900/2015, de 9 d'octubre del Ministeri d'Indústria Energia i Agenda Digital de l'Estat Espanyol i sol·licita que el Govern Central iniciï els tràmits adients per a la seva derogació immediata per poder facilitar el desenvolupament de l'ús de l'energia solar."*

Toma la palabra D. Ramón Roca, del grupo municipal socialista quien tras leer la propuesta señala que cree necesario exigir que el Decreto no solo no se siga aplicando en Ibiza y Formentera, sino también para el resto de todo el pueblo español. No es conveniente gravar el autoconsumo de energía solar.

A continuación interviene Dña. Antonia Picó Perez, concejala delegada de Medio Ambiente, afirmando que cree que, efectivamente, parece que el Decreto será de corta aplicación y declara que apoyan los puntos uno y dos de la propuesta pero respecto al punto tres, le consta que la mayoría de los grupos parlamentarios han presentado una propuesta para la retirada de la norma por lo que se podría retirar.

El Sr. Roca contesta que retirarán el punto tres.

Interviene D. José Sánchez Rubiño, del grupo municipal Guanyem, y comenta que la reglamentación actual favorece las empresas eléctricas y petroleras, pero que el sol debería ser nuestro petróleo, en concreto en Ibiza. Lo tenemos todo en este país para ser punteros en el uso de esta energía limpia, afirma. En Alemania se incentiva esta clase de consumo energético y aquí se dificulta, se ponen obstáculos, y encima el gobierno de Rajoy va más allá con el denominado impuesto al sol. Añade que se congratula de que tengan la esperanza de que el Decreto se anulará, pero que ellos, no lo creen especialmente.

Finalmente el Sr. Alcalde toma la palabra y señala que los impuestos son un arma para recaudar más pero no considera que deba gravarse la energía del sol.

No habiendo más intervenciones, el Pleno acuerda por unanimidad la Propuesta, retirado el punto tercero de la misma.

### **13. Dar cuenta de los Decretos de Alcaldía**

Se dan por enterados.

### **14. Ruegos, Mociones y preguntas**

D. Vicente Torres Ferrer

1. Comenta que en el Pleno del día 2 de diciembre se aprobó la modificación de la ordenanza fiscal que rebaja del IBI en la que se dice que entra en vigor el día 1 de enero de 2017 y pregunta cómo es posible que se aplique con efectos retroactivos, a lo que el concejal de Hacienda, D. Pedro Juan Marí Noguera responde que se puede aplicar porque se reduce el impuesto. No podría hacerse si se incrementase.

2. En segundo lugar comenta que los vecinos de Santa Gertrudis han recibido una carta relacionada con la reciente analítica del agua, donde no se les recomienda el consumo del agua del grifo. Pregunta qué medidas se están adoptando y si no se podría bajar el precio del recibo mientras se solucione el problema.



AJUNTAMENT  
DE SANTA EULÀRIA DES RIU  
(BALEARIS)

Contesta el concejal D. Mariano Juan Colomar señalando que se han renovado los avisos a la población. Que legalmente la concesionaria tiene la obligación de informar a los usuarios. Se han instalado filtros, pero el tema de los sulfatos no se puede evitar, se solucionará cuando se llegue a suministrar agua desalada, que el Gobierno prevé dar agua desalada en verano.

Vicente Torres pregunta si no se podrían revisar los recibos a lo que Mariano Juan responde que las tasas están reguladas por ley y que no cree que podamos legalmente.

### 3. Pregunta sobre el soterramiento de las líneas en Puig d'en Valls.

Don Mariano Juan Colomar, explica que el soterramiento es un proyecto fruto de la participación ciudadana, consensado con la asociación de vecinos. Se soterran las líneas de luz y telefonía con lo que nos encontramos con dos obstáculos principales: apretar a la compañía eléctrica y de teléfono ya que Telefónica lo hace gratis pero lento y Gesa rápido y caro; Además se está gestionando el convenio, y tratando de convencer a todos los vecinos que nos dejen abrir zanjas, poner armarios de luz en sus fachadas y que la luz vaya por dentro.

Vicente Torres, pide que se haga un esfuerzo mayor y se extienda al soterramiento de cables a más calles pues en algunos casos es peligroso a lo que el Sr. Mariano Juan pide que si ven algún caso concreto que avisen.

Interviene el concejal del grupo Guanyem, Don Mariano Torres, que comenta que había pedido ver el proyecto pues cree que debería aprovecharse para ampliar también las aceras y hacerlo todo a la vez, a lo que el Sr. Mariano Juan Colomar responde que precisamente hay un segundo proyecto para la ampliación de las aceras, pero que se debe acordar con los propietarios la cesión de unos 50 cm, y si las cesiones no son voluntarias, habría que sacrificar espacios de aparcamiento.

Mariano Torres, añade que es necesario enlazar todo dentro del debate de modelo de pueblo que queremos para Puig d'en Valls, planteando a los vecinos el diseño final, con participación y consenso.

### 4. Vicente Torres pregunta sobre la encuesta telefónica de satisfacción del servicio de Policía Local, señalando que se están utilizando los números de teléfono de la gente que ha llamado a la Policía Local y pregunta si se toman las medidas oportunas en materia de protección de datos....

Responde la concejala delegada en Policía Local, Dña Carmen Ferrer, y comenta que se contrató una empresa para hacer la encuesta, no obstante, comprobarán el tema de la protección de datos.

### Josefa Marí Guasch

#### 1. Pregunta sobre los rebajes de las aceras para los vados, señalando que queda el agua estancada y pregunta por qué no se colocan imbornales.

Mariano Juan Colomar responde que si le señala los puntos concretos donde ha detectado esto lo mirarán, pero que es evidente que sólo se podrán hacer imbornales donde haya red de pluviales.



AJUNTAMENT  
DE SANTA EULÀRIA DES RIU  
(BALEARS)

2. Pregunta por los desniveles de las tapas de los registros en la Carretera de Es Canar.

Mariano Juan Colomar contesta que se trata de las arquetas de bombeo de las aguas residuales de la depuradora, y que se ha hablado con Abaqua, y requerido por escrito para que lo arreglen cuanto antes.

Ramón Roca Mérida: Pregunta sobre las obras del barrio de Can Guasch y si habrá un reasfaltado de las calles y pregunta por qué se ha tenido que abrir tantas veces.

Mariano Juan Colomar contesta que con las primeras lluvias se han producido desperfectos, pero que la obra no está recepcionada todavía y se tendrán que reasfaltar todas las calles afectadas.

Carmen Villena : Pregunta sobre la situación del procedimiento contencioso del Crematorio.

Mariano Juan Colomar contesta que no ha cambiado la situación, que se ha recurrido al Tribunal Supremo y se está pendiente de resolución judicial de dicho Tribunal.

José Luis Pardo pregunta sobre la gestión del Parking subterráneo, que antes se daba cuenta cada tres meses, por lo que pide que se siga haciendo.

Mariano Juan Colomar dice que está previsto tratar el tema en el próximo Consejo de Administración de EMSER para decidir y tomar decisiones sobre la gestión.

El Sr. Pardo dice que hay lista de espera, y el Sr. Mariano Juan lo confirma, que es uno de los temas a tratar, garantizando plazas suficientes de rotación.

En segundo lugar, el Sr. Pardo señala que en el pleno de fecha 31 de mayo de 2016 se comentó que en las calles de Puig d'en Fita se haría un informe policial sobre el cambio de circulación de las calles y otro sobre el soterramiento de los cables de telefonía, y pregunta si se ha hecho a lo que el Sr. Mariano Juan Colomar responde que el proyecto de ejecución está hecho y que en dos semanas se reúnen con los vecinos.

Oscar Rodríguez Aller pregunta sobre las obras de la Plaza Isidoro Macabich, y si se ha producido alguna incidencia o retraso por las lluvias.

El Sr. Mariano Juan responde que sí pero que se compensará con más personal. De todos modos la obra avanza al ritmo que toca pues iban un poco adelantados.

Mariano Torres Torres comenta que el 18 de enero de 2017 se publicó una noticia sobre la publicación en Facebook de una foto de una chica haciendo fogata en Tagomago y comenta que le gustaría que este Ayuntamiento, que es defensor de Tagomago, esté vigilante para evitar desgracias. Y pregunta que ya que podría tratarse de un delito ecológico por qué no se denuncia a Fiscalía o, por lo menos, cree que debería dirigirse las denuncias hacia los órganos e instituciones que hayan de actuar.

El Sr. Alcalde responde que le consta que la Consellería está investigando el asunto; la inmediatez, de todos modos, en las denuncias es muy importante. Y en cuanto a la



AJUNTAMENT  
DE SANTA EULÀRIA DES RIU  
(BALEARIS)

declaración de Tagomago como Parque Natural, le consta también que la Conselleria de Medi Ambient tiene el expediente en un cajón.

Y no habiendo más asuntos que tratar el Alcalde levanta la sesión cuando son las doce horas de la que se extiende el presente acta que es firmada por el Alcalde y por mí, la secretaria accidental que la certifico.

EL ALCALDE

ANTE MÍ  
LA SECRETARIA ACCTAL



## ANEXO I

### ORDENANZA RESIDUOS

CAPÍTOL 1.- DISPOSICIONS GENERALS.....	31
Article 1.- OBJECTE I AMBIT D'APLICACIÓ.....	31
Article 2.- MARC LEGAL.....	31
Article 3.- DEFINICIONS.....	31
CAPÍTOL 2: RESIDUS EXCLOSOS EN LA GESTIÓ MUNICIPAL.....	33
Article 4.- RESIDUS EXCLOSOS EN LA GESTIÓ MUNICIPAL.....	33
CAPÍTOL 3: GESTIÓ DELS RESIDUS MUNICIPALS.....	34
Article 5.- RESIDUS GESTIONATS PER L'ADMINISTRACIÓ.....	34
Article 6.- TITULARITAT DELS RESIDUS.....	35
Article 7.- SERVEIS PRESTATS PER L'AJUNTAMENT.....	35
Article 8.- OBLIGACIONS DELS USUARIS DEL SERVEI.....	36
Article 9.- OBLIGACIONS DELS PRODUCTORS SINGULARS.....	38
CAPÍTOL 4: VEHICLES ABANDONATS.....	40
Article 10.- VEHICLES ABANDONATS.....	40
CAPÍTOL 5: PROHIBICIONS I NETEJA VIÀRIA.....	41
Article 11.- PROHIBICIONS I OBLIGACIONS.....	41
Article 12.- OBLIGACIONS A OBRES I CONSTRUCCIONS.....	42
CAPÍTOL 6: INSTAL·LACIONS FIXES PER A RECOLLIDA DE RESIDUS A EDIFICIS DE NOVA CONSTRUCCIÓ I A PRODUCTORS SINGULARS.....	42
Article 13.- PUNTS D'APORTACIÓ DE RESIDUS.....	42
CAPÍTOL 7: BONIFICACIONS FISCALS.....	43
Article 14.- BONIFICACIONS FISCALS.....	43
CAPÍTOL 8: INFRACCIONS, MESURES CAUTELARS I MESURES CORRECTORES.....	44
Article 15.- SUBJECTES RESPONSABLES DE LES INFRACCIONS.....	44
Article 16.- TIPIFICACIÓ D'INFRACCIONS.....	44
Article 17.- REINCIDÈNCIA I PRESCRIPCIÓ.....	45
Article 18.- MESURES CAUTELARS.....	45
Article 19.- MESURES CORRECTORES.....	45
Article 20.- ACTIVITAT INSPECTORA.....	45
CAPÍTOL 9: SANCIONS.....	46
Article 21.- TIPUS I QUANTIA DE LES SANCIONS.....	46
DISPOSICIÓ DEROGATÒRIA.....	46
ANNEX I.....	46
ANNEX II.....	49

#### CAPÍTOL 1.- DISPOSICIONS GENERALS

##### Article 1.- OBJECTE I AMBIT D'APLICACIÓ

L'objecte de la present ordenança és regular, dins l'esfera de la competència municipal, la gestió de residus urbans i altres residus, tenint com a principals premisses la seva reducció, reutilització, reciclat i la seva valorització energètica abans que l'eliminació. Promoure la neteja i conservació de les vies públiques urbanes, mitjançant una adequada regularització i control de la gestió dels residus produïts dins el terme municipal de Santa Eulària des Riu.

Totes les persones físiques o jurídiques que resideixin o dipositin els seus residus en el terme municipal de Santa Eulària des Riu estan obligats a complir amb tot el disposat en la present ordenança.

##### Article 2.- MARC LEGAL

Les competències en matèria de residus són atribuïdes als municipis en la Llei 7/1985, de 2 d'abril, reguladora de les bases de règim local, en els seus articles 25.2 l) i 26 a) i b). Aquestes es concreten en la Llei 22/2011, de 28 de juliol, de residus i sòls contaminats; la Llei 11/1997, de 24 d'abril, d'envasos i residus d'envasos, a més del Reglament per la seva execució, aprovat mitjançant Reial decret 782/1998, de 30 d'abril, i el pla director sectorial per a la gestió dels residus urbans d'Eivissa i Formentera, aprovat mitjançant Decret 46/2000, de 30 de març (BOIB núm. 45, de 14 d'abril de 2000)

##### Article 3.- DEFINICIONS

A efectes d'aquesta ordenança, s'entendrà per:



AJUNTAMENT  
DE SANTA EULÀRIA DES RIU  
(BALEARIS)

1. Residu: Qualsevol substància o objecte del qual el seu posseïdor es desprengui o tingui la intenció o obligació de desfer-se'n.
2. Residus domèstics: Residus generats a les llars com a conseqüència de les activitats domèstiques.  

S'inclouen també en aquesta categoria els residus generats a les llars: de aparells elèctrics i electrònics, roba, piles, acumuladors, mobles i estris, així com els residus i enderrocs procedents d'obres menors de construcció i reparació domiciliària.

Tindran la consideració de residus domèstics els residus procedents de la neteja viària, zones verdes, àrees recreatives i platges, els animals domèstics morts i els vehicles abandonats.
3. Residus perillosos: residu que presenta una o varies de les característiques perilloses enumerades a l'annex III de la Llei 22/2011 de Residus i Sòls Contaminats, i aquells que el Govern pugui aprovar en conformitat a l'establert en la normativa europea o en els convenis internacionals dels que Espanya en formi part, així com els recipients i els envasos que els hagin contingut.
4. Residus comercials: residus generats per l'activitat pròpia del comerç, al por major o por menor, dels serveis de restauració i bars, de les oficines i dels mercats, així com de la resta de sector serveis.
5. Residus industrials: residus resultants dels processos de fabricació, de transformació, d'utilització, de consum, de neteja o manteniment generats per l'activitat industrial, excloses les emissions a l'atmosfera regulades en la Llei 34/2007, de 15 de Novembre.
6. Residus voluminosos: residus que per les seves característiques de composició, volum, pes i dimensions, no es poden dipositar als contenidors municipals i que requereixen d'una manipulació i recollida separades.
7. Residus d'Aparells Elèctrics i Electronics (RAEE): residus d'aparells que requereixen corrent elèctric per a funcionar, així com els seus components o subconjunts, d'acord a l'establert en el Real Decret 208/2005 d'aparells elèctrics i electrònics i la gestió dels seus residus.
8. Residus de la construcció i demolició (RCD): Qualsevol substància o objecte que, complint amb la definició de "residus" estipulada per la normativa, es generi en una obra de construcció o demolició. (Residus especificats en Reial Decret 105/2008, referent a la Ordenança de RCD's)
9. Prevenició: conjunt de mesures adoptades en la fase de concepció i disseny, de producció, de distribució i de consum d'una substància, material o producte per a reduir:
  - La quantitat de residu, inclòs mitjançant la reutilització dels productes o l'allargament de la vida útil dels mateixos.
  - Els impactes adversos sobre el medi ambient i la salut humana dels residus generats, incloent l'estalvi en l'ús de materials o energia.
  - El contingut de substàncies nocives en materials i productes.
10. Productor de residus: Qualsevol persona física o jurídica, l'activitat del qual, , produeixi residus o que efectui operacions de tractament previ, de mescla, o d'altre tipus, que ocasioni un canvi de naturalesa o de composició d'aquests residus.
11. Posseïdor de residus: El productor dels residus o la persona física o jurídica que els tingui en el seu poder.
12. Usuari del servei de recollida de residus municipal: Persona física o jurídica, posseïdora de residus sòlids urbans d'origen domiciliari o assimilables, amb la intenció de cedir-los a l'Ajuntament en la manera especificada en aquesta ordenança, per al seu tractament o eliminació.
13. Productor Singular de residus: Activitat comercial que produeix un volum superior a 200 litres/dia de residus similars als domèstics, tant per tipologia com per volum, a causa de la seva activitat comercial hauran de posar els mitjans necessaris per facilitar la recollida per a totes les fraccions que l'Ajuntament presta.
14. Petit productor de Paper i Cartró: Aquells comerços i establiments, situats dins els nuclis urbans, que generin Paper i Cartró a causa de la seva activitat comercial, tot i no generar 200 l diaris.





AJUNTAMENT  
DE SANTA EULÀRIA DES RIU  
(BALEARIS)

15. Gestió de residus: la recollida, el transport i tractament dels residus, inclosa la vigilància d'aquestes operacions, així com el manteniment posterior al tancament dels abocadors, incloses les actuacions realitzades en qualitat de negociant o agent.
16. Gestor de residus: persona o entitat, pública o privada, registrada mitjançant autorització o comunicació que realitzi qualsevol de les operacions que componen la gestió de residus, en sigui o no el productor.
17. Centre de Transferència: instal·lació on els vehicles que realitzen la recollida selectiva transvasen la seva carrega a vehicles especialment dissenyats per optimitzar la operació de transport de residus fins als centres de tractament final.
18. Recollida: operació consistent en l'acopi de residus, inclosa la classificació i emmagatzematge inicials per al seu transport fins a una instal·lació de tractament.
19. Recollida selectiva: recollida en la que un flux de residus es manté per separat, segons el tipus i naturalesa, per a facilitar un tractament específic.
  - Fracció selectiva paper i cartó: Formen part d'aquesta fracció els envasos de cartó ben plegats (tot tipus de caixes de cartó), el paper d'embolicar, fulls, diaris, revistes, quaderns, etc.
  - Fracció selectiva vidre: Formen part d'aquesta fracció els envasos de vidre (botelles, pots, etc.).
  - Fracció selectiva envasos: Formen part d'aquesta fracció els envasos de plàstic, els envasos metàl·lics i els envasos tipus bric.
  - Fracció orgànica dels residus municipals (FORM): Formen part d'aquesta fracció les restes de menjar i de la cuina i les restes vegetals i de poda de mida petita.
20. Reutilització: qualsevol operació mitjançant la qual productes o components de productes que no siguin residus s'utilitzen novament amb la mateixa finalitat per a la que foren concebuts.
21. Tractament: operacions de valorització o eliminació, inclosa la preparació anterior a la valorització o eliminació.
22. Valorització: qualsevol operació de la qual el principal resultat sigui que el residu serveixi per a una finalitat útil substituint altres materials, que d'altra manera s'haurien utilitzat per a complir una funció particular, o que el residu sigui preparat per a complir dita funció en la instal·lació o en la economia general. A l'annex II de la Llei 22/2011, es recull un llistat no exhaustiu d'operacions de valorització.
23. Reciclatge: tota operació de valorització mitjançant la qual els materials de residus són transformats novament en productes, materials o substàncies, tant si es amb la finalitat original com amb qualsevol altra finalitat. Inclou la transformació del material orgànic, però no la valorització energètica ni la transformació en materials que es vulguin utilitzar com combustibles o per operacions de ompliment.
24. Eliminació: qualsevol operació que no sigui la valorització, inclòs quan la operació tingui com conseqüència secundària l'aprofitament de substàncies o energia. A l'annex i, de la Llei 22/2011 es recull un llistat no exhaustiu d'operacions d'eliminació.
25. Sòl contaminat: aquell les característiques del qual han sigut alterades negativament per la presència de components químics de caràcter perillós procedents de l'activitat humana, en concentració tal que comporti un risc inacceptable per a la salut humana o el medi ambient, d'acord amb els criteris i estàndards que es determinin des de el Govern, i així s'hagi declarat mitjançant resolució expressa.
26. Compost: esmena orgànica obtinguda a partir del tractament biològic aerobi i termòfil de residus biodegradables recollits de manera separada. No es considerarà compost aquell material orgànic obtingut de les plantes de tractament mecànic biològic de residus mesclats, que es denominarà material bioestabilitzat.

## CAPÍTOL 2: RESIDUS EXCLOSOS EN LA GESTIÓ MUNICIPAL

### Article 4.- RESIDUS EXCLOSOS EN LA GESTIÓ MUNICIPAL.

S'exclouen de la gestió municipal, i per tant hauran de ser gestionats pels productors/poseïdors, els següents:

1. Residus industrials, comercials i de serveis no comparables a domèstics per característiques o per volum.
2. Residus amb gestió específica i/o alt risc contaminant.
3. Residus d'uralita, fibrociment o materials que contenguin fibres d'asbest.



**AJUNTAMENT  
DE SANTA EULÀRIA DES RIU  
(BALEARS)**

4. Enderrocs, restes d'obra i altres RCD, procedents tant d'obres públiques com a privades, superiors a 25 litres.
5. Animals domèstics morts fins a 20Kg.
6. Restes anatòmiques o infeccioses procedents d'hospitals, clíniques i consultes mèdiques i veterinàries.
7. Fems de quadres i corrals.
8. Restes d'escorxadors industrials, cadàvers d'animals no domèstics, o procedents de clíniques veterinàries.
9. Mobiliari industrial o comercial i altres voluminosos d'origen diferent al domèstic.
10. Residus perillosos segons la legislació vigent.
11. Vehicles abandonats.
12. Restes de poda superiors a 20 litres.
13. Residus d'aparells elèctrics i electrònics d'origen comercial, els quals no s'assimilen als generats als domicilis.
14. Llots d'estacions depuradores d'aigües residuals.
15. Qualsevol tipus de residu amb capacitat de liquar-se.

A més, s'exclouen tots aquells residus que dificultin o impossibilitin la seua gestió o d'altres.

La gestió dels residus relacionats més amunt s'haurà d'efectuar conforme a l'estipulat en la legislació vigent.

No gestionar els residus esmentats en aquest article, o fer-ho en disconformitat amb la normativa vigent per part dels productors i/o posseïdors, comportarà l'execució subsidiària per part d'aquest Ajuntament, en les condicions que aquest determini, sens perjudici de la sanció corresponent.

### ***CAPÍTOL 3: GESTIÓ DELS RESIDUS MUNICIPALS***

#### **Article 5.- RESIDUS GESTIONATS PER L'ADMINISTRACIÓ**

Li correspon a l'administració local:

- La recollida de residus urbans en massa i transport a planta de tractament de residus designada pel Consell d'Eivissa.
- La recollida de les fraccions selectives recuperables dels residus urbans separades en origen, i transport fins a la planta de transferència designada pel Consell d'Eivissa.

Tenint presents les definicions de l'article 3 d'aquestes ordenances i les prescripcions normatives, s'inclouran dins el servei de recollida de residus, els següents:

1. Residus sòlids urbans en massa (rebuig).
2. Residus voluminosos procedents dels domicilis i particulars ubicats a nuclis urbans.
  - 2.1 Residus d'aparells elèctrics i electrònics (RAEE).
  - 2.2 Altres voluminosos (mobles vells, matalassos, estris grans, etc.).
3. Fracció selectiva de paper i cartó.
4. Fracció selectiva de vidre.
5. Fracció selectiva d'envasos.
6. Fracció selectiva de matèria orgànica (FORM).
7. Oli de cuina d'origen domèstic
8. Roba



AJUNTAMENT  
DE SANTA EULÀRIA DES RIU  
(BALEARS)

#### **Article 6.- TITULARITAT DELS RESIDUS**

Tal i com recull la Llei 22/2011, de 28 de juliol, de Residus i Sols Contaminats, la responsabilitat dels productors i altres posseïdors inicials de residus domèstics i comercials, conclou, quan els hagin entregat en els termes previstos en aquesta ordenança municipal, i en concordança amb la resta de normativa aplicable.

A partir d'aquest moment, qualsevol manipulació que es desitgi efectuar a aquests requerirà una autorització municipal prèvia.

#### **Article 7.- SERVEIS PRESTATS PER L'AJUNTAMENT**

A continuació s'esmenten els serveis que són prestats per l'Ajuntament, els quals tenen com a objectiu realitzar una adequada gestió dels residus tenint en compte les premisses de reduir, reutilitzar i reciclar.

##### **7.1. Serveis prestats als usuaris per a residus d'origen domèstic**

###### **7.1.1. Retirada de la fracció REBUIG**

El servei de recollida i transport de residus en massa recollirà i transportarà al centre de tractament de residus designat pel Consell d'Eivissa els residus sòlids urbans no separats en cap altra fracció selectiva, dipositats pels usuaris del servei als contenidors disposats per a tal efecte, identificats mitjançant les sigles "REBUIG". Aquest servei s'iniciarà en horari nocturn, per evitar molèsties al trànsit, podent prolongar-se fins al matí, si no s'han finalitzat les rutes.

###### **7.1.2. Retirada ordinària de les fraccions SELECTIVES**

El servei de retirada de les fraccions selectives recollirà i transportarà les fraccions selectives separades pels usuaris als seus domicilis i dipositades als contenidors de la manera següent:

- Al contenidor GROC els residus que pertanyen a la fracció ENVASOS LLEUGERS.
- Al contenidor VERD els residus que pertanyen a la fracció VIDRE.
- Al contenidor BLAU els residus que pertanyen a la fracció PAPER I CARTÓ.
- Al contenidor del color que defineixi el futur Pla Director Sectorial de Residus, els residus que pertanyen a la fracció ORGÀNICA.

Aquestes fraccions es recolliran periòdicament i es traslladaran a la planta de transferència designada pel Consell d'Eivissa per a la seva revalorització.

###### **7.1.3. Retirada de residus voluminosos**

El servei de retirada del residus voluminosos inclosos dins la gestió dels residus municipals recollirà aquesta fracció i la transportarà al centre de tractament designat pel Consell d'Eivissa. Aquesta recollida només es portarà a terme dintre dels nuclis urbans i previ avis telefònic a l'empresa concessionària del servei de recollida de residus, que haurà de confirmar lloc i hora de dita recollida, i anotar-ho al registre.

No es prestarà el servei de recollida de voluminosos fora de nuclis urbans, havent de portar-los a una instal·lació de la Xarxa Insular de Deixalleries d'Eivissa, o a un gestor autoritzat.

###### **7.1.4. Retirada d'oli de cuina domèstic**

El servei de retirada d'oli de cuina domèstic recollirà i transportarà aquest a un centre de gestió de residus autoritzat, per a la seva revalorització. Aquests contenidors estaran retolats amb el nom de la fracció corresponent.



AJUNTAMENT  
DE SANTA EULÀRIA DES RIU  
(BALEARIS)

Queda exclòs del servei de recollida municipal l'oli de cuina no domèstic. Els establiments i comerços productors d'aquest residu hauran de comptar amb un gestor propi, i arxivar la documentació que acrediti que el residu s'ha entregat a un gestor autoritzat.

#### 7.1.4.1. Retirada de roba

El servei de recollida de roba es realitza mitjançant un conveni amb una Organització No Governamental (ONG), que permeti recuperar els tèxtils en bon estat, i reciclar els no reutilitzables.

### 7.2. Serveis prestats als Productors Singlars

L'Ajuntament determinarà en quines àrees o sectors del municipi, o bé a quins productors singlars del municipi podrà prestar el servei de recollida de productors singlars, atenent a qüestions de eficiència del servei (zones remotes i fora de l'àmbit de les rutes de recollida, accés no adequat, etc.) o per altres raons que es considerin oportunes. En cas de no prestar-se el servei de recollida de productors singlars serà l'Ajuntament qui determinarà les condicions i mètode de recollida aplicable.

Així mateix, en casos determinats l'Ajuntament podrà requerir el registre com a productor singular de residus atenent a les seves particularitats, requerint-li l'adquisició de contenidors de residus propis.

#### 7.2.1. Recollida de la fracció REBUIG

El servei de recollida de residus en massa recollirà i transportarà al centre de tractament de residus designat pel Consell d'Eivissa els residus sòlids urbans de la fracció REBUIG, no separats en cap altra fracció selectiva, dipositats pels usuaris del servei als seus propis contenidors disposats per a tal efecte.

Aquests contenidors estaran retolats amb les sigles corresponents a la fracció que contenen (REBUIG) i amb el nom de l'establiment propietari dels mateixos. Aquest servei es realitzarà preferiblement en horari nocturn, per evitar molèsties al trànsit.

#### 7.2.2. Recollida de la fracció SELECTIVA

El servei de recollida de residus Porta a Porta per a productors singlars inclou la retirada de les diferents fraccions de recollida selectiva emmagatzemades en els corresponents contenidors propis per a la separació en origen de cada fracció. La recollida es portarà a terme els dies especificats per l'empresa concessionària i en els termes establerts per aquesta, en concordança amb el Programa Anual del Servei aprovat pel Ple de la Corporació, d'acord a l'apartat 8.2 d'aquesta ordenança

Les fraccions de residus reciclables son:

- **Paper i Cartró:** es realitzarà la recollida i transport d'aquesta fracció fins al centre de tractament designat pel Consell d'Eivissa o el que estableixin els plans sectorials.
- **Envasos Lleugers:** es realitzarà la recollida i transport d'aquesta fracció fins al centre de tractament designat pel Consell d'Eivissa o el que estableixin els plans sectorials.
- **Vidre:** es realitzarà la recollida i transport d'aquesta fracció fins al centre de tractament designat pel Consell d'Eivissa o el que estableixin els plans sectorials.

La resta de residus derivats del funcionament de l'activitat i no inclosos en la gestió municipal s'hauran de gestionar degudament per compte propi, i conservant sempre copia documental de la correcta gestió dels mateixos.

### Article 8.- OBLIGACIONS DELS USUARIS DEL SERVEI

Els usuaris del servei estan obligats a complir les normes d'ús del servei que a continuació s'enumeren.

#### 8.1 Obligacions dels usuaris que produeixen residus d'origen domèstic.

Es OBLIGATÒRIA la separació en origen de les següents fraccions reciclables:

- Envasos lleugers
- Paper/cartró



AJUNTAMENT  
DE SANTA EULÀRIA DES RIU  
(BALEARIS)

- Vidre

La separació de la fracció orgànica dels residus municipals serà obligatòria una vegada es disposi de la planta de tractament i s'incorpori al servei del Programa Anual.

La resta de residus no separables, es designarà al contenidor de la fracció REBUIG.

Queda totalment prohibida la mescla de qualsevol fracció de residus que compti amb un sistema de recollida específica.

Queda totalment prohibit dipositar fora dels contenidors qualsevol tipus de residus, a excepció dels residus voluminosos dintre de nucli urbà previ avis telefònic a la empresa encarregada de la recollida.

#### 8.1.1. Recollida de residus de la fracció REBUIG

Aquest servei és exclusiu per a residus no recuperables. Queda prohibit entregar dins dels contenidors de Rebuig residus amb fraccions recuperables (paper/cartó, envasos lleugers, vidre i FORM) amb sistemes integrats de gestió. Trobar proves que evidencien aquest incompliment als RSU entregats a l'Ajuntament podrà donar lloc a sancions.

Queda prohibit entregar residus líquids o susceptibles de ser líquids.

Queda prohibit dipositar residus exclosos en la gestió municipal.

##### **Forma de presentació dels residus**

Els residus s'entregaran sempre dins bosses hermètiques tancades. S'introduiran sempre a l'interior del contenidor o bústia de contenidor soterrat designat per a tal funció.

La grandària de les bosses haurà de ser adequada a l'obertura del contenidor, per tal que hi càpiguen.

El gruix de la bossa serà adequat al tipus de residu que contengui, sempre i quan la galga mínima sigui de 200.

En cap cas es podran dipositar els residus fora del contenidor o bústia de contenidor soterrat.

**Horari d'entrega:** No es podran entregar els residus abans de les 20:30 hores ni després de les 02:30 hores, dins nuclis urbans. L'incompliment d'aquest horari podrà comportar una sanció.

#### 8.1.2. Recollida de la fracció ENVASOS LLEUGERS

Es obligatòria la separació en origen dels envasos lleugers.

Queda prohibit abocar altres residus o fraccions diferents als inclosos en aquest punt.

##### **Forma de presentació dels envasos lleugers**

Els envasos lleugers seran entregats dins els contenidors GROCS o retolats amb el distintiu "ENVASOS LLEUGERS".

Queda prohibit abocar fora del contenidor d'envasos qualsevol tipus de residu, inclosa la fracció envasos lleugers.

**Horari d'entrega:** de 0 a 24 hores.

#### 8.1.3. Recollida de PAPER I CARTRÓ

És obligatòria la separació en origen del paper i el cartró.

Queda prohibit abocar altres residus o fraccions diferents als inclosos en aquest punt.

##### **Forma de presentació de paper i cartró**

El paper i cartró s'entregarà degudament plegat dins els contenidors disposats a tal efecte. Aquests contenidors seran de color BLAU o estaran retolats amb el distintiu de "PAPER/ CARTRÓ".

Queda prohibit abocar fora del contenidor de paper i cartó qualsevol tipus de residu, incloent residus de la fracció Paper i Cartró.

**Horari d'entrega:** de 0 a 24 hores.

#### 8.1.4. Recollida de vidre

És obligatòria la separació en origen del vidre.

Queda prohibit abocar altres residus o fraccions diferents als inclosos en aquest punt.

##### **Forma de presentació de vidre**

Els residus de vidre es dipositaran de forma individual, sense bossa i sense tap dins els contenidors disposats a tal efecte. Aquests contenidors seran VERDS o estaran retolats amb el distintiu "VIDRE"

Queda prohibit abocar fora del contenidor de vidre qualsevol tipus de residu, incloent residus de la fracció vidre.

**Horari d'entrega:** de 07 a 23 hores.

#### 8.1.5. Retirada de residus voluminosos



AJUNTAMENT  
DE SANTA EULÀRIA DES RIU  
(BALEARIS)

#### 8.1.5.1 Dintre nuclis urbans:

És obligatori que l'usuari contacti amb l'empresa que presta el servei de recollida per tal d'informar-la de la intenció de desfer-se de residus voluminosos.

Queda prohibit traure residus voluminosos sense la prèvia comunicació a l'empresa de recollida de residus. En cas d'incompliment, no es considerarà inclòs dins el servei, i haurà d'assolir els costos de la gestió l'usuari que no ha seguit aquestes indicacions, sens perjudici de la sanció corresponent. L'Ajuntament podrà gestionar aquests residus subsidiàriament.

Es promourà la reutilització i el reciclat mitjançant organismes públics o privats que realitzin tals accions.

**Forma de presentació:** Com a norma general, es deixaran al costat d'un punt d'aportació de residus, però prevaldrà el que especifiqui l'empresa de recollida, que sempre s'atindrà a criteris tècnics.

Mai es deixaran recolzats sobre el contenidor o bústies o sobre la plataforma dels contenidors soterrats.

**Horari d'entrega:** Especificat per l'empresa de recollida en el moment de l'avís telefònic, mai abans de les 20:30 hores i fins a les 2:30 hores.

#### 8.1.5.2 Fora de nuclis urbans:

El servei de retirada de residus voluminosos fora de nuclis urbans es prestarà mitjançant la Xarxa Insular de Deixalleries d'Eivissa, a través de les seves sis instal·lacions fixes i dos mòbils.

Queda totalment prohibit dipositar residus voluminosos a la vora dels punts d'aportació municipals en zones no urbanes.

### Article 9.- OBLIGACIONS DELS PRODUCTORS SINGULARS

Es obligació de tots els productors singulars usuaris del servei la separació en origen de totes les fraccions que presentin un sistema de recollida específic, i en conseqüència, la possessió dels corresponents contenidors per emmagatzemar els mateixos.

Queda totalment prohibida la mescla de les diferents fraccions de residus.

Per a poder gaudir del sistema de recollida Porta a Porta de les diferents fraccions de residus, els Productors Singulars hauran de complir amb les següents obligacions.

#### 9.1 Obligacions relatives a l'alta i documentació

- Els productors s'hauran d'inscriure en el registre de Productors Singulars de l'Ajuntament de Santa Eulària des Riu. A tal efecte, hauran de complimentar el full de "Comunicació Prèvia de Productor Singular", d'acord al model de l'Annex I, on es farà constar tota la informació i documentació requerida per la Administració Local.
- Aquells productors singulars ja enregistrats, hauran d'aportar la informació i documentació que calgui per adaptar-se als nous camps del formulari de "Comunicació Prèvia de Productors Singulars" per tal de complementar les dades necessàries per poder oferir un adequat servei.
- Juntament amb el full de Comunicació Prèvia s'haurà de presentar una Declaració Responsable signada pel responsable de l'establiment, d'acord al model de l'Annex II.
- Quan es realitzin canvis en les dades relacionades amb la gestió de residus tals com: la persona responsable, el nombre de contenidors o qualsevol aspecte rellevant relacionat s'haurà de notificar mitjançant un nou document de Comunicació Prèvia i de Declaració Responsable.
- Un cop revisada la documentació presentada, se'ls assignarà un codi de productor singular i se'ls comunicarà que han passat a formar part del Registre de Productors Singulars del municipi de Santa Eulària des Riu. Mitjançant aquesta comunicació es farà efectiva la inclusió de l'activitat dins del Registre de Productors Singulars, que podrà ser una comunicació telemàtica o a través de correu ordinari.

No es prestarà el servei de recollida de residus als productors singulars si no es compleixen tots els punts anteriors, sens perjudici de la sanció corresponent.

#### 9.2 Obligacions relatives a l'emmagatzematge i etiquetat



AJUNTAMENT  
DE SANTA EULÀRIA DES RIU  
(BALEARIS)

- Així com es recull a la Llei 22/2011, de 28 de juliol, de residus i sols contaminats, serà obligació del productor de residus emmagatzemar-los en condicions adequades d'higiene i seguretat mentre es trobin al seu poder. Així mateix, l'emmagatzemat de residus no perillosos al lloc de producció serà inferior a 2 anys quan es destinin a valorització, i a 1 any quan es destinin a eliminació.
- Els productors singulars hauran de comptar amb **contenidors propis** per a cada fracció que generin. El nombre de contenidors i el seu volum serà el suficient per donar cabuda a tots els residus produïts per l'activitat. Queda totalment prohibit depositar qualsevol tipus de residu fora del contenidor.
- El contenidor destinat a cada fracció haurà d'estar clarament diferenciat mitjançant colors, etiquetes i rètols, per evitar confusions relatives a la fracció que contenen, així com per facilitar la seva identificació per als operaris del servei de recollida.
- Els contenidors hauran de portar retolat el nom de l'activitat a la que pertanyen.
- Els contenidors seran homologats per al sistema de recollida ofert.
- Els contenidors hauran d'estar en bon estat de neteja i manteniment. El rentat i manteniment dels contenidors correrà a càrrec dels titulars de les activitats.
- Els contenidors hauran d'emmagatzemar-se en un lloc adequat i accessible, de titularitat privada i preferiblement en un recinte de contenidors dissenyat per a tal fi. És obligatori que el recinte estigui en bon estat de manteniment i neteja, que correrà a càrrec del propietari.

No es prestarà el servei de recollida de residus als productors singulars si no es compleixen tots els punts anteriors, sens perjudici de la sanció corresponent.

### 9.3 Obligacions relatives a la presentació dels residus

#### Fracció REBUIG:

- Es presentarà sempre continguda a l'interior de contenidors de titularitat pròpia.
- Els residus s'entregaran sempre dins bosses hermètiques tancades a l'interior del contenidor, també tancat.
- El gruix de la bossa serà adequat al tipus de residu que contengui, sempre i quan la galga mínima sigui de 200.
- Queda totalment prohibit dipositar residus fora del contenidor.

#### Fracció ENVASOS LLEUGERS:

- Els envasos lleugers, buits, s'entregaran dins bosses hermètiques tancades. Aquestes s'introduiran a l'interior del contenidor designat per a tal fracció, lliures d'impropis (brutícia o altres residus).
- Queda totalment prohibit dipositar residus fora del contenidor.

#### Fracció PAPER I CARTRÓ:

- Els cartrons es presentaran ben plegats i doblegats amb el fi de reduir el seu volum i facilitar la seva manipulació.
- Es dipositaran sempre dins els contenidors designats per a tal fracció.
- Queda totalment prohibit dipositar els cartrons fora del contenidor corresponent.

#### Fracció VIDRE:

- Els envasos i ampolles de vidre s'introduiran sense bossa a l'interior del contenidor designat per a tal fracció.
- Els envasos de vidre s'entregaran sense impropis, tals com taps o restes de brutícia.
- Queda totalment prohibit dipositar els residus fora del contenidor.



AJUNTAMENT  
DE SANTA EULÀRIA DES RIU  
(BALEARIS)

No es prestarà el servei de recollida de residus als productors singulars si no es compleixen tots els punts anteriors, sens perjudici de la sanció corresponent.

#### 9.4 Obligacions relatives al servei de recollida

- Per iniciar el servei de recollida al nou productor singular, aquests dirigiran la sol·licitud, a través de correu electrònic, a l'empresa de recollida de residus, indicant el Codi ID de Productor assignat, el nom comercial i la ubicació de l'activitat.
- No es prestarà el servei si no s'ha donat previ avis a l'empresa que realitza la recollida.
- Només es trauran els contenidors el dia que es realitzi la recollida d'una determinada fracció, que dependrà dels recorreguts del Programa Anual del Servei.
- Els productors singulars portaran els seus contenidors al lloc acordat amb l'empresa de recollida. Per determinar el lloc, prevaldrà el criteri tècnic per sobre de la comoditat de l'usuari, per tal que la recollida sigui viable i tan eficient com sigui possible. Aquells Productors que tinguin les seves activitats fora de l'abast de les rutes del servei de recollida, hauran de traslladar els contenidors amb els residus al seu interior, fins al punt acordat entre aquesta administració, l'empresa concessionària del servei i el productor, per efectuar la recollida.
- Els establiments que generin residus comercials o industrials com resultat de les seves activitats tals com olis vegetals de restaurants, palets, mobles vells (voluminosos en general), ferralla, envasos industrials, vidre pla, pots i restes de pintura, caixes de plàstic, etc., estaran obligats a gestionar-los pels seus mitjans, a través de la Xarxa Insular de Deixalleries, un gestor autoritzat o un sistema integrat de gestió, d'acord a la normativa ambiental d'aplicació.
- L'horari per treure els contenidors al lloc acordat serà sempre a partir de les 20:30 hores, i s'entraran abans de les 9:00h del matí següent. Abans i després d'aquest horari queda prohibit mantenir els contenidors a l'exterior de l'establiment del titular de l'activitat.

No es prestarà el servei si no es compleixen tots els punts anteriors, sens perjudici de la sanció corresponent.

#### 9.5 Petits Productors de Residus de Paper i Cartró

- Els petits productors de paper/cartró hauran d'estar inscrits en el registre de productors del municipi com a tals.
- El paper/cartó haurà d'entregar-se degudament plegat i enfardat, o si es disposa de contenidor blau propi, a l'interior del mateix.
- No s'inclouen en el servei de recollida les capsos sense plegar i enfardar; es podrà realitzar la gestió subsidiàriament per part de l'Ajuntament en cas que ho consideri necessari o urgent i haurà de fer-se càrrec dels costos el productor/posseïdor, sens perjudici de la sanció corresponent.
- Els feixos es depositaran a la porta del productor, o al lloc concretat prèviament amb l'empresa que realitza el servei de recollida. Mai es recolzaran sobre els contenidors o sobre les plataformes dels contenidors soterrats.
- L'horari per entregar el paper/cartró serà a partir les 20:30 hores. En cas de presentar-se en contenidors propis, aquest haurà de retirar-se de la via pública abans de les 9:00h del matí.

### **CAPÍTOL 4: VEHICLES ABANDONATS**

#### **Article 10.- VEHICLES ABANDONATS**

1. Queda prohibit l'abandonament de vehicles fora d'ús a la via pública o en terrenys, tant públics com particulars.





AJUNTAMENT  
DE SANTA EULÀRIA DES RIU  
(BALEARIS)

2. El titular d'un vehicle del qual s'hagi de desfer està obligat a entregar-lo a un centre autoritzat de tractament que procedeixi a la seva descontaminació.
3. Quan, segons el que disposa la legislació vigent, un vehicle fora d'ús s'hagi de considerar abandonat, automàticament adquirirà la condició de residu sòlid urbà municipal. La gestió podrà ser portada a terme per l'Ajuntament.
4. Segons la normativa vigent (Llei 11/1999), es presumirà el seu abandonament en els següents casos:
  - o Quan romangui estacionat per un període superior a un mes al mateix lloc i presenti desperfectes que facin impossible el seu desplaçament pels seus propis mitjans o li faltin les plaques de matriculació.
  - o Quan transcorrin més de dos mesos des que el vehicle hagi set dipositat després de la seua retirada de la via pública per l'autoritat competent.
5. En el cas que un vehicle mostri signes d'abandonament, presenti desperfectes que n'impossibilitin el desplaçament pels seus propis mitjans o li faltin les plaques de matriculació, i a més comporti un risc de contaminació del medi ambient o d'afecció a la salut pública, podrà ser decretat residu sòlid urbà per urgència, avalat amb un informe tècnic, i podrà ser gestionat per l'Ajuntament de manera subsidiària, sens perjudici de la sanció corresponent al titular.
6. Independentment de les sancions que corresponguin, els propietaris dels vehicles abandonats hauran d'abonar les despeses originades per la seva recollida, transport i tractament.
7. S'exclouen de la consideració d'abandonats els vehicles sobre els quals recaigui ordre judicial, coneguda per l'Ajuntament, perquè romangui en la mateixa situació, sempre i quan no comporti un risc per a la salut pública o per al medi ambient.

## **CAPÍTOL 5: PROHIBICIONS I NETEJA VIÀRIA**

### **Article 11.- PROHIBICIONS I OBLIGACIONS**

Complementant el que disposa aquesta ordenança, i com a norma general, es prohibeix:

- 11.1 Abandonar residus urbans a la via pública o zones privades, fent cas omís de les indicacions de les prescripcions d'aquesta ordenança. En cas d'acumulació de residus davant d'un portal o una propietat, s'entendrà com a posseïdora dels residus la comunitat d'aquest. La gestió d'aquests residus, realitzada de manera urgent i subsidiària pel servei de neteja municipal, correrà a càrrec de la comunitat, sens perjudici de la sanció corresponent.
- 11.2 Llençar qualsevol tipus de paper, llauna, ampolla, envàs buit, llosques de cigarretes, esclaves de fruits secs, xiclets o qualsevol altre material susceptible de embrutar la via pública.
- 11.3 Espolsar roba, catifes, graneres o altres objectes susceptibles d'embrutar la via pública, així com tampoc l'abocament de qualsevol tipus de residu des de finestres, balconades o terrasses dels immobles. També es prohibeix llençar qualsevol tipus de residu des de l'interior d'un vehicle, tant si es troba aturat o en moviment.
- 11.4 Abandonar o dipositar dins dels contenidors qualsevol dels residus exclosos en la gestió municipal.
- 11.5 Dipositar residus encesos o inflamables tals com cigarretes, petards, puros, brases, etc. dintre de les papereres o contenidors.
- 11.6 Dipositar a les papereres residus de rebuig o altres objectes diferents a la finalitat per la qual han sigut instal·lades (per volum i tipologia).
- 11.7 Eliminar o abandonar qualsevol residu exclòs en la gestió municipal en vies i terrenys públics i/o particulars.
- 11.8 Manipular o buscar dins els residus ja entregats als punts d'aportació sense comptar amb l'autorització pertinent.
- 11.9 Canviar o modificar l'emplaçament dels punts d'aportació o altres elements del servei sense la corresponent autorització municipal.



**AJUNTAMENT  
DE SANTA EULÀRIA DES RIU  
(BALEARIS)**

11.10 Els locals comercials amb façana a la via pública hauran de vetlar per la correcta neteja de la part que els correspongui de la façana, així com de la neteja periòdica del tram de vorera corresponent amb la seua façana.

11.11 Els locals amb terrasses, públiques i/o privades, a més de l'especificat en el punt 11.10, hauran de realitzar les suficients neteges periòdiques de les seves terrasses per tal que es trobin en un estat adequat de neteja. En cas d'omissió, i en considerar-ho necessari, els serveis municipals de neteja procediran a la neteja urgent i subsidiària de la terrassa, i haurà de córrer amb les despeses el titular de l'activitat, sens perjudici de la sanció corresponent.

11.12 Es prohibeix l'ús de sofre o altres substàncies sòlides, fins i tot si estan triturades, com a repel·lent de cans i altres animals.

11.13 Abandonar bossa de residus sòlids urbans al costat del contenidor o de la bústia de l'illa ecològica.

11.14 Abocar qualsevol tipus de residu que no sigui de la fracció selectiva especificada per a cada contenidor.

11.15 Treure i entregar els residus abans de l'horari establert.

11.16 Deixar a la via pública els excrements dels animals de companyia o domèstics que els propietaris condueixin pel carrer. Serà obligatori recollir-los.

11.17 Eliminar de forma no controlada RCDs (Residus de Construcció i Demolició), terres i altres residus inerts.

11.18 Dipositar més de 20 litres de residus de poda als contenidors públics, o al seu costat.

11.19 Serà obligació dels propietaris de solars, parcel·les i terrenys particulars, mantenir-los lliures de fems i en condicions d'higiene, salubritat, seguretat i ornament públic. Així mateix han de mantenir-los lliures de vegetació espontània i de plagues d'arrossegadors i insectes, que pugui suposar un perill per a la seguretat pública o risc d'incendi.

11.20 Es prohibeix l'eliminació de restes de poda mitjançant cremes dins entorn urbà. Aquestes podran de ser gestionades a través de la Xarxa Insular de Deixalleries, en centres de tractament autoritzats o elaborant compost domèstic.

11.21 Els propietaris o inquilins de finques que posseeixin arbres, arbusts o altres espècies ornamentals que sobresurtin de la propietat, hauran de prendre mesures per evitar la invasió de la via pública, així com la caiguda de fruits, branques, fulles, etc.

11.22 Es prohibeix la eliminació no autoritzada de residus. Especialment mitjançant l'ús del foc i el soterrament.

## **Article 12.- OBLIGACIONS A OBRES I CONSTRUCCIONS**

- 12.1 Les obres hauran de comptar amb els mitjans suficients per evitar embrutar les vies públiques adjacents. A més, hauran d'instal·lar un sistema de neteja de rodes per als camions a la sortida de l'obra, per tal d'evitar l'escampament per vies públiques de fang i altres restes que puguin quedar adherides als neumàtics
- 12.2 La responsabilitat serà del promotor de l'obra. En els casos en què s'identifiqui el conductor del camió o vehicle, la responsabilitat serà solidària.
- 12.3 Les obres de reforma o construcció que generin pols i altres residus derivats de les actuacions que s'executin i que puguin ser arrossegats a la via pública, hauran de ser netejats per els promotors de les obres.
- 12.4 La infracció d'aquest article implicarà l'execució subsidiària per part de l'Ajuntament, en els casos d'urgència que així es determinin, sens perjudici de la sanció corresponent.

## **CAPÍTOL 6: INSTAL·LACIONS FIXES PER A RECOLLIDA DE RESIDUS A EDIFICIS DE NOVA CONSTRUCCIÓ I A PRODUCTORS SINGULARS.**

### **Article 13.- PUNTS D'APORTACIÓ DE RESIDUS**



AJUNTAMENT  
DE SANTA EULÀRIA DES RIU  
(BALEARS)

- 13.1 Tota nova construcció de més de 30 habitatges/locals comercials dins dels nuclis urbans del terme municipal de Santa Eulària des Riu haurà de preveure i tenir especificat en el projecte, la construcció d'un punt d'aportació soterrat de residus. Aquest punt soterrat haurà de tenir un contenidor per a cada fracció selectiva i un més per a RSU. Serà apte per realitzar la recollida amb el sistema municipal existent; per tant, les especificacions tècniques, la ubicació i el nombre de contenidors seran concretades en el moment de la revisió del projecte per part dels serveis tècnics municipals.
- 13.2 Les noves construccions de menys de l'especificat en el punt anterior hauran de preveure i tenir especificat en el projecte l'espai suficient per a un contenidor de cada fracció. L'espai serà suficient per garantir la correcta recollida dels residus dipositats. Es trobarà a l'exterior de l'edifici i serà d'ús públic. Les especificacions tècniques, la ubicació i el nombre de contenidors seran concretades en el moment de la revisió del projecte per part dels serveis tècnics municipals.
- Aquests punts no seran d'ús particular dels edificis de nova construcció, sinó que formaran part de l'entramat de punts d'aportació públics. Per tant, hauran de ser accessibles per a altres usuaris no residents als edificis de nova construcció.
- 13.3 Els Productors Singulares hauran d'adaptar els locals de les seves activitats per tal de disposar d'espai suficient per als contenidors que aquests requereixin per gestionar els seus residus.

o Els productors singulars que generin més de 5000 litres/dia de la fracció rebuig hauran de comptar amb una cambra refrigerada per emmagatzemar aquesta fracció fins el moment de la seva entrega.

o Quan s'implanti la recollida de la fracció orgànica, i un productor singular generi més de 1000 litres/dia, haurà de disposar d'un espai refrigerat per emmagatzemar-los abans de la seva entrega.

Els productors singulars enregistrats abans de la publicació d'aquesta ordenança, disposaran d'un termini de tres anys, a comptar des de la publicació d'aquesta norma, per adaptar-se a aquesta a la mateixa.

## **CAPÍTOL 7: BONIFICACIONS FISCALS**

### **Article 14.- BONIFICACIONS FISCALS**

1. Aquells usuaris residents al municipi, que presentin 5 tiquets de la Xarxa Insular de Deixalleries d'Eivissa que justifiquin que han efectuat una correcta gestió dels seus residus exclosos de la gestió municipal podran gaudir d'una bonificació de la taxa de residus, que serà aplicable a la vivenda, no a cada particular. Per a gaudir de la bonificació s'haurà de presentar la següent documentació:
- 5 tiquets de la Xarxa Insular de Deixalleries a nom del titular del domicili o de l'arrendament.
  - Darrer rebut de la taxa municipal de residus. Si es arrendatari, a més s'haurà d'adjuntar el contracte d'arrendament.

No podran optar a aquesta bonificació, persones sancionades durant l'any anterior en matèria de gestió de residus.

#### **14.2. Bonificacions per a Productors Singulares**

2. Els Productors Singulares, definits segons aquesta ordenança, inclosos a les categories N<sup>o</sup> 1, 2, 3, 4, 5, 6 i 8 del quadre de tarifes de l'Art.- 8 de les Ordenances Fiscals de Residus, podran gaudir d'una bonificació d'un màxim del 20 % de la quota.
- La bonificació anirà en funció del % del volum conteneritzat de recollida selectiva de les fraccions Envasos Lleugers, Paper/ Cartró i Vidre (no computaran cubells vacris de 120L), respecte al total de contenidors (selectiva + Rebuig). El volum de contenidors de selectiva vers al volum total haurà de ser com a mínim del 45% per poder gaudir de les bonificacions, i anirà en augment d'acord amb 4 categories definides. Els percentatges de bonificació per cada categoria es recullen a la Ordenança Fiscal.
  - Les categories en que es classificaran els Productors Singulares son les següents:

Categoria del Productor Singular segons la recollida selectiva	% volum contenidors recollida selectiva
0	Menor al 45 %



AJUNTAMENT  
DE SANTA EULÀRIA DES RIU  
(BALEARS)

1	Igual o major a 45 %
2	Igual o major a 65 %
3	Igual o major a 75 %

- c. Els requisits que hauran de complir els Productors Singulares que optin a la bonificació son els següents:
- Estar degudament enregistrat com a Productor Singular, d'acord amb aquestes Ordenances, i notificar qualsevol canvi dels camps del registre de Productor Singular.
  - Presentar una Declaració Responsable anualment on es facin constar els mitjans dedicats a la gestió de residus. La presentació d'aquesta Declaració té caràcter obligatori sempre que es gaudeixi de bonificacions fiscals.
  - Presentar còpia de la Comunicació prèvia de Productor de residus del Govern Balear.
  - Complir estrictament amb els condicionats d'aquestes ordenances, i no haver set sancionat en matèria de residus durant l'any anterior.

### **CAPÍTOL 8: INFRACCIONS, MESURES CAUTELARS I MESURES CORRECTORES**

#### **Article 15.- SUBJECTES RESPONSABLES DE LES INFRACCIONS**

- Podran ser sancionades per els fets constitutius de les infraccions administratives recollides en aquesta ordenança les persones físiques o jurídiques que els cometin, d'acord amb l'establert en la Llei 22/2011, de 28 de juliol, de residus i sols contaminats i en aquesta OOMM, sens perjudici, de les corresponents responsabilitats civils, penals i mediambientals.
- Quan el compliment de l'establert en aquesta OOMM correspongui a varies persones conjuntament, respondran de forma solidaria de les sancions pecuniàries, de conformitat amb el dispost a l'article 130.3 de la Llei 30/1992, de 26 de novembre, de Regim Jurídic de les Administracions Públiques i del Procediment Administratiu Comú.
- La responsabilitat serà solidaria, en tot cas, en els següents supòsits:
  - o Quan el productor o posseïdor dels residus el entregui a una persona física o jurídica diferent de l'especificada.
  - o Quan siguin varis responsables i no sigui possible determinar el grau de participació de cada un en la realització de la infracció.
  - o Quan els danys causats al medi ambient es produeixin per acumulació d'activitats indegudes de diferents persones, l'administració competent podrà imputar individualment aquesta responsabilitat i els seus efectes econòmics.

#### **Article 16.- TIPIFICACIÓ D'INFRACCIONS**

Es consideren els següents tipus d'infracció en relació amb els residus i la seva gestió.

##### **1. INFRACCIONS LLEUS**

- o Que els productors o posseïdors de residus no posin a disposició de l'Ajuntament els residus generats sobre els quals té competències o ho facin infringint les normes fixades per la present ordenança.
- o L'ús indegut dels serveis de recollida de residus, regulats en la present ordenança, sempre que no es produeixi cap dany a les instal·lacions i equipaments del servei.
- o Qualsevol altra infracció d'aquesta norma que no estigui tipificada com a greu ni molt greu en la present ordenança.
- o Quan s'infringeixin l'article 8 i 9 així com els punts 11.1, 11.2, 11.3, 11.6, 11.7, 11.8, 11.9, 11.10, 11.11, 11.12, 11.13, 11.15, 11.16, 11.18, 11.19, 11.20 i 11.21 de l'article 11 i l'article 12 de la present ordenança.

##### **2. INFRACCIONS GREUS**

- o L'abandonament, abocament, tractament no autoritzat o eliminació incontrolada de qualsevol tipus de residus afectats per la present ordenança, no inclòs en el punt anterior, sense que s'hagi produït un dany o deterioració greu per al medi ambient o s'hagi posat en perill greu la salut de les persones.



**AJUNTAMENT  
DE SANTA EULÀRIA DES RIU  
(BALEARIS)**

- o L'ús indegut dels serveis de recollida de residus, regulats en la present ordenança, quan es produeixin danys a les instal·lacions i equipaments del servei.
- o L'obstrucció a l'activitat inspectora o de control de les administracions públiques.
- o L'entrega, venda o cessió de residus no perillosos a persones físiques o jurídiques diferents de les assenyalades per la present norma, així com la seua acceptació en condicions diferents de les que apareixen en les corresponents autoritzacions o en el present document.
- o La reincidència en faltes lleus.
- o L'abocament dels residus contemplats en l'article 4.
- o La infracció dels punts 11.4, 11.5, 11.07, 11.14, 11.17 i 11.22 de l'article 11, així com qualsevol dels punts inclosos dins l'article 10 de la present ordenança.

### **3. INFRACCIONS MOLT GREUS**

- o L'abandonament, abocament, tractament no autoritzat o eliminació incontrolada dels residus afectats per la present ordenança i, en general, l'actuació en forma contrària al que estableix aquest mateix document, sempre que s'hagi produït un dany o una deterioració greu per al medi ambient o s'hagi posat en perill la salut de les persones.
- o La reincidència en faltes greus.

### **Article 17.- REINCIDÈNCIA I PRESCRIPCIÓ.**

Serán reincidents totes aquelles persones físiques o jurídiques que hagin estat sancionades una o més vegades dins el termini de 24 mesos.

Una infracció es considerarà prescrita quan:

- Les infraccions lleus prescriuran al cap d'un any, les greus als 3 anys i les molt greus als 5 anys.
- El termini de prescripció de les infraccions començarà a comptar des del dia que la infracció es va cometre.

### **Article 18.- MESURES CAUTELARS**

18.1 En tots aquells casos d'infracció que així ho determini l'autoritat municipal, es podrà ordenar qualsevol mesura cautelar necessària, sens perjudici de l'expedient sancionador corresponent.

18.2 Les empreses que hagin estat sancionades amb una infracció GREU, no podran optar a ser contractades per l'Ajuntament en un període mínim de 2 anys.

18.3 Les empreses que hagin estat sancionades perdran l'excepció fiscal de la que gaudien i no podran optar a la bonificació fiscal en un període mínim d'un any.

### **Article 19.- MESURES CORRECTORES**

En tots aquells casos en què es produeixin infraccions, i així ho determini l'autoritat municipal, es podrà ordenar l'adopció de les mesures correctores necessàries que es determinin. Quan aquestes s'apliquin en temps i forma definides per l'Administració, la sanció podrà ser reduïda en un màxim del 50 %.

### **Article 20.- ACTIVITAT INSPECTORA**

Les autoritats municipals i els seus agents, així com els inspectors i el personal tècnic oficialment designat per l'Ajuntament i que tindran la consideració d'agents de l'autoritat, podran realitzar inspeccions entrant en instal·lacions, locals o recintes, quantes vegades siguin necessàries, i els seus propietaris, titulars responsables o usuaris estaran obligats a permetre el seu accés, sempre que l'activitat d'inspecció tingui per objecte el compliment de les prescripcions de la present Ordenança.

Obstaculitzar la tasca inspectora, suposarà una infracció greu



AJUNTAMENT  
DE SANTA EULÀRIA DES RIU  
(BALEARS)

## **CAPÍTOL 9: SANCIONS**

### **Article 21.- TIPUS I QUANTIA DE LES SANCIONS**

- 21.1 Les infraccions tipificades en la present ordenança seran sancionades segons la Llei 22/2011, de 28 de juliol, de residus i sols contaminats . Podran ser aplicades de forma independent o conjunta, i ser de tipus quantitatiu (sanció econòmica) o tenir a més una component qualitativa (inhabilitació per al desenvolupament de determinades activitats, clausura de les instal·lacions, revocació o retirada de les autoritzacions, etc.).
- 21.2 En casos d'infraccions LLEUS: Multa de fins a 900 € (en cas de residus perillosos fins a 9000 €).
- o En cas d'infracció dels articles següents:
    - Art.- 11.2, 11.3, 11.8, 11.10, 11.11 11.12: multa de 100€ a 200 €
    - Art.- 8, 9, 11.1, 11.6, 11.13, 11.15 i 11.16: multa de 200 a 400 €
    - Art.- 11.19, 11.20 i 11.21: multa de 300 € a 900 €.
    - Art.- 11.18: multa de 400 €.
- 21.3 En casos d'infraccions GREUS: Multa des de 901 € fins a 45.000 € (en cas de residus perillosos des de 9001 € fins a 300.000 €)
- o En cas d'infracció dels articles següents:
    - Art. 11.4 i 11.14: multa de 1.000 €
    - Art.- 11.7 i 11.22: multa de 2.000; en el cas de residus perillosos (LER), 9.001 €. En cas de Residus de la Construcció i Demolició (RCD), multa de 2.500 €.
- 21.4 En casos d'infraccions MOLT GREUS: Multa des de 45.001 € fins a 1.750.000€. (en cas de residus perillosos des de 300.001 € fins a 1.750.000 €)
- 21.5 En casos no tipificats als apartats anteriors i quan es tracti d'abocaments amb volums superiors a 200 litres, les sancions es graduaran en funció de la corresponent infracció i atenent als aspectes següents:
- o Intencionalitat
  - o Grau de culpa
  - o Reiteració
  - o Participació
  - o Benefici obtingut
- En aquets casos, les sancions podran ser superiors a les sancions tipificades, però no superiors al que li correspon segons el tipus d'infracció (lleu, greu i molt greu).
- 21.6 Si els infractors no adopten les mesures decretades, l'autoritat competent podrà acordar la imposició de multes coercitives una vegada transcorreguts els terminis assenyalats en el requeriment corresponent. La quantia de les multes no superarà un terç de la multa fixada per a la infracció comesa.
- 21.7 Si els infractors dificulten la labor inspectora dels serveis municipals, la sanció s'incrementarà en un 25 %.

### **DISPOSICIÓ DEROGATÒRIA**

1. Queden derogades totes les disposicions de la mateixa categoria o inferior que regulin les matèries contingudes en la present ordenança sempre que oposin o contradiguin el seu contingut
2. Queden també derogat l'Art.- 7. Bonificacions, i tot el versí a les Ordenances Fiscals de Residus, i que contradigui l'especificat en aquesta.

### **ANNEX I.**

Formulari de Comunicació Prèvia de Productor Singular



AJUNTAMENT  
DE SANTA EULÀRIA DES RIU  
(BALEARIS)



ID\_PRODUTOR:

## COMUNICACIÓ PRÈVIA PRODUCTOR SINGULAR

### 1. DADES FISCALS

Raó social (nom fiscal):			
CIF/NIF			
Adreça fiscal:			
Població:		C.P.:	
Municipi:			
Telèfon fix:		Telèfon mòbil:	
Correu electrònic:			
Representant legal:		NIF:	

### 2. DADES DEL CENTRE

Nom comercial:			
Adreça centre:			
Població:		C.P.:	
Municipi:			
Persona de contacte:		Càrrec:	
Telèfon fix:		Telèfon mòbil:	
Correu electrònic:			
Referència cadastral (20 dígits):			
N. expedient llicència d'activitat:		Codi CNAE:	
N. llicència d'activitat (si escau):		Superfície (m <sup>2</sup> )	
Codi NIMA (10 dígits):			
Adreça per a notificacions:			
Població:		CP:	
Municipi:			

### 3. OBJECTE DE LA COMUNICACIÓ

Alta com a productor singular
Alta com a petit productor de paper-cartó
Adaptació documental a la nova OCOM de Residus
Bonificació fiscal
Cessament de l'activitat (especificar codi d'alta)
Modificació de l'activitat
Altres modificacions



AJUNTAMENT  
DE SANTA EULÀRIA DES RIU  
(BALEARIS)

4. RESIDUS MUNICIPALS GENERATS

FRACCIÓ	N. contenidors	Volum contenidors	Quantitat estimada temporada baixa (kg/any)	Quantitat estimada temporada alta (kg/any)
Rebuig				
Envasos lleugers				
Paper-cartó				
Vidre				

5. CONDICIONS D'EMMAGATZEMATGE DELS RESIDUS

- Cambra freda per a residus
- Zona interior per a contenidors dins de l'establiment
- Zona exterior per a contenidors dins de l'establiment
- Zona exterior (via pública)

6. DOCUMENTACIÓ ADJUNTA

- Identificació de l'empresa i representant legal, amb còpies dels NIF
- Escriptura o apoderament a favor del representant
- Còpia del darrer rebut de la Taxa municipal de Residus
- Còpia de la llicència d'activitat o de la Declaració Responsable d'Activitats
- Còpia de la Comunicació prèvia de petit productor de residus perillosos (Govern Balear)

## **ANNEX I**

PERIODE D'APERTURA:

- Anual
- Temporal
  - o Data apertura: .....
  - o Data tancament: .....

Empleneu només en cas d'allotjaments turístics:

Categoria:	
N. habitacions:	
N. places:	
N. bars:	
N. restaurants:	
Certificacions ambientals:	
Certificacions qualitat:	





AJUNTAMENT  
DE SANTA EULÀRIA DES RIU  
(BALEARS)

## ANNEX II.

I

### 7. DECLARACIÓ RESPONSABLE

El Sr. / La Sra. ...., major d'edat, proveït/da de DNI....., del qual es presenta còpia, com a representant legal de l'empresa..... i havent-se registrat com a productor singular de residus a Santa Eulària des Riu, per al centre de feina .....

#### DECLARA LLIUREMENT SOTA LA SEUA RESPONSABILITAT:

Que durant l'exercici de l'activitat entregará els residus sota les condicions establertes en l'Ordenança municipal de residus i que complirà amb la resta d'obligacions derivades de la legislació vigent.

Que les dades i manifestacions que figuren en la comunicació prèvia adjunta són certes, i que té coneixement del fet que la inexactitud, falsedat o omissió, de caràcter essencial, en qualsevol dada, manifestació o document que s'acompanyi, faculta l'Administració a prendre les mesures oportunes sens perjudici de les possibles sancions derivades.

Aquesta declaració responsable es realitza i té els efectes de l'Article 71 bis de la Llei 30/1922, de 26 de novembre, de regim Jurídic de les Administracions Públiques i del Procediment Administratiu Comú, modificada per la Llei 25/2009, de 22 de desembre, de modificació de diverses lleis per a la seua adaptació a la Llei sobre lliure accés de les activitats de serveis i el seu exercici.

..... de ..... de .....

Signatura .....

PROTECCIÓ DE DADES. De conformitat amb l'establert en la Llei Orgànica 15/1999 de protecció de dades de caràcter personal, us informam que les vostres dades personals contingudes en el present document seran incloses en un fitxer titularitat de l'AJUNTAMENT DE SANTA EULÀRIA DES RIU. Podrà exercitar gratuïtament els drets d'accés, rectificació, cancel·lació i oposició dirigint-se a la Secretaria General de l'Ajuntament de Santa Eulària des Riu, Plaça Espanya nº 1, 07840 Santa Eulària des Riu.

ANEXO II.- ORDENANZA MUNICIPAL REGULADORA DEL RUIDO Y LAS VIBRACIONES DEL MUNICIPIO DE SANTA EULÀRIA DES RIU.



## Índex

<b>ÍNDEX</b> .....	50
<b>PREÀMBUL</b> .....	51
<b>CAPÍTOL I - OBJECTE, ÀMBIT D'APLICACIÓ I PERÍODES HORARIS</b> .....	51
ARTICLE 1 - OBJECTE .....	51
ARTICLE 2 - ÀMBIT D'APLICACIÓ .....	51
ARTICLE 3 - ACCIÓ PÚBLICA .....	52
ARTICLE 4 - COMPETÈNCIES .....	52
ARTICLE 5 - DEFINICIONS .....	52
ARTICLE 6 - DRETS I DEURES .....	54
ARTICLE 7 - PERÍODES HORARIS .....	54
<b>CAPÍTOL II - PREVENCIÓ I CORRECCIÓ DE LA CONTAMINACIÓ ACÚSTICA</b> .....	54
ARTICLE 8 - ÀREES ACÚSTIQUES I MAPA DE REMORS .....	54
ARTICLE 9 - PLA ACÚSTIC D'ACCIÓ MUNICIPAL .....	55
ARTICLE 10 - ZONES DE PROTECCIÓ ACÚSTICA ESPECIAL .....	55
<b>CAPÍTOL III - AVALUACIÓ DEL REMOR I LES VIBRACIONS. NORMES GENERALS RELATIVES ALS EMISSORS ACÚSTICS</b> .....	55
ARTICLE 11 - LÍMIT D'IMISSIÓ DEL REMOR TRANSMÈS AL MEDI AMBIENT EXTERIOR .....	55
ARTICLE 12 - LÍMIT DE REMOR TRANSMÈS PER QUALSEVOL EMISSOR ACÚSTIC A UN ESPAI INTERIOR RECEPTOR .....	55
ARTICLE 13 - LÍMITS DE VIBRACIONS APLICABLES A ESPAIS INTERIORS .....	56
ARTICLE 14 - AUTORITZACIÓ PER SUPERAR ELS VALORS LÍMIT DE REMOR .....	56
<b>CAPÍTOL IV - NORMES ESPECÍFIQUES RELATIVES ALS EMISSORS ACÚSTICS I A NOVES CONSTRUCCIONS</b> .....	56
ARTICLE 15 - NORMES APLICABLES A OBRES, EDIFICACIONS I TREBALLS A LA VIA PÚBLICA .....	56
ARTICLE 16 - NORMES APLICABLES A LES NOVES EDIFICACIONS I CONSTRUCCIONS .....	57
ARTICLE 17 - NORMES APLICABLES A OPERACIONS DE TRANSPORT, CÀRREGA, DESCÀRREGA I REPARTIMENT DE MERCADERIES .....	57
ARTICLE 18 - NORMES APLICABLES A LA RECOLLIDA DE RESIDUS URBANS I TASQUES DE NETEJA VIÀRIA .....	57
A LA RECOLLIDA DE RESIDUS URBANS I TASQUES DE NETEJA VIÀRIA S'ADOPTARAN LES MESURES I PRECAUCIONS TÈCNICAMENT VIABLES PER MINIMITZAR EL REMOR DELS VEHICLES DE RECOLLIDA I DE LES MÀQUINES DE RECOLLIDA I NETEJA DE RESIDUS, COM TAMBÉ ELS DERIVATS DE LA MANIPULACIÓ DELS CONTENIDORS, LA COMPACTACIÓ DELS RESIDUS, LA NETEJA O LA GRANADORA MECÀNICA, ETC. ....	57
ARTICLE 19 - NORMES APLICABLES PER A LA PROTECCIÓ CONTRA LES VIBRACIONS .....	57
ARTICLE 20 - ALTRES EMISSORS ACÚSTICS .....	57
ARTICLE 21 - EXONERACIONS PER A OBRES, EDIFICACIONS I TREBALLS A LA VIA PÚBLICA .....	58
<b>CAPÍTOL V - MESURES DE CONTROL ACÚSTIC DE LES ACTIVITATS</b> .....	58
ARTICLE 22 - INSTAL·LACIÓ DE LIMITADOR ENREGISTRADOR ACÚSTIC .....	58
ARTICLE 23 - CARACTERÍSTIQUES DEL LIMITADOR ENREGISTRADOR ACÚSTIC .....	58
ARTICLE 24 - ESTUDI ACÚSTIC .....	59
<b>CAPÍTOL VI - CONVIVÈNCIA CIUTADANA I RELACIONS VEÏNALS</b> .....	60
ARTICLE 25 - CONVIVÈNCIA CIUTADANA .....	60
ARTICLE 26 - DETERMINACIÓ DE L'ALTERACIÓ DE LA CONVIVÈNCIA .....	61
ARTICLE 27.- VEHICLES DE MOTOR I CICLOMOTORS .....	61
ARTICLE 28.- VEHICLES DESTINATS ALS SERVEIS D'URGÈNCIES .....	61
<b>CAPÍTOL VIII - PROCEDIMENT D'INSPECCIÓ I CONTROL, I RÈGIM SANCIONADOR</b> .....	61
ARTICLE 29 - DENÚNCIES .....	61
ARTICLE 30 - INSPECCIÓ .....	62
ARTICLE 31 - FUNCIÓ DELS INSPECTORS .....	62
ARTICLE 32 - ACTA DE LA INSPECCIÓ .....	62
ARTICLE 33 - TIPUS D'INFRACCIONS .....	62
ARTICLE 34 - SANCIONS .....	63
ARTICLE 35 - PRESCRIPCIÓ .....	65
ARTICLE 36 - RESPONSABLES .....	65
ARTICLE 37 - MESURES PROVISIONALS .....	65
ARTICLE 38 - REPRESA DE L'ACTIVITAT .....	65
ARTICLE 39 - OBLIGACIÓ DE REPOSAR .....	66
<b>DISPOSICIÓ ADDICIONAL PRIMERA - MODIFICACIÓ DELS PROCEDIMENTS DE MESURAMENT I AVALUACIÓ</b> .....	66
<b>DISPOSICIÓ ADDICIONAL SEGONA - RÈGIM FISCAL</b> .....	66
<b>DISPOSICIÓ ADDICIONAL TERCERA - VALORS LÍMIT ESTABLERTS PER ALTRES ADMINISTRACIONS</b> .....	66
<b>DISPOSICIÓ ADDICIONAL QUARTA - AMENITZACIÓ MUSICAL DE CARÀCTER AMBIENTAL</b> .....	66
<b>DISPOSICIÓ ADDICIONAL CINQUENA.- AÏLLAMENT ACÚSTIC MÍNIM.</b> .....	67
<b>DISPOSICIÓ ADDICIONAL SISENA.- MESURES PREVENTIVES</b> .....	67
<b>DISPOSICIÓ ADDICIONAL SETENA. ÚS DE DISPOSITIUS SONORS EN TASQUES AGRÍCOLES</b> .....	68



AJUNTAMENT  
DE SANTA EULÀRIA DES RIU  
(BALEARS)

<a href="#">DISPOSICIÓ TRANSITÒRIA ÚNICA - ACTIVITATS EXISTENTS, EN TRAMITACIÓ, OBRES I EDIFICACIONS EN FUNCIONAMENT O PER A LES QUALS JA S'HA SOL·LICITAT LA LICÈNCIA</a> .....	68
<a href="#">DISPOSICIÓ DEROGATÒRIA</a> .....	68
<a href="#">DISPOSICIÓ FINAL - ENTRADA EN VIGOR</a> .....	69
<a href="#">ANNEX I - VALORS LÍMIT D'IMMISSIÓ DE REMOR I VIBRACIONS</a> .....	69
<a href="#">ANNEX II - DETERMINACIÓ I AVALUACIÓ DELS NIVELLS D'IMMISSIÓ DEL REMOR I LES VIBRACIONS</a> .....	70

## Preàmbul

El remor és actualment una de les principals causes de preocupació ciutadana, ja que incideix en la qualitat de vida de les persones i, a més, pot provocar efectes nocius en la salut i en el comportament, tant individuals com socials.

En l'àmbit de la Unió Europea, la Directiva 2002/49/CE del Parlament Europeu i del Consell, de 25 de juny de 2002, sobre avaluació i gestió del remor ambiental, ha obligat a transposar les seves normes al dret intern dels estats membres.

D'altra banda, els articles 43 i 45 de la Constitució obliguen tots els poders públics a protegir la salut i el medi ambient, la qual cosa inclou la protecció contra la contaminació acústica. Així, a escala estatal s'han promulgat la Llei 37/2003, de 17 de novembre, del remor; el Reial decret 1513/2005, de 16 de desembre, que desplega aquesta Llei pel que fa a l'avaluació i la gestió del remor ambiental, i el Reial decret 1367/2007, de 19 d'octubre, que la desplega pel que fa a la zonificació acústica, els objectius de qualitat i les emissions acústiques.

A les Illes Balears, l'Estatut d'autonomia, en l'article 23, reconeix el dret a gaudir d'una vida i un medi ambient segurs i sans, i estableix que els poders públics han de veïllar per la defensa i la protecció de la naturalesa, del territori, del medi ambient i del paisatge, i han d'establir polítiques de gestió, ordenació i millora de la seva qualitat harmonitzant-les amb les transformacions que es produeixen per l'evolució social, econòmica i ambiental.

En aquest marc s'aprova la Llei 1/2007, de 16 de març, contra la contaminació acústica de les Illes Balears, que en l'article 6, punts 2 i 3, estableix les competències de les administracions locals en aquesta matèria.

Aquesta Ordenança concreta els instruments jurídics i tècnics necessaris per donar una resposta adequada a les inquietuds dels ciutadans respecte a la contaminació acústica, millorant-ne la qualitat de vida, en un procés de conscienciació ambiental creixent.

Així mateix, segueix i completa els dictats bàsics que estipulen la Llei estatal 37/2003; el Reial decret 1513/2005; el Reial decret 1367/2007; la Llei 1/2007, i les normes UNE i altres d'anàlogues que són aplicables en l'àmbit dels remors i les vibracions a la comunitat autònoma de les Illes Balears.

Al municipi de Santa Eulària des Riu, per la seva particular configuració, es produeix en molts casos una confluència d'usos diversos en una mateixa zona del territori. Aquesta situació és especialment problemàtica quan conflueixen usos residencials amb altres que poden generar molèsties per generació de contaminació acústica, o activitats reglades a entorns rústics.

L'ajuntament, conscient d'aquesta realitat, considera necessari el compliment de les normes que regulen la contaminació acústica i l'aprovació d'una ordenança que, per una banda, faciliti la comprensió de la complexa normativa en matèria de remors i, per altra, estableixi les mesures preventives, correctores i inspectores aplicades al municipi en compliment de la normativa autonòmica i estatal.

## Capítol I - Objecte, àmbit d'aplicació i períodes horaris

### Article 1 - Objecte

Aquesta Ordenança té per objecte, dins les competències de l'Ajuntament de Santa Eulària des Riu, regular les mesures i els instruments necessaris per prevenir i corregir la contaminació acústica en el terme municipal, a fi d'evitar i reduir els danys que pugui ocasionar a les persones, els béns o el medi ambient.

### Article 2 - Àmbit d'aplicació

1. Estan sotmesos a aquesta Ordenança les instal·lacions, les màquines, els projectes i activitats de construcció, les relacions de veïnat, els comportaments ciutadans a l'interior i l'exterior dels edificis, les activitats de caràcter



**AJUNTAMENT  
DE SANTA EULÀRIA DES RIU  
(BALEARIS)**

públic o privat i, en general, els emissors acústics independentment de qui sigui la persona titular, la persona promotora o la persona responsable, tant si és una persona física com jurídica, pública o privada, en un lloc de titularitat públic o privat, obert o tancat, susceptibles de generar contaminació acústica per remor o vibracions, dins el TM de Santa Eulària des Riu.

2. Queden exclosos de l'àmbit d'aplicació d'aquesta Ordenança:

- a) Les infraestructures portuàries, aeroportuàries i els eixos viaris de competència estatal, autonòmica o del Consell d'Eivissa.
- b) Les activitats i infraestructures militars, que es regeixen per la normativa específica pròpia.
- c) Els remors que generin embarcacions de qualsevol classe o activitats en les aigües que limiten amb la costa, el control de les quals es reserva a l'autoritat estatal competent.
- d) L'activitat laboral, en relació als llocs de treball, que es regirà per la normativa específica.

### **Article 3 - Acció pública**

Les persones físiques o jurídiques poden denunciar davant l'Ajuntament qualsevol actuació pública o privada de les que esmenta l'article anterior que causi molèsties, risc o dany per a les persones o els béns de qualsevol naturalesa de manera que incompleixi les normes de protecció acústica que estableix aquesta Ordenança

### **Article 4 - Competències**

1. Les prescripcions d'aquesta Ordenança són de compliment obligat i directament exigible en qualsevol tipus d'espectacles, construccions, demolicions, obres, instal·lacions fixes o temporals i qualsevol altra activitat, com també per a ampliacions o reformes que es projectin o executin. També n'és exigible el compliment respecte del comportaments del veïnat o persones usuàries de la via pública, sense perjudici dels drets fonamentals que preveu la Constitució espanyola.

2. Dins del marc de les competències municipals, i amb la finalitat que es compleixi aquesta Ordenança, l'ajuntament pot adoptar les mesures cautelars, correctores o reparadores necessàries, ordenar totes les inspeccions que cregui convenients i aplicar les sancions que preveuen aquesta Ordenança o una altra norma específica aplicable.

### **Article 5 - Definicions**

1. Per a l'aplicació d'aquesta ordenança es prendran les definicions establertes a la Llei 1/2007 contra la contaminació acústica de les Illes Balears, la Llei estatal 37/2003; el Reial decret 1513/2005, de 16 de desembre, que desplega aquesta Llei pel que fa a l'avaluació i la gestió del remor ambiental; el Reial decret 1367/2007 i el termes que recullen el Codi tècnic de l'edificació i, en particular, el document bàsic "DB-HR Protecció contra el remor", aprovat pel Reial decret 1371/2007, de 19 d'octubre, o el que el substitueixi.

Tot i així, es defineixen addicionalment els següents conceptes:

1. Activitat: Qualsevol instal·lació, establiment o activitat, pública o privada, de naturalesa industrial, comercial, de servei o d'emmagatzematge.
2. Aïllament acústic: Capacitat d'un element constructiu o tancament de no transmetre el so a través d'ell. S'avalua, en termes generals, mitjançant la relació d'energies a ambdós costats de l'element.
3. Àrea acústica: Àmbit territorial, delimitat per l'administració competent, que presenta el mateix objectiu de qualitat acústica.
4. Qualitat acústica: Grau d'adequació de les característiques acústiques d'un espai a les activitats que en ell s'hi porten a terme.
5. Contaminació acústica: Presència a l'ambient de renous o de vibracions, sigui quin sigui l'emissor acústic que els origina, que impliquen molèstia, risc o dany per a les persones, per al desenvolupament de les seves activitats o per als béns de qualsevol naturalesa, o que causen efectes significatius sobre el medi ambient.
6. Emissor acústic: Qualsevol infraestructura, equip, maquinària, activitat o comportament que genera contaminació acústica; també denominat font sonora o font de renou o vibracions.



AJUNTAMENT  
DE SANTA EULÀRIA DES RIU  
(BALEARS)

7. **Avaluació acústica:** El resultat d'aplicar metodologies reglades expressades a la Llei 37/2003, de 17 de novembre, del renou, i en el seu desplegament reglamentari, que permet calcular, predir, preveure o mesurar la qualitat acústica i els efectes de la contaminació.
8. **Índex acústic:** Magnitud física per descriure la contaminació acústica, que té relació amb els efectes que produeix.
9. **Mapa de renou:** Representació gràfica dels nivells significatius de renou ambiental existents en un determinat territori, obtinguts mitjançant el mesurament en un conjunt de punts representatius, al llarg de diferents períodes.
10. **Nivell d'emissió:** Nivell sonor existent en un lloc determinat, originat per un emissor acústic que funciona en el mateix emplaçament.
11. **Nivell d'immissió:** Nivell sonor existent en un lloc determinat, originat per un emissor acústic que funciona en un emplaçament diferent. També anomenat nivell de recepció.
12. **Objectiu de qualitat acústica:** Conjunt de requisits que han de complir les característiques acústiques d'un espai determinat en un moment concret, avaluat en funció dels índexs acústics que li siguin aplicables.
13. **Plans d'acció acústica:** Plans encaminats a afrontar les qüestions relatives al renou i als seus efectes, inclosa la reducció del renou si cal.
14. **Renou:** Qualsevol so que molesta o incomoda els éssers humans, o que els produeix o té l'efecte de produir-los un resultat psicològic i fisiològic advers.
15. **Renou ambiental:** Senyal sonor, expressat en termes de nivell de pressió sonora, que es pot mesurar en un emplaçament i en un temps concret, compost per sons procedents de diverses fonts sonores.
16. **Valor límit:** Valor de l'índex acústic que no ha de ser sobrepassat dins un període de temps, mesurat d'acord amb un protocol establert.
17. **Vibració:** Pertorbació que provoca l'oscil·lació dels cossos sobre la seva posició d'equilibri.
18. **Zona de transició:** Àrea en què es defineixen valors intermedis entre dues zones limítrofes.
19. **Zona tranquil·la en aglomeracions:** Els espais en què no se supera un valor límit, que l'ha de fixar el Govern, d'un determinat índex acústic.
20. **Zona tranquil·la en camp obert:** Els espais no pertorbats per renou procedent de trànsit rodat, les activitats industrials o les activitats esportives i recreatives.
21. **Zones de servitud acústica:** Sectors del territori, delimitats en els mapes de renou, on les immissions poden superar els objectius de qualitat acústica aplicables a les àrees acústiques corresponents i on es poden establir restriccions per a determinats usos del sòl, activitats, instal·lacions o edificacions, amb la finalitat de complir, com a mínim, els valors límits d'immissió que hi ha establerts.
22. **Zona de protecció acústica especial:** Zones en què es produeixen elevats nivells sonors encara que les activitats que hi ha, individualment considerades, compleixen els nivells legals exigits.
23. **Zona de situació acústica especial:** Zones de protecció acústica especial en les quals les mesures adoptades no han evitat l'incompliment dels objectius acústics establerts.
24. **Personal qualificat:** Personal que disposa dels coneixements essencials en matèria acústica, bé per disposar d'una determinada titulació, bé per haver realitzat cursos de formació degudament homologats en matèria acústica.
25. **Acreditació tècnica:** Acreditació de caràcter administratiu que es pot atorgar, prèvia sol·licitud, a les persones que tinguin la consideració de personal qualificat.
26. **Personal tècnic competent:** Personal que, per disposar de la titulació acadèmica que garanteixi els coneixements suficients, està en condicions d'emetre certificats relatius al compliment dels requisits exigits en matèria acústica.
27. **Àrea urbanitzada:** superfície del territori que compleix els requisits que estableix la legislació urbanística aplicable per ser classificada com a sòl urbà o urbanitzat, i que està integrada, de manera legal i efectiva,



**AJUNTAMENT  
DE SANTA EULÀRIA DES RIU  
(BALEARS)**

en la xarxa de dotacions i serveis propis dels nuclis de població. S'entén que és així quan les parcel·les, estiguin edificades o no, disposen de les dotacions i els serveis que requereix la legislació urbanística o poden arribar a disposar-ne sense més obres que les de connexió a les instal·lacions en funcionament.

28. Àrea urbanitzada existent: superfície del territori que era àrea urbanitzada abans de l'entrada en vigor del Reial decret 1367/2007, de 19 d'octubre, que desplega la Llei 37/2003, de 17 de novembre, del remor, pel que fa a la zonificació acústica, els objectius de qualitat i les emissions acústiques.
  29. Confrontació: situació que es dóna en la transmissió del remor, quan l'emissor i el receptor comparteixen murs i/o el remor es transmet de manera estructural, no per l'ambient exterior.
  30. Limitador enregistrador acústic: aparell destinat a controlar el remor emès pels mitjans de reproducció sonora i registrar els episodis de superació dels valors límit d'immissió de remor que estableix aquesta Ordenança.
  31. Transmissió de remor aeri: transmissió del remor quan l'emissor i el receptor no comparteixen cap estructura física (com ara murs) i estan separats únicament per l'aire de l'ambient exterior a edificacions.
2. Els termes acústics no inclosos en aquest article s'han d'interpretar de conformitat amb el codi tècnic d'edificació que preveu la Llei 38/1999, de 5 de novembre, d'ordenació de l'edificació. Si no en té, s'hi han d'aplicar les normes bàsiques d'edificació: condicions acústiques d'edificació (NBE-CA-88), les possibles modificacions, les normes UNE-EN i, en el cas que es produeixi una modificació de la normativa ISO no transposada al nostre ordenament, aquesta els ha de ser d'aplicació directa.

#### **Article 6 - Drets i deures**

1. D'acord amb el que estableix la normativa per la qual es regula el dret d'accés a la informació en matèria de medi ambient, l'Ajuntament ha de posar a disposició de la població la informació relativa a la contaminació acústica, de manera clara, comprensible i fàcilment accessible.
2. La ciutadania té el deure de complir les normes de conducta que determina aquesta Ordenança en relació amb la contaminació acústica.

#### **Article 7 - Períodes horaris**

1. Als efectes de l'aplicació d'aquesta Ordenança, es considera període de temps diürn, de les 7.00 a les 19.00 hores; període de temps vespertí, de les 19.00 a les 23.00 hores, i període de temps nocturn, de les 23.00 a les 7.00 hores. En aquest períodes s'han d'aplicar els índexs acústics  $L_d$ ,  $L_e$  i  $L_n$ , respectivament.
2. En qualsevol cas, prevalen els períodes horaris que determini la norma de caràcter legal que els reguli, sempre i quan siguin més restrictius.

### **Capítol II - Prevenció i correcció de la contaminació acústica**

#### **Article 8 - Àrees Acústiques i Mapa de Remors**

1. L'Ajuntament revisarà cada cinc anys el mapa de remors aprovat amb les Normes Subsidiàries, on es defineixen les següents àrees acústiques d'acord amb l'ús predominant del sòl que determina l'article 17 de la Llei 1/2007 i aplicant els criteris que determina l'article 5 i l'Annex V del Reial decret 1367/2007:
  - A) Sectors del territori amb predomini de sòl d'ús residencial.
  - B) Sectors del territori amb predomini de sòl d'ús industrial.
  - C) Sectors del territori amb predomini de sòl d'ús recreatiu i d'espectacles.
  - D) Sectors del territori amb predomini de sòl d'ús terciari diferent del previst a la lletra C.
  - E) Sectors del territori amb predomini de sòl d'ús sanitari, docent i cultural.
  - F) Sectors del territori afectats a sistemes generals d'infraestructures de transport, o altres equipaments públics que els reclamin.
  - G) Espais naturals que requereixin d'una especial protecció contra la contaminació acústica.
2. El mapa de remors ha de complir els requisits mínims que es detallen en l'annex IV del Reial decret 1513/2005 de 16 de desembre i a l'article 21 de la Llei 1/2007, de 16 de març, contra la contaminació acústica de les Illes Balears



AJUNTAMENT  
DE SANTA EULÀRIA DES RIU  
(BALEARS)

#### Article 9 - Pla acústic d'acció municipal

El Pla Acústic Municipal tindrà per objecte la identificació de les àrees acústiques existents en el municipi, d'acord amb l'ús que hi ha o hi està previst i les seves condicions acústiques, com també l'adopció de mesures que permetin la reducció progressiva dels nivells sonors per situar-los per sota dels previstos o que es puguin prevenir amb el desenvolupament de la normativa en matèria acústica.

1. L'ajuntament podrà elaborar un Pla acústic d'acció municipal, d'acord amb el que estableix l'Art.- 23 de la Llei 1/2007 i la Llei 37/2003.

2. Sense perjudici del compliment de les directrius que es fixin en desplegament d'allò que preveu l'article 23.2 de la Llei 37/2003, de 17 de novembre, del renov, els plans acústics d'acció municipal han de tenir el contingut mínim següent:

- a) Mapa de renov, d'acord amb el que estableix l'article 21 de la Llei 1/2007.
- b) Programa d'actuació, el qual ha de contenir les mesures següents:
  - i. Ordenació de les activitats generadores de renov implantades o per implantar en l'àmbit d'aplicació del pla
  - ii. Regulació del trànsit rodat.
  - iii. Programes de minimització de la producció i transmissió de renov
  - iv. Establiment de sistemes de control de renov
  - v. Qualsevol altres que es considerin adequades per reduir els nivells de renov.

#### Article 10 - Zones de protecció acústica especial

La aprovació i declaració d'una zona de protecció acústica especial haurà de seguir el procediment establert a l'article 30 de la Llei 1/2007.

### Capítol III - Avaluació del remor i les vibracions. Normes generals relatives als emissors acústics

#### Article 11 - Límit d'immissió del remor transmès al medi ambient exterior

1. Les instal·lacions, els establiments i les activitats, i altres fonts de remor incloses a l'àmbit d'aplicació d'aquesta ordenança, tant noves com existents, han de respectar els valors límits de referència d'immissió de remor transmès al medi ambient exterior que s'indiquen a la Taula 01 de l'annex I d'aquesta Ordenança, segons el tipus de zonificació acústica receptora.

2. Es considera que es compleixen aquests límits si, durant una inspecció:

$$L_{k\text{eq},T_i} < \text{Valor límit (de referència)} + 5 \text{ dB}$$

3. Per a altres medicions diferents de l'índex de remor equivalent ( $L_{k\text{eq},T_i}$ ), com poden ser valors diaris o promitjos anuals, es seguiran la metodologia i els valors límits establerts a la Llei 1/2007 i al Real Decret 1367/2007.

4. En el cas que s'hagin de mesurar valors d'immissió en sòls que no tinguin la consideració d'àrea urbanitzada o que no estigui contemplat al mapa de zonificació acústica, s'han d'aplicar els valors límit d'immissió de renov corresponents a l'ús legalment establert pel títol habilitant corresponent de l'activitat objecte, fins al límit de la parcel·la, tret que una norma de rang més alt disposi altrament.

5. La metodologia per a la medició de l'índex de remors serà l'establerta al Real Decret 1367/2007, tal i com es mostra a l'Annex II d'aquesta ordenança

#### Article 12 - Límit de remor transmès per qualsevol emissor acústic a un espai interior receptor

1. Les instal·lacions, els establiments i les activitats, i altres fonts de remor incloses a l'àmbit d'aplicació, tant noves com existents, han de respectar els valors límits de referència d'immissió de remor transmès a l'espai interior receptor que s'indiquen a la Taula 02 de l'annex I d'aquesta Ordenança, segons el tipus d'àrea acústica receptora, sempre i quan l'emissor i el receptor siguin confrontants.

2. Els valors límits de referència són aplicables independentment de la ubicació de l'emissor acústic.

3. En cas d'inspecció, es considera que es compleixen aquests límits si:

$$L_{k\text{eq},T_i} < \text{Valor límit (de referència)} + 5 \text{ dB}$$



**AJUNTAMENT  
DE SANTA EULÀRIA DES RIU  
(BALEARIS)**

4. Per a altres medicions diferents de l'índex de remor equivalent (LkeqTi), com poden ser valors diaris o promitjos anuals, es seguiran la metodologia i els valors límits establerts a la Llei 1/2007 i al Real Decret 1367/2007.

5. La metodologia per a la medició de l'índex de remors serà l'establerta al Real Decret 1367/2007, tal i com es mostra a l'Annex II d'aquesta ordenança.

6.- Quan en un edifici es permetin usos distints del general comercial, administratiu, industrial, etc., els límits exigibles de transmissió interior entre locals són els que s'estableixen pel receptor més sensible acústicament.

**Article 13 - Límits de vibracions aplicables a espais interiors**

1. Els emissors generadors de vibracions han de respectar els valors límit de transmissió que es fixen en la Taula 03 de l'annex I d'aquesta Ordenança.

2. La metodologia per a la medició de l'índex de vibracions serà l'establerta al Real Decret 1367/2007, tal i com es mostra a l'Annex II d'aquesta ordenança

**Article 14 - Autorització per superar els valors límit de remor**

1. Amb caràcter general, podran superar els valors límits establerts en aquesta ordenança, tots aquells actes promoguts per l'ajuntament com a part de la celebració de festes populars o aquelles activitats que quedin incloses en els diferents programes de festes del municipi (festes tradicionals, fires, espectacles musicals o similars)

2. Així mateix, les obres, equipaments, vehicles i tasques necessàries per raons d'emergència o de seguretat per a les persones i béns, podran superar els valors límits establerts en aquesta ordenança, sense perjudici del compliment de la normativa en matèria de prevenció de riscos laborals.

3. L'Ajuntament podrà autoritzar, per a activitats privades d'interès general o amb una projecció oficial, cultural, turística, o d'altra naturalesa anàloga, a petició dels organitzadors i de forma discrecional, amb caràcter extraordinari, la superació dels valors màxims d'emissió sonora, establerts en aquesta Ordenança.

4. Les persones titulars de les activitats definides en el punt anterior hauran de presentar una sol·licitud adjuntant un estudi acústic, amb almenys un mes d'antelació a l'acte, on s'haurà de justificar l'interès general o la projecció oficial, cultural o turística, o d'altra naturalesa anàloga així com les mesures previstes per reduir al màxim la contaminació acústica. L'Ajuntament n'ha de notificar la resolució amb anterioritat a la data programada per a l'esdeveniment.

5. Quan es concedeixi el permís, l'autorització ha de fixar expressament el nom, les dates de l'esdeveniment, les dades de la persona responsable i els períodes horaris en què es podran superar els límits establerts, així com els valors de nivell de remor previstos.

6. Per obres i construccions, quan es prevegi que durant la execució de les mateixes es superin els valors límits per a la zonificació determinada al lloc de la obra, podran sol·licitar la superació dels límits, sempre i quan es justifiqui degudament la necessitat al projecte, i es prevegi al contingut de la llicència.

**Capítol IV - Normes específiques relatives als emissors acústics i a noves construccions**

**Article 15 - Normes aplicables a obres, edificacions i treballs a la via pública**

1. Les persones responsables de les obres, les edificacions i els treballs a la via pública, amb la finalitat de minimitzar les molèsties, han d'adoptar les mesures adequades per reduir els nivells sonors i de vibracions d'aquests i de les màquines auxiliars que utilitzin. A aquest efecte, entre d'altres mesures, poden instal·lar silenciadors acústics o bancades amortidores de vibracions, o tancar la font sonora o ubicar-la a l'interior de l'estructura en construcció una vegada que l'estat de l'obra ho permeti.

2. Els equips i les màquines susceptibles de produir remors i vibracions emprats en les obres, les edificacions i els treballs a la via pública han de complir el que estableix la normativa sectorial aplicable, i les màquines d'ús a l'aire lliure en particular, les prescripcions del Reial decret 212/2002, de 22 de febrer, pel qual es regulen les emissions sonores en l'entorn degudes a determinades màquines d'ús a l'aire lliure, o la norma que el substitueixi. En qualsevol cas, els sistemes o equips complementaris que s'utilitzin han de ser els més adequats per reduir la contaminació acústica.





**AJUNTAMENT  
DE SANTA EULÀRIA DES RIU  
(BALEARIS)**

3. En les obres públiques i en la construcció s'han d'usar en la mesura de lo possible les màquines i els equips tècnicament més silenciosos, de la manera més adequada per generar la menor contaminació acústica possible. Concretament,

- a) Els motors de combustió han d'estar equipats amb silenciadors de gasos d'escapament i sistemes esmorteïdors de remor i vibracions.
- b) Els motors de les màquines han d'estar aturats quan aquestes no s'utilitzin.
- c) Els compressors i la resta de les màquines situats a l'exterior de les obres o a menys de 50 metres d'edificis ocupats han de funcionar amb el capot tancat i amb tots els elements de protecció instal·lats.
- d) Els martells pneumàtics, autònoms o no, han de disposar d'un mecanisme silenciador de l'admissió i l'expulsió de l'aire.

4. A aquets efectes, l'Ajuntament podrà exigir el compliment d'alguna o algunes mesures descrites als punts anteriors.

**Article 16 - Normes aplicables a les noves edificacions i construccions**

1. Els elements constructius dels edificis nous i les seves instal·lacions han de tenir les característiques adequades per complir les exigències bàsiques de protecció contra el remor (HR) que s'indiquen en l'article 14 del Reial decret 314/2006, de 17 de març, pel qual s'aprova el Codi tècnic de l'edificació. Tal com s'indica en aquest Reial decret, per justificar el compliment de l'exigència bàsica es poden adoptar solucions tècniques basades en el document bàsic DB HR "Protecció contra el renou", o bé solucions alternatives equivalents al DB HR.

2. El grau d'aïllament dels materials de construcció emprats haurà de ser calculat tenint en compte els objectius de qualitat acústica (d'acord amb el Real Decret 1367/2007) de la zona on es vol realitzar la nova construcció i haurà de ser suficient per garantir el compliment dels valors límit d'immissió en interiors establerts a la Taula 02 de l'Annex I d'aquesta ordenança

**Article 17 - Normes aplicables a operacions de transport, càrrega, descàrrega i repartiment de mercaderies**

1. El transport, la càrrega, la descàrrega i el repartiment de mercaderies s'han de fer adoptant les mesures i les precaucions necessàries per reduir al mínim la contaminació acústica i sense produir impactes directes en el sòl del vehicle ni en el paviment. Així mateix, s'han d'emprar les millors tècniques disponibles per evitar el remor que produeixen el desplaçament i els tremolors de la càrrega durant el recorregut del repartiment. En concret, els contenidors i els carros de càrrega, descàrrega i distribució de mercaderies s'han de condicionar per evitar la transmissió dels remors. En qualsevol cas, s'han de respectar els valors límit d'immissió de transmissió que s'indiquen en aquesta ordenança

2. L'horari de les activitats de càrrega i descàrrega de mercaderies, manipulació de productes, contenidors, materials de construcció o similars comprèn de les 7 a les 21 hores, excepte a les àrees acústiques d'ús predominant industrial i sempre que no afecti els habitatges.

Durant les activitats de càrrega i descàrrega a entorns d'habitatges, els vehicles de transport, especialment els equipats amb equips de fred, hauran de romandre aturats durant tota l'operació.

**Article 18 - Normes aplicables a la recollida de residus urbans i tasques de neteja viària**

A la recollida de residus urbans i tasques de neteja viària s'adoptaran les mesures i precaucions tècnicament viables per minimitzar el remor dels vehicles de recollida i de les màquines de recollida i neteja de residus, com també els derivats de la manipulació dels contenidors, la compactació dels residus, la neteja o la granadora mecànica, etc.

**Article 19 - Normes aplicables per a la protecció contra les vibracions**

Els equips, les màquines, els conductes de fluids o d'electricitat i qualsevol altre element generador de vibracions s'han d'instal·lar i mantenir amb les precaucions necessàries perquè els nivells sonors que transmeten en el funcionament siguin els més baixos possibles i no superin els valors límit d'immissió que s'estableixen en aquesta Ordenança, fins i tot dotant-los d'elements elàstics separadors o de bancada antivibradora independent si és necessari.

**Article 20 - Altres emissors acústics**

Pel que fa a les infraestructures viàries, aeroportuàries, sistemes d'alarma i tots aquells aspectes dels emissors acústics no regulats en aquesta ordenança s'estarà al que estableix la llei 1/2007 i el Real decret 1367/2007.



AJUNTAMENT  
DE SANTA EULÀRIA DES RIU  
(BALEARS)

**Article 21. Exoneracions per a obres, edificacions i treballs a la via pública**

1. La persona titular de la batllia, respectant els principis de legalitat i proporcionalitat i afectant els drets individuals el mínim possible, atorgarà autorització per a les activitats en què no sigui possible garantir els nivells de renou que s'estableixen en el capítol III d'aquesta Ordenança, per raons tècniques i acreditades degudament per les persones interessades, en què ha de fer constar expressament la limitació de l'horari en què es pot dur a terme les obres i treballs de construcció.

Les condicions de l'autorització s'han de fixar segons la sensibilitat acústica de l'àrea en la qual té lloc les obres i treballs de construcció, d'acord amb els criteris de l'article 5 del Reial decret 1367/2007. Quan en l'àrea coexisteixin diversos usos, en absència dels criteris d'assignació d'ús predominant corresponent a l'aplicació dels criteris que s'indiquen en l'annex V del Reial decret 1367/2007, s'ha d'aplicar el principi de protecció dels receptors més sensibles (1.2 d de l'annex V del Reial decret 1367/2007).

L'horari de treball ha de ser dins el període diürn que estableix aquesta Ordenança. Excepcionalment, i per raons acreditades, es poden autoritzar treballs, tant a la via pública com en edificis, sense respectar aquest horari. En qualsevol cas, s'han d'adoptar les mesures i les precaucions necessàries per reduir al mínim els nivells sonors de pertorbació de la tranquil·litat ciutadana. L'autorització que s'atorgui amb aquestes raons excepcionals no pot aprovar activitats que, en conjunt, puguin produir renous i vibracions superiors al 60 % dels admissibles en el període diürn.

2. A les obres d'urgència reconeguda i a les tasques que es facin per raons de seguretat o perill, l'ajornament de les quals pugui ocasionar perills d'esfondrament, inundació, corrent, explosió o riscos de naturalesa anàloga, es pot autoritzar l'ús de màquines i l'execució de treballs encara que comportin una emissió de renous més gran de la permesa a la zona, procurant que l'horari de feina amb un major volum de renou ocasioni les menors molèsties possibles i que els treballadors disposin de la protecció necessària que estableixen les normes de seguretat preceptives. En aquest cas, l'Ajuntament ha d'autoritzar expressament les obres o tasques i ha de determinar els valors límit d'emissió que s'han de complir d'acord amb les circumstàncies que hi concorrin."

**Capítol V - Mesures de control acústic de les activitats**

**Article 22 - Instal·lació de limitador enregistrator acústic**

1. Totes les activitats amb un ús definit segons l'establert als apartats **d2** i **d3** de l'Art.- 5.2.02.3.d) de les Normes Subsidiàries, estan obligades a la instal·lació d'un limitador enregistrator acústic.

2. L'ajuntament podrà requerir a qualsevol altre activitat, en projecte o existent, quan així ho consideri oportú, la instal·lació d'un limitador enregistrator acústic.

3. El limitador enregistrator acústic haurà de complir amb les característiques indicades en aquesta ordenança, i haurà d'estar tarat segons l'estudi acústic corresponent. Serà responsabilitat del promotor de l'activitat, garantir el correcte funcionament i calibrat del limitador.

**Article 23 - Característiques del limitador enregistrator acústic**

1. El limitador enregistrator acústic haurà de complir amb les següents característiques:

- a) Funcionar com a limitador freqüencial en 1/3 octava i com a enregistrator sonor
- b) Permetre programar els valors límits de remor a l'interior de l'activitat i disposar d'una pantalla que permeti veure aquests valors.
- c) Disposar d'un micròfon extern que reculli el nivell sonor dins el local. Aquest dispositiu ha d'estar calibrat amb l'equip electrònic per detectar possibles manipulacions i se n'ha de poder verificar el funcionament correcte amb un sistema de calibratge.
- d) Guardar un historial en què aparegui el dia i l'hora en què es van fer les darreres programacions.
- e) Emmagatzemar, en un suport físic estable, durant un mes com a mínim, els nivells sonors (nivell de pressió sonora continu equivalent amb ponderació freqüencial A i percentils) i les possibles manipulacions amb una periodicitat programable entre 5 i 15 minuts.
- f) Emmagatzemar les possibles manipulacions tant de l'equip musical com de l'equip de limitació en una memòria interna.
- g) Permetre detectar altres fonts que puguin funcionar de manera paral·lela.



AJUNTAMENT  
DE SANTA EULÀRIA DES RIU  
(BALEARIS)

- h) Disposar d'un sistema de precintament de les connexions i del micròfon.
- i) Disposar d'un sistema que impedeixi la reproducció musical i audiovisual en el cas que l'equip limitador es desconnecti de la xarxa elèctrica o del sensor.
- j) Permetre, als serveis municipals o a les empreses acreditades per l'Ajuntament, accedir a l'emmagatzematge informàtic dels registres.
- k) Possibilitat de transmissió telemàtica de dades
- l) Disposar d'un visualitzador lluminós extern que permeti observar, en temps real, el nivell sonor instantani (mesurat en dB(A))

2. El volum màxim d'emissió que permetin aquests dispositius ha d'assegurar que, d'acord amb l'aïllament acústic real de què disposi el local en què s'exerceix l'activitat, es compleixin els límits de transmissió sonora a l'exterior i l'interior de locals acústicament afectats que s'estableixen en aquesta Ordenança.

3. El limitador enregistrator acústic haurà d'estar homologat respecte a la norma que li sigui d'aplicació i haurà de disposar dels certificats corresponents. La instal·lació i calibratge del limitador haurà de ser realitzada per tècnics o empreses instal·ladores, degudament autoritzades pel fabricant.

#### Article 24 - Estudi acústic

1. L'ajuntament podrà sol·licitar a qualsevol activitat, en projecte o existent, i en el moment que consideri oportú, la realització d'un estudi acústic.

Aquest estudi serà de caràcter obligatori per a les activitats que requereixin instal·lar un limitador enregistrator acústic i per aquelles activitats que sol·licitin, d'acord a l'Art.- 14 d'aquesta ordenança, autorització per superar els valors límit de remor. el qual s'haurà d'adjuntar a la resta de documentació tècnica per obtenir el títol habilitant corresponent.

Aquest estudi acústic també serà de caràcter obligatori per a les activitats que pretenguin instal·lar emissors acústics a l'exterior d'aquesta, tal i com estableix l'article 43 de la Llei 1/2007, de 16 de març, i el Decret 62/2007, de 18 de maig.

2. La persona titular de l'activitat o persona representant, haurà de comunicar a l'Ajuntament, amb una antelació mínima de 5 dies, la realització de les medicions corresponents per a l'elaboració de l'estudi acústic o el posterior certificat. A aquests efectes, s'haurà d'assenyalar la data i hora en que es realitzaran les medicions, per si l'ajuntament considera procedent l'assistència de tècnics municipals o de la Policia Local .

3. L'estudi acústic que s'indica en aquest article, haurà d'estar signat per personal tècnic competent, i contenir la informació mínima següent:

- a) La identificació dels emissors acústics de l'activitat, incloent-hi la producció de renou de la veu humana, amb la valoració dels nivells màxims d'emissió de renou a l'origen. El renou procedent de les màquines y dels equips de reproducció musical s'ha de justificar amb la documentació tècnica corresponent facilitada pel fabricant. En el cas que no es disposi d'aquesta documentació, s'ha d'aportar un certificat del tècnic competent que acrediti el nivell de renou emès registrat d'acord amb un procediment de mesuratge reconegut.
- b) La valoració, mitjançant un mètode de solvència tecnicocientífica reconeguda, dels efectes additius dels emissors acústics identificats, que indiqui els nivells d'immissió acústica que produeix el conjunt d'emissors acústics.
- c) La valoració, mitjançant un mètode de solvència tecnicocientífica reconeguda, que comprovi que els nivells de renou transmès al medi exterior i als locals, les activitats i els habitatges confrontants no superen els valors límits d'immissió que s'estableixen en aquesta ordenança.
- d) Les mesures correctores i protectores que es considerin més oportunes per a no superar els valors límits d'immissió que s'estableixen en aquesta ordenança.
- e) En cas que l'objecte de l'estudi sigui sol·licitar autorització per superar els límits del nivell de remor, s'haurà de determinar quin valor màxim d'immissió a l'exterior de l'activitat es preveu.

4. En cas que l'estudi acústic es realitzi sobre una activitat en projecte per a la qual encara no es poden realitzar medicions acústiques reals, es realitzarà una modelització per part de personal tècnic competent en la matèria, per calcular els nivells previstos, aplicant l'apartat II del Reial Decret 1513/2005, de 16 de desembre.



AJUNTAMENT  
DE SANTA EULÀRIA DES RIU  
(BALEARS)

5. En el cas que s'apliquin mesures correctores i protectores, s'han d'avaluar els nivells d'immissió, mitjançant un mètode de solvència tecnicocientífica reconegut, al medi exterior i als locals, les activitats i els habitatges confrontants.

6. Quan s'hagin executat les instal·lacions, el tècnic o la tècnica competent ha d'expedir un certificat que ha de formar part del certificat final d'activitat, si pertoca, que acrediti que es compleixen aquesta ordenança i la normativa sectorial aplicable. Així mateix, el certificat ha de contenir:

- a) El volum màxim a què es pot tenir cadascun dels equips de reproducció o amplificació sonora instal·lats en l'activitat sense que, en la situació més desfavorable, s'ultrapassin els valors límits d'immissió de renous i vibracions. S'ha d'indicar si els emissors acústics s'han limitat mecànicament o digitalment perquè no es superi aquest volum màxim.
- b) Els resultats dels mesuraments efectuats als llindars de la superfície de l'activitat.
- c) Els resultats reals dels mesuraments efectuats a una distància de dos metres dels límits de l'activitat o a la ubicació més desfavorable, que en cap cas poden superar els valors límits que s'indiquen en la taula 01 de l'annex I d'aquesta ordenança.
- d) Els resultats reals dels mesuraments en els espais interiors, en la ubicació més desfavorable, que han de respectar els valors límits que s'indiquen en la taula 02 de l'annex I d'aquesta ordenança.
- e) Els resultats reals dels mesuraments de les vibracions de les màquines instal·lades a l'obra als espais confrontats o a la ubicació més desfavorable, que han de respectar els valors límits que es fixen en la taula 03 de l'annex I d'aquesta ordenança.
- f) Els valors de l'aïllament acústic a les façanes contra el renou aeri  $D_{2m,nT,Atr}$  (dB(A)), l'aïllament acústic al renou aeri entre recintes  $D_{nT,A}$  dB(A) i el nivell global de pressió de renou d'impactes estandarditzat,  $L'_{nT,w}$ , d'acord amb les definicions i els procediments prevists en aquesta Ordenança, en els casos en què pertoqui.
- g) Altres resultats aclaridors o d'interès per a l'estudi, mesurats d'acord amb una norma UNE, el document bàsic "DB-HR Protecció contra el renou", aprovat pel Reial Decret 1371/2007, o qualsevol altre norma similar.
- h) El grau màxim que exigeix la normativa aplicable estatal, autonòmica o local per a la protecció del medi ambient contra la contaminació per emissió de remors i vibracions.
- i) El valor del tarat del limitador (si s'escau), que es correspondrà amb el nivell d'emissió utilitzat en el mesurament sempre i quan s'hagi garantit el compliment de la normativa. Per a incrementar el valor del tarat caldrà presentar un nou estudi acústic.
- j) La signatura de la persona responsable de l'activitat precedida de la expressió *Vist i plau*, que dona la conformitat a les mesures aplicades.

Per les activitats amb instal·lació de qualsevol mena d'element acústic extern i/o amb realització d'actuacions en viu a l'exterior d'aquesta, el certificat que ha de formar part del certificat final d'activitat, si pertoca, que acrediti que es compleixen aquesta ordenança i la normativa sectorial aplicable, haurà de contenir el indicat als apartats anteriors: a), b), c), h), i), j).

7. La metodologia per a la medició de l'índex de remors serà l'establerta al Real Decret 1367/2007, tal i com es mostra a l'Annex II d'aquesta ordenança. Les medicions es realitzaran en el període horari en que el soroll de fons sigui mínim i es podran establir tarats per les diferents fases de soroll.

8. La instal·lació d'un limitador enregistrator acústic no substitueix en cap cas l'aïllament mínim que ha de tenir l'establiment.

9. La presentació de l'estudi acústic no eximeix de la tramitació i obtenció dels corresponents permisos en cas de ser necessària l'execució de mesures correctores.

10. Qualsevol canvi de la instal·lació dels emissors acústics (substitució o addició d'equips, canvi d'ubicació o orientació, etc.) requerirà la presentació i aprovació d'un nou estudi acústic i certificat.

## Capítol VI - Convivència ciutadana i relacions veïnals

### Article 25 - Convivència ciutadana

1. Tots els habitants del municipi, estan obligats a respectar el descans del veïnat i a evitar la producció de remors o vibracions que alterin la convivència normal. Es prohibeix l'emissió de qualsevol remor o vibració domèstica que per la seva intensitat o horari excedeixi dels límits que exigeix la tranquil·litat pública.



**AJUNTAMENT  
DE SANTA EULÀRIA DES RIU  
(BALEARIS)**

2. En el medi ambient exterior, la ciutadania ha de respectar els límits de la bona convivència ciutadana, de manera que els remors que produeixin no pertorbin el descans ni la tranquil·litat del veïnat ni impedeixin el funcionament normal de les activitats pròpies dels locals receptors.

**Article 26 - Determinació de l'alteració de la convivència**

En cas de considerar que s'està produint una molèstia, i en funció de la gravetat de la mateixa, la Policia Local podrà advertir de les molèsties generades o directament aixecar acta de denúncia. En qualsevol dels casos es requerirà el cessament immediat de l'activitat molesta.

**Capítol VII**

**Normes específiques per a vehicles de motor i ciclomotors**

**Article 27.- Vehicles de motor i ciclomotors**

1. Les persones propietàries i les usuàries de qualsevol tipus de vehicle de motor o ciclomotor han de mantenir en bones condicions de funcionament els elements susceptibles de produir molèsties per renous a fi que l'emissió acústica del vehicle no excedeixi els valors límit d'emissió que s'estableixen en l'annex III. Especialment, aquest usuàries no poden:

- a) Fer ús del dispositiu acústic (clàxon) en tot el terme municipal, excepte en cas de perill immediat d'accident i sempre que l'avís no es pugui fer per cap altre mitjà.
- b) Forçar les marxes dels vehicles produint renous molestos, com ara accelerar innecessàriament o forçar el motor en circular per pendants.
- c) Utilitzar dispositius que puguin anul·lar o reduir l'acció del silenciador o circular amb vehicles amb el silenciador incomplet, inadequat o deteriorat, produint un renou innecessari.
- d) Fer voltes innecessàriament a les illes d'habitatges, accelerar, virar o derrapar, com també produir qualsevol altre renou per l'ús inadequat del vehicle que molesti els veïnats, tant si es fa en un espai públic com privat.
- e) Fer funcionar els equips de música a un volum superior a 60 dB(A).
- f) Estacionar vehicles en els quals resten en funcionament equips de refrigeració o similars, com ara camions frigorífics, a zones urbanitzades d'ús residencial.

2. L'Ajuntament pot dur a terme controls dels nivells d'emissió sonora dels vehicles de motor i ciclomotors, complementaris als de les inspeccions tècniques de vehicles, d'acord amb el procediment que s'estableix en l'annex III d'aquesta Ordenança.

En aquests controls s'ha de comprovar, entre d'altres aspectes, que els tubs d'escapament instal·lats són els homologats i estan en bones condicions d'ús. Si no és així, la persona titular del vehicle no el pot fer circular pel municipi mentre no l'hagi substituït per un dispositiu homologat.

3. No es poden conduir vehicles de motor de manera que provoquin renous innecessaris o molestos o superin els valors que s'estableixen en l'annex III d'aquesta Ordenança.

**Article 28.- Vehicles destinats als serveis d'urgències**

1. Els conductors dels vehicles destinats als serveis d'urgències són responsables d'utilitzar els dispositius de senyalització acústica d'emergència en els serveis d'urgència extrema i quan la senyalització lluminosa no sigui suficient.

2. Queden exempts de complir el que s'estableix en l'apartat anterior, els vehicles en servei dels cossos i forces de seguretat i de la policia municipal, del servei d'extinció d'incendis i salvament i altres vehicles destinats a serveis d'urgència autoritzats degudament. No obstant això, aquests vehicles queden subjectes a les prescripcions següents:

- a) Han de disposar d'un mecanisme de regulació de la intensitat sonora dels dispositius acústics que la redueixi a uns nivells compresos entre 70 i 90 dB(A), segons la velocitat del vehicle, mesurada a tres metres de distància.
- b) Han de limitar l'ús dels dispositius de senyalització acústica d'emergència als casos de necessitat i quan la senyalització lluminosa no sigui suficient.

**Capítol VIII - Procediment d'inspecció i control, i règim sancionador**

**Article 29 - Denúncies**

1. La denúncia dona lloc a actuacions d'inspecció i control per comprovar la veracitat dels fets denunciats i, si escau, incoar l'expedient sancionador que correspongui.



**AJUNTAMENT  
DE SANTA EULÀRIA DES RIU  
(BALEARIS)**

2. La denúncia, que pot ser verbal o escrita, ha de contenir, com a mínim, l'activitat, la relació veïnal o l'actuació demandada i l'horari i la ubicació concreta en què s'ha produït.

3. Davant denúncies reiterades per un mateix denunciador, on les comprovacions resultin favorables per a l'activitat, es podrà requerir al denunciador el pagament de les costes de les inspeccions

#### **Article 30 - Inspecció**

1. Exerceixen l'actuació inspectora, el personal funcionari designat a aquest efecte que disposi de l'acreditació tècnica que s'indica en l'article 53.4 de la Llei 1/2007, i tindran la condició d'agents de l'autoritat

2. Les persones responsables i les persones titulars de les fonts emissores resten obligats a permetre l'accés dels agents de l'autoritat a l'activitat perquè hi duguin a terme la visita d'inspecció, i a posar en funcionament les fonts emissores en la manera que se'ls indiqui, perquè en puguin mesurar el remor i fer-hi les comprovacions necessàries.

3. L'ajuntament podrà realitzar visites de comprovació per verificar que les instal·lacions s'ajusten a la documentació tècnica presentada (permisos, estudi acústic), o a les mesures correctores imposades, en el seu cas. Del resultat de la comprovació, s'entregarà un acta a l'interessat o la interessada.

#### **Article 31 - Funció dels inspectors**

El personal designat per dur a terme les inspeccions té, entre d'altres, les funcions següents:

- a) Accedir, havent-se identificat prèviament i amb les autoritzacions que corresponguin, si n'és el cas, a les instal·lacions, les màquines, les activitats o els àmbits generadors o receptors de fonts de contaminació acústica.
- b) Requerir la informació i la documentació administrativa que autoritzi les activitats i les instal·lacions objecte de la inspecció.
- c) Prendre les mesures i avaluar i controlar el compliment de les disposicions vigents i les condicions de l'autorització que tinguin les instal·lacions, les màquines, les activitats o els comportaments.
- d) Aixecar acta de les actuacions que s'han dut a terme en l'exercici de les funcions pròpies.
- e) Proposar les mesures de caràcter preventiu o cautelar que prevegi aquesta Ordenança o la legislació sectorial aplicable.

#### **Article 32 - Acta de la inspecció**

De les comprovacions efectuades en el moment de la inspecció s'ha d'aixecar una acta, una còpia de la qual s'ha de lliurar a la persona titular o responsable de l'activitat, la indústria, el vehicle o el domicili que s'ha inspeccionat. L'acta pot donar lloc a la incoació de l'expedient sancionador corresponent.

#### **Article 33 - Tipus d'infraccions**

Les infraccions administratives en matèria de contaminació acústica es classifiquen en lleus, greus i molt greus.

1. Constitueix infracció lleu:

- a) Superar els límits sonors establerts a la present ordenança en menys de 6 dB(A).
- b) Obtenir nivells de transmissió de vibracions superiors als fixats en aquesta ordenança, quan no s'hagi produït un dany o deteriorament greu per al medi ambient i no s'hagi posat en perill greu la seguretat o la salut de les persones.
- c) La no comunicació a l'administració competent de les dades requerides per aquesta, dins dels terminis establerts a aquest efecte.
- d) La realització d'activitats prohibides o l'incompliment de les obligacions previstes en aquesta ordenança, quan no siguin tipificades expressament com a infraccions greus o molt greus

2. Constitueix infracció greu:



AJUNTAMENT  
DE SANTA EULÀRIA DES RIU  
(BALEARS)

- a) L'incompliment de les condicions establertes en matèria de contaminació acústica en l'estudi acústic o en altres figures d'intervenció administrativa, quan no s'hagi produït un dany o deteriorament greu per al medi ambient ni s'hagi posat en perill greu la salut o la seguretat de les persones.
- b) L'alteració de la convivència ciutadana, d'acord amb el que estableix aquesta ordenança,
- c) No disposar del limitador enregistrator acústic. La modificació o alteració dels emissors acústics o del limitador sense l'aprovació del corresponent estudi acústic.
- d) L'incompliment de les mesures de correcció d'infraccions lleus en el termini concedit per fer-ho o dur-ne a terme la correcció de manera insuficient.
- e) Sobrepassar de 6 a 15 dB(A), en la resta de supòsits, els límits que estableix aquesta ordenança.
- f) L'ocultació o l'alteració maliciosa de dades relatives a la contaminació acústica aportades als expedients administratius adreçats a l'obtenció d'autoritzacions o llicències relacionades amb l'exercici de les activitats que regula aquesta ordenança.
- g) Obstaculitzar la tasca inspectora o de control de les administracions públiques.
- h) La reincidència en la comissió d'infraccions lleus en un període inferior a dos anys.

3. Constitueix infracció molt greu:

- a) La producció de contaminació acústica per sobre dels valors límit establerts a les zones de protecció acústica especial i en zones de situació acústica especial.
- b) L'incompliment de les condicions establertes en matèria de contaminació acústica en l'estudi acústic o en altres figures d'intervenció administrativa, quan s'hagi produït un dany o deteriorament greu per al medi ambient o s'hagi posat en perill greu la salut o la seguretat de les persones.
- c) L'incompliment de les normes que estableixen requisits relatius a la protecció de les edificacions contra el remor, quan s'hagi posat en perill greu la seguretat o la salut de les persones.
- d) L'incompliment de les obligacions derivades de l'adopció de mesures provisionals d'acord amb el que estableix aquesta ordenança.
- e) L'incompliment de les mesures de correcció d'infraccions greus en el termini fixat per fer-ne la correcció o fer-la de manera insuficient.
- f) Superar els nivells sonors permesos en més de 15 dB(A) o , tot i superar-los en menys, quan s'hagi produït un dany o deteriorament greu per al medi ambient o s'hagi posat en perill greu la seguretat o la salut de les persones.
- h) Obtenir nivells de transmissió de vibracions superiors al valors límits quan s'hagi produït un dany o deteriorament greu per al medi ambient o s'hagi posat en perill greu la seguretat o la salut de les persones.
- i) La reincidència en la comissió d'infraccions greus en un període inferior a dos anys.

4. Per aquelles infraccions no tipificades a la present ordenança, s'estarà a allò que determini la Llei 1/2007.

**Article 34 - Sancions**

Les infraccions previstes a l'article anterior poden donar lloc a la imposició de totes o d'algunes de les sancions següents, sancions que en tot cas s'han d'imposar seguint el criteri de la proporcionalitat:

1. En el cas d'infraccions lleus:

- a) Multes des fins a 600 €
- b) Suspensió de l'autorització d'obertura o d'altres figures d'intervenció administrativa en què s'hagin establert condicions relatives a la contaminació acústica, per un període inferior a un mes.

2. En el cas d'infraccions greus:

- a) Multes des de 601 fins a 12.000 €.
  - i. Infracció 33.2.c) i f): de 1.500 € a 3.000 €
  - ii. Infracció 33.2.d): de 1.000 € a 5.000€
  - iii. Infracció 33.2.e), quan es sobrepassi de 6 a 10 dB(A): de 3.000 € 8.000 €.



AJUNTAMENT  
DE SANTA EULÀRIA DES RIU  
(BALEARS)

- iv. Infracció 33.2.e), quan es sobrepassi de 11 a 15 dB(A): de 8.001 € a 12.000 €
- v. Infracció 33.2.g): de 5.000 € a 8.000 €.
- b) Suspensió de l'autorització d'obertura o d'altres figures d'intervenció administrativa en què s'hagin establert condicions relatives a la contaminació acústica, per un període de temps comprès entre un mes i un dia i un any.
- c) Clausura temporal, total o parcial, de les instal·lacions per un període màxim de dos anys.

3. En el cas d'infraccions molt greus:

- a) Multes des de 12.001 fins a 300.000 €.
  - i. Infracció 33.3.e): de 15.000 € a 25.000€.
  - ii. Infracció 33.3.f), quan es sobrepassi de 15 a 25 dB(A) els màxims fixats: de 18.000 € a 25.000 €. En cas de ser zones de protecció acústica especial i en zones de situació acústica especial: de 25.000 € a 30.000€
  - iii. Infracció 33.3.f), quan es sobrepassi de 25 a 30 dB(A) els màxims fixats: de 50.000 € a 65.000 €. En cas de ser zones de protecció acústica especial i en zones de situació acústica especial: de 65.000 € a 70.000 €
  - iv. Infracció 33.3.f), quan es sobrepassi en més de 30 dB(A) els màxims fixats: de 65.000 € a 300.000 €.

En cas de ser zones de protecció acústica especial i en zones de situació acústica especial: de 100.000 € a 300.000 €

- b) Revocació de l'autorització d'obertura o d'altres figures d'intervenció administrativa en què s'hagin establert condicions relatives a la contaminació acústica, o la suspensió de la vigència per un període de temps comprès entre un any i un dia i cinc anys.
- c) Clausura definitiva, total o parcial, de les instal·lacions.
- d) Clausura temporal, total o parcial, de les instal·lacions per un període no inferior a dos anys ni superior a cinc anys.
- e) Publicació, a través dels mitjans que es considerin oportuns, de les sancions imposades, una vegada que aquestes hagin adquirit fermesa en via administrativa o, si pertoca, jurisdiccional, com també del nom, dels llinatges o de la denominació o de la raó social de les persones físiques o jurídiques responsables i l'índole i la naturalesa de les infraccions.
- f) El precintat temporal o definitiu d'equips i de màquines.
- g) La prohibició temporal o definitiva del desenvolupament d'activitats.

4. Les sancions s'han d'imposar tenint en compte:

- a) Les circumstàncies de la persona responsable.
- b) La importància del dany o del deteriorament causat.
- c) El grau del dany o de la molèstia que s'hagi causat a les persones, als béns o al medi ambient.
- d) La intencionalitat o la negligència.
- e) La reincidència i la participació.
- f) La nocturnitat dels fets.
- g) L'adopció per part de la persona autora de la infracció de les mesures correctores adients amb anterioritat a la incoació de l'expedient sancionador.

5. No obstant allò previst en els anteriors apartats, les sancions es poden reduir en un percentatge de fins un 50%, en els casos en què la persona infractora, prèviament a la imposició de la sanció, reconegui la infracció,





**AJUNTAMENT  
DE SANTA EULÀRIA DES RIU  
(BALEARIS)**

presti el seu consentiment amb la proposta de sanció i acrediti de manera fefaent davant l'administració instructora del procediment i en un termini màxim de 6 mesos des de la notificació de la sanció, la correcció dels motius que donaren lloc a la seva imposició.

**Article 35 - Prescripció**

1. Pel que fa a aquesta norma, les infraccions molt greus prescriuen als tres anys, les greus als dos anys i les lleus als sis mesos; les sancions imposades per infraccions molt greus prescriuen als tres anys, les imposades per infraccions greus als dos anys i les imposades per infraccions lleus als sis mesos.

2. El termini de prescripció de les infraccions es comença a comptar des del dia en què es comet la infracció. Interromp la prescripció la iniciació, amb coneixement de la persona interessada, del procediment sancionador, i es reprèn el termini de prescripció si l'expedient sancionador està paralitzat més d'un mes per causa no imputable a la persona presumpta responsable.

3. El termini de prescripció de les sancions es comença a comptar des de l'endemà del dia en què adquireix fermesa la resolució per la qual s'imposa la sanció. Interromp la prescripció la iniciació, amb coneixement de la persona interessada, del procediment d'execució, i torna a transcórrer el termini si el procediment està paralitzat durant un mes per causa no imputable a la persona infractora.

**Article 36 - Responsables**

1. Només poden ser sancionades per fets constitutius d'infraccions administratives per l'incompliment de les obligacions que regula aquesta ordenança les persones físiques o jurídiques que en siguin responsables, encara que sigui a títol de mera inobservança.

2. Quan en la infracció hagin participat diverses persones i no sigui possible determinar-ne el grau d'intervenció, la responsabilitat de totes elles és solidària.

3. De les infraccions a les normes d'aquesta ordenança comeses en ocasió de l'exercici d'activitats subjectes a concessió, l'autorització d'obertura o d'altres figures d'intervenció administrativa, n'és responsable la persona titular.

4. De les comeses amb motiu de la utilització de vehicles, n'és responsable la persona propietària quan la infracció resulti del funcionament o de l'estat del vehicle, o la persona conductora en aquells casos en què la infracció sigui conseqüència de la conducció.

5. De la resta d'infraccions és responsable qui causi la pertorbació o qui subsidiàriament en resulti responsable segons les normes específiques.

6. La responsabilitat administrativa ho és sense perjudici de la responsabilitat civil i penal en què es pugui incórrer. Quan s'aprecii un fet que pot ser constitutiu de delictes o falta, s'ha de posar en coneixement de l'òrgan judicial competent i, mentre l'autoritat judicial s'assabenta de l'assumpte, s'ha de suspendre el procediment administratiu sancionador.

**Article 37 - Mesures provisionals**

Una vegada iniciat el procediment sancionador, l'ajuntament pot adoptar alguna o algunes de les mesures provisionals següents:

- a) Precintat d'aparells, d'equips o de vehicles.
- b) Clausura temporal, parcial o total, de les instal·lacions o de l'establiment.
- c) Suspensió temporal de l'autorització d'obertura o d'altres figures d'intervenció administrativa en què s'hagin establert condicions relatives a la contaminació acústica.
- d) Mesures preventives o correctives que permetin garantir el compliment de la normativa.

**Article 38 - Represa de l'activitat**

1. Per exercir una altra vegada l'activitat que ha estat clausurada, precintada o suspesa, en una part o en la seva totalitat, cal que la persona titular acrediti, mitjançant la presentació d'un estudi acústic (que compleixi amb les característiques establertes en aquesta ordenança), que, en haver adoptat les mesures necessàries, compleix els límits establerts en matèria de contaminació acústica.

2. L'aixecament d'aquesta clausura, precinte o suspensió l'ha de fer l'ajuntament després de l'aprovació de l'estudi acústic o de la comprovació per part dels serveis municipals de les mesures adoptades. Si transcorregut



AJUNTAMENT  
DE SANTA EULÀRIA DES RIU  
(BALEARS)

un mes des de la notificació de l'adopció de les mesures correctores no s'ha aprovat l'estudi ni fet la visita de comprovació, es considera aixecada la clausura, el precinte o la suspensió.

**Article 39 - Obligació de reposar**

1. Les persones infractores són obligades a adoptar les mesures correctores necessàries que estableixi l'òrgan sancionador, amb independència de la sanció penal o administrativa que s'imposi.

2. La prescripció d'infraccions no afecta l'obligació de restaurar ni la indemnització de danys i perjudicis causats.

**Disposició addicional primera - Modificació dels procediments de mesurament i avaluació**

En previsió dels avenços tecnològics o l'aprovació de noves normes, els procediments de mesurament i avaluació que s'estableixen en aquesta Ordenança poden ser modificats a partir d'una proposta aprovada en el Ple municipal.

**Disposició addicional segona - Règim fiscal**

L'ajuntament podrà establir, mitjançant ordenança fiscal, taxes per a la prestació dels serveis d'inspecció que es realitzin per verificar el compliment del que es disposa en aquesta ordenança, d'acord a l'Art.- 29.d)

**Disposició addicional tercera – Valors límit establerts per altres administracions**

Seràn d'aplicació els valors límit que estableixin altres administracions amb competències dins l'àmbit territorial del municipi.

**Disposició addicional quarta – Amenització musical de caràcter ambiental.**

1. No tindrà la consideració d'activitat classificada com **d2** o **d3** segons l'article 5.2.02.3.d) de les Normes Subsidiàries, l'activitat permanent que realitzi dins l'exercici de la pròpia activitat una amenització musical de caràcter ambiental.

A aquests efectes, es defineix com a amenització musical de caràcter ambiental l'emissió sonora per davall de 65 dB(A) a l'interior de l'establiment mitjançant equips de reproducció o amplificació sonora o audiovisual, mai a l'exterior de l'establiment, i sempre de forma complementària a una activitat permanent existent. Aquests equips de reproducció o amplificació sonora o audiovisual hauran d'estar orientats cap a l'interior de l'establiment físic.

Aquesta amenització musical de caràcter ambiental no tindrà la consideració d'espectacle, d'activitat recreativa ni d'activitat musical, i tampoc permetrà el ball.

L'amenització musical de caràcter ambiental en una activitat existent no s'entendrà com a un canvi d'ús segons l'establert per les Normes Subsidiàries, ni una ampliació d'aquesta segons la Llei 7/2013, de 26 de novembre, de règim jurídic d'instal·lació, accés i exercici d'activitats a les Illes Balears.

2. Per l'instal·lació i exercici de l'amenització musical de caràcter ambiental caldrà obtenir l'autorització municipal corresponent.

Aquesta autorització municipal d'amenització musical de caràcter ambiental serà discrecional, i tindrà una vigència màxima d'un any comptat des de la data de la seva aprovació per l'òrgan municipal corresponent. Així mateix, aquesta serà subjecte a les taxes corresponents establertes per la normativa fiscal vigent.

Per poder obtenir l'autorització municipal d'amenització musical de caràcter ambiental serà condició indispensable que l'activitat a on es pretengui instal·lar tingui el títol habilitant per l'inici i exercici d'aquesta i que sigui sol·licitada per el titular de l'activitat permanent. Per aquesta raó, s'haurà d'adjuntar a la sol·licitud d'autorització municipal còpia del títol habilitant d'inici i exercici de l'activitat permanent.

El silenci administratiu tindrà caràcter negatiu.

3. En l'exercici de l'amenització musical de caràcter ambiental s'haurà de complir les condicions acústiques establertes a l'article 41 de la Llei 1/2007, de 16 de març, i tota aquella normativa vigent que li sigui d'aplicació.

En compliment de l'establert a l'article 22.2 d'aquesta ordenança municipal, l'ajuntament podrà requerir, quan així ho consideri oportú, la instal·lació d'un limitador enregistrator acústic.



**AJUNTAMENT  
DE SANTA EULÀRIA DES RIU  
(BALEARS)**

4. Qualsevol nova emissió sonora musical o audiovisual que difereixi de l'establert com a amenització musical de caràcter ambiental, segons la definició del apartat 1 de la present disposició addicional, serà considerat com a ampliació de l'activitat permanent, o nova activitat, als efectes de l'establert a la llei 7/2013, de 26 de novembre.

**Disposició Addicional Cinquena.- Aïllament acústic mínim.**

1. Per a les instal·lacions a locals que comptin entre els seus elements amb sistemes d'amplificació sonora regulables a voluntat o veus humanes, l'aïllament acústic mínim exigible als elements delimitadors (incloent-hi portes, finestres i buits de ventilació) es dedueix sobre la base dels següents nivells d'emissió interior màxima:

Act. A.- Activitats **d1** segons l'article 5.2.03.d) de les Normes Subsidiàries: 80 dB(A).

Act. B.- Activitats **d2** segons l'article 5.2.03.d) de les Normes Subsidiàries: 90 dB(A).

Act. C.- Activitats **d3** segons l'article 5.2.03.d) de les Normes Subsidiàries: 100 dB(A).

Act. D.- Activitats **d4** segons l'article 5.2.03.d) de les Normes Subsidiàries, a més de gimnasos, ludoteques i similars, equipaments esportius i centres de culte amb música, càntics o altres manifestacions sonores: 85 dB(A).

Act. X.- Altres activitats amb un nivell d'emissió superior a 80 dB(A).

A aquests efectes, s'entén per nivell d'emissió el nivell sonor màxim, LAeq 60s, que es genera dins l'activitat, mesurat en un lloc representatiu degudament justificat. Als locals de concurrència pública s'ha de mesurar a la part central de la zona de públic on hi hagi el major nivell sonor i amb tots els serveis a ple rendiment.

2. Els valors mínims d'aïllament a renou aeri DnT,A entre un recinte d'activitat i algun altre recinte, en funció del tipus d'activitat establert a l'apartat anterior i l'horari de funcionament són:

Tipus d'activitat	Nivell d'emissió [dB(A)]	Aïllament DnT,A [dB(A)].	
		Horari diürn i vesperní	Horari nocturn
Act. A	80	55	60
Act. B	90	65	70
Act. C	100	70	75
Act. D	85	60	65
Act. X	80	50	60

Aquests valors són mínims. En qualsevol cas, l'aïllament que s'ha d'acreditar és el necessari per a garantir al recinte més afectat un nivell de renou igual o inferior al valor límit d'immissió permès a ambient anterior segons l'establert a la taula 02 de l'annex 1.

Aquest aïllament s'ha de determinar segons el que estableix el document bàsic "DB-HR. Protecció contra el renou" del Codi tècnic de l'edificació i la metodologia establerta a la norma UNE-EN ISO 140-4 o qualsevols altra que la substitueixi.

3. L'aïllament acústic a les façanes contra el renou aeri D2m,nT,Atr no ha de ser inferior als valors de la taula següent:

Tipus d'activitat	Aïllament D2m,nT,Atr [dB(A)]
Act. A	-
Act. B	35
Act. C	45
Act. D	35
Act. X	30

Aquest aïllament s'ha de determinar segons el que estableix el document bàsic "DB-HR. Protecció contra el renou" del Codi tècnic de l'edificació i la metodologia establerta a la norma UNE-EN ISO 140-5 o qualsevols altra que la substitueixi.

**Disposició Addicional Sisena.- Mesures preventives**

1. Totes les activitats amb un ús definit segons l'establert als apartats **d2** i **d3** de l'Art.- 5.2.02.3.d) de les Normes Subsidiàries han de disposar, independentment de les mesures d'insonorització generals, de:



AJUNTAMENT  
DE SANTA EULÀRIA DES RIU  
(BALEARS)

A.- Vestíbul d'entrada, amb doble porta amb molla de retorn a posició tancada, que garanteixi en tot moment l'aïllament necessari en façana incloent-hi els instants d'entrada i sortida, complint la normativa vigent en matèria d'accessibilitat.

B.- Instal·lació d'un equip limitador-enregistrador segons l'establir a l'article 22 d'aquesta ordenança i amb les característiques establertes a l'article 23 d'aquesta ordenança.

2. Les activitats amb un ús definit segons l'establert als apartats **d2**, **d3** i **d4** de l'Art.- 5.2.02.3.d) de les Normes Subsidiàries, a més de gimnasos, ludoteques i similars, equipaments esportius i centres de culte amb música, cànctics o altres manifestacions sonores, i qualsevol activitat potencialment renouera, han de mantenir tancats els buits i les finestres que comuniquen el local amb l'exterior de l'activitat durant el seu funcionament, i han de disposar de sistemes de ventilació forçada que compleixin les exigències establertes a la reglamentació d'instal·lacions tèrmiques en edificis o altres disposicions d'aplicació, per a permetre la renovació de l'aire dels locals.

3. A d'altres tipus d'activitats comercials, industrials o de serveis a les quals la mateixa naturalesa de l'activitat autoritzada no suposa necessàriament l'emissió de música ni la pràctica de cant o ball, però on s'autoritzen equips de reproducció sonora i d'altres fonts renoueres, l'administració podrà exigir totes o algunes de les condicions d'insonorització previstes en aquesta ordenança per al tipus d'activitat al qual és assimilable, com també l'exercici de l'activitat amb portes i finestres tancades, i disposar dels mitjans de ventilació forçada necessaris.

4. Els titulars de les activitats són responsables de vetllar perquè els usuaris no produeixin molèsties al veïnat. Si no s'atenen les seves recomanacions han d'avisar la Policia local als efectes corresponents.

5. Aquells locals que disposin d'un nivell d'emissió interior superior a 95 dB(A) hauran d'instal·lar a l'entrada del local el següent avís:

*"Els nivells sonors existents a l'interior poden produir lesions permanents a l'oïda".*

L'avís haurà de ser perfectament visible, tant per la seva dimensió com per la seva il·luminació.

6. Els equips, les màquines, els conductes de fluids o d'electricitat i qualsevol altre element generador de vibracions s'han d'instal·lar i mantenir amb les precaucions necessàries perquè els nivells sonors que transmeten en el funcionament siguin els més baixos possibles i no superin els valors límit d'immissió que s'estableixen a la taula 03 de l'annex I d'aquesta Ordenança, fins i tot dotant-los d'elements elàstics separadors o de bancada antivibradora independent si és necessari.

#### **Disposició Addicional Setena. Ús de dispositius sonors en tasques agrícoles**

1. Aquesta Disposició serà d'aplicació a tot aquell dispositiu que, mitjançant una forta detonació o reproducció amplificada de cants d'aus de presa, tingui la finalitat d'espantar a tot animal salvatge.
2. La distància mínima entre els dispositius anteriorment definits i qualsevol vivenda serà superior als 500 metres. No podran instal·lar-se si no es compleix aquesta condició.
3. En cas d'utilitzar dispositius espanta-ocells acústics, aquests mai estaran orientats a vivendes més properes, tot i trobar-se a més de 500 metres.
4. La freqüència de funcionament dels tons acústics serà superior a 10 minuts entre cada interval de funcionament.
5. L'horari de funcionament haurà de ser estrictament diürn

#### **Disposició transitòria única - Activitats existents, en tramitació, obres i edificacions en funcionament o per a les quals ja s'ha sol·licitat la llicència**

Les activitats, obres i edificacions en funcionament o per a les quals ja s'ha sol·licitat la llicència, disposen d'un termini de 6 mesos per adaptar-se a aquesta ordenança.

Aquelles activitats indicades a l'article 22 que disposin de títol habilitant d'instal·lació o d'inici i exercici d'activitat a l'entrada en vigor d'aquesta ordenança disposaran de 6 mesos per a la instal·lació de limitador enregistrador acústic. Per justificar el correcte funcionament i tarat del limitador, hauran de presentar un estudi acústic, amb el contingut mínim que s'especifica a l'Art.- 24 d'aquesta ordenança

#### **Disposició derogatòria**

Queden derogades totes les disposicions municipals del mateix rang que aquesta ordenança, o d'un rang inferior, que siguin incompatibles amb el que estableix aquesta norma, s'hi oposin o ho contradiguin.



**Disposició final - Entrada en vigor**

La present Ordenança entrarà en vigor segons lo establert a l'article 103 de la llei 20/2006, municipal i de règim local de les Illes Balears

**ANNEX I - VALORS LÍMIT D'IMMISSIÓ DE REMOR I VIBRACIONS**

Taula 01. Valors límit d'immissió de remor transmès al medi ambient exterior

Tipus d'àrea acústica		Índex de remors dB(A)		
		$L_{k,d}$	$L_{k,e}$	$L_{k,n}$
A	Residencial	55	55	45
B	Industrial	65	65	55
C	Terciari amb predomini de sòl tipus recreatiu i d'espectacles	63	63	53
D	Terciari diferent de C	60	60	50
E	Sanitari, docent, cultural	50	50	40
F	Sectors afectats a sistemes generals de infraestructures de transport	Sin determinar	Sin determinar	Sin determinar
G	Espais naturals d'especial protecció contra la contaminació acústica	(1)	(1)	(1)

(1): Els índexs de renou corresponents als espais naturals d'especial protecció es regulen si n'és el cas, en la normativa aplicable específica

Taula 02. Valors límit de remor transmès a l'espai interior

Ús del local	Tipus de recinte	Índex de remor dB(A)		
		$L_{k,d}$	$L_{k,e}$	$L_{k,n}$
Residencial	Estances	40	40	30
	Dormitoris	35	35	25
Sanitari	Estances	40	40	30
	Dormitoris	35	35	25
Educatiu	Aules	35	35	35
	Despatxos. Sales de lectura i estudi	30	30	30
Establiments d'allotjament turístic	Estances d'ús col·lectiu	45	45	45
	Dormitoris	35	35	30
Cultural	Cines, teatres, sales de concerts, conferències i exposicions	30	30	30
Administratiu o d'oficines	Despatxos professionals	35	35	35
	Oficines	40	40	40
D'oferta complementària	Restaurants, bars, cafeteries	50	50	50
Comercial		50	50	50
Industrial		55	55	55

Qualsevol instal·lació, establiment, activitat o comportament ha de respectar els valors límit d'immissió de remor transmès a l'espai interior receptor, segons el tipus d'àrea acústica receptora, que s'indiquen a la taula anterior. Aquesta taula és vàlida tant per a fonts ubicades en espais interiors confrontants com per a fonts ubicades en el medi ambient exterior.

Taula 03. Valors límit per a vibracions aplicables a l'espai interior habitable d'edificis destinats a habitatges o usos residencials, hospitalaris, educatius o culturals i allotjaments turístics

Ús de l'edifici	Índex de vibració $L_{ow}$ dB(A)
Residencial	75
Hospitalari	72
Educatiu o cultural	72
Establiments d'allotjament turístic	78



AJUNTAMENT  
DE SANTA EULÀRIA DES RIU  
(BALEARS)

## ANNEX II - DETERMINACIÓ I AVALUACIÓ DELS NIVELLS D'IMMISSIÓ DEL REMOR I LES VIBRACIONS

### 1. Procediment per determinar els nivells d'immissió de remor

S'ha d'aplicar el procediment que s'estableix en l'apartat A de l'annex IV del Reial decret 1367/2007.

### 2. Procediment per determinar els nivells d'immissió de vibracions

S'ha d'aplicar el procediment que s'estableix en l'apartat B de l'annex IV del Reial decret 1367/2007.

## ANNEX III- VALORS LÍMIT D'EMISSIÓ DE SOROLL DELS VEHICLES DE MOTOR I DELS CICLOMOTORS

### 1. Àmbit d'aplicació

Aquest annex és aplicable a l'emissió sonora dels vehicles de motor i els ciclomotors en circulació mesurada amb el vehicle aturat.

### 2. Valors límit d'emissió

El valor límit d'emissió sonora d'un vehicle de motor en circulació s'obté sumant 4 dB(A) al nivell d'emissió sonora que figura a la fitxa d'homologació del vehicle, que correspon a l'assaig amb el vehicle aturat.

Si la fitxa de característiques d'un vehicle, per l'antiguitat o per altres raons, no indica el nivell d'emissió sonora per a l'assaig amb el vehicle aturat, l'Administració competent en l'homologació i la inspecció tècnica de vehicles l'ha de facilitar d'acord amb les bases de dades pròpies o l'ha de determinar, una vegada ha comprovat que el vehicle és en perfecte estat de manteniment, d'acord amb el mètode de mesurament que s'estableix en el procediment d'homologació aplicable al vehicle, segons la reglamentació vigent. En el cas de no poder determinar el nivell de renou admissible per vehicle, aquest no pot superar els 90 dB(A).

### 3. Compliment

Es considera que es respecten els valors límit d'emissió quan el valor determinat no supera els valors que s'estableixen en aquest annex.

### 4. Determinació del nivell d'emissió

El nivell d'emissió es determina mesurant el renou del vehicle aturat segons els mètodes que s'estableixen, per als vehicles de quatre rodes o més, en la Directiva 96/20/CE de la Comissió, de 27 de març de 1996, per la qual s'adapta al progrés tècnic la Directiva 70/157/CEE del Consell, relativa a l'aproximació de les legislacions dels Estats membres sobre el nivell sonor admissible i el dispositiu d'escapament dels vehicles de motor, i per als vehicles de dues o tres rodes, ciclomotors i quadricicles lleugers i pesants, en la Directiva 97/24/CEE del Consell, de 17 de juny de 1997, relativa a determinats elements o característiques dels vehicles de motor de dues o tres rodes, o les que les substitueixin.

#### 1. Condicions de mesurament

Abans de començar els mesuraments, s'ha de comprovar que el motor del vehicle és a la temperatura normal de funcionament i que el comandament de la caixa de canvis és en punt mort. Si el vehicle disposa de ventiladors amb comandament automàtic, no es pot intervenir sobre aquests dispositius mentre es mesura el nivell sonor.

S'ha d'accelerar el motor progressivament fins a arribar al règim de referència, en revolucions per minut, que figura en la fitxa d'homologació del vehicle o en la targeta d'inspecció tècnica de vehicles, i seguidament, de sobte, s'ha de deixar l'accelerador en l'estat de ralenti.

El nivell sonor s'ha de mesurar durant un període de funcionament en què el motor es mantingui breument en un règim de gir estabilitzat i durant tot el període de desacceleració.

#### 2. Condicions mínimes de l'àrea on es mesura el nivell de renou



AJUNTAMENT  
DE SANTA EULÀRIA DES RIU  
(BALEARIS)

L'àrea on es mesura el nivell del renou no ha d'estar subjecta a perturbacions acústiques importants. Són especialment adequades les superfícies planes recobertes de formigó, asfalt o qualsevol altre revestiment dur, que tinguin un grau de reflexió alt.

La zona ha de tenir la forma d'un rectangle al voltant del vehicle, sense cap objecte important a l'interior, els costats del qual siguin a tres metres com a mínim dels extrems d'aquest.

El nivell de renou residual ha de ser, com a mínim, 10 dB(A) inferior al nivell sonor del vehicle que s'avalua.

### 3. Posició dels instruments de mesuraments

La posició de l'instrument de mesurament s'ha de situar d'acord amb les figures que es mostren i respectant els condicionants que s'indiquen a continuació:

Distància al dispositiu d'escapament:	0,5 m
Altura mínima:	> 0,2 m
Orientació de la membrana del micròfon:	45° en relació amb el pla vertical en què s'inscriu la direcció de sortida dels gasos d'escapament

Figura 1. Posició de l'instrument de mesurament en ciclomotors, motocicletes i quadricicles



Figura 2. Posició de l'instrument de mesurament en vehicles automòbils



AJUNTAMENT  
DE SANTA EULÀRIA DES RIU  
(BALEARIS)

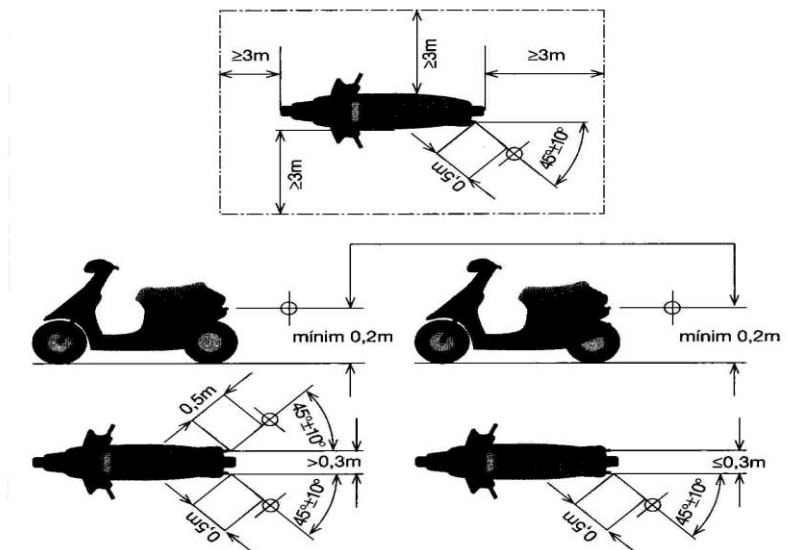
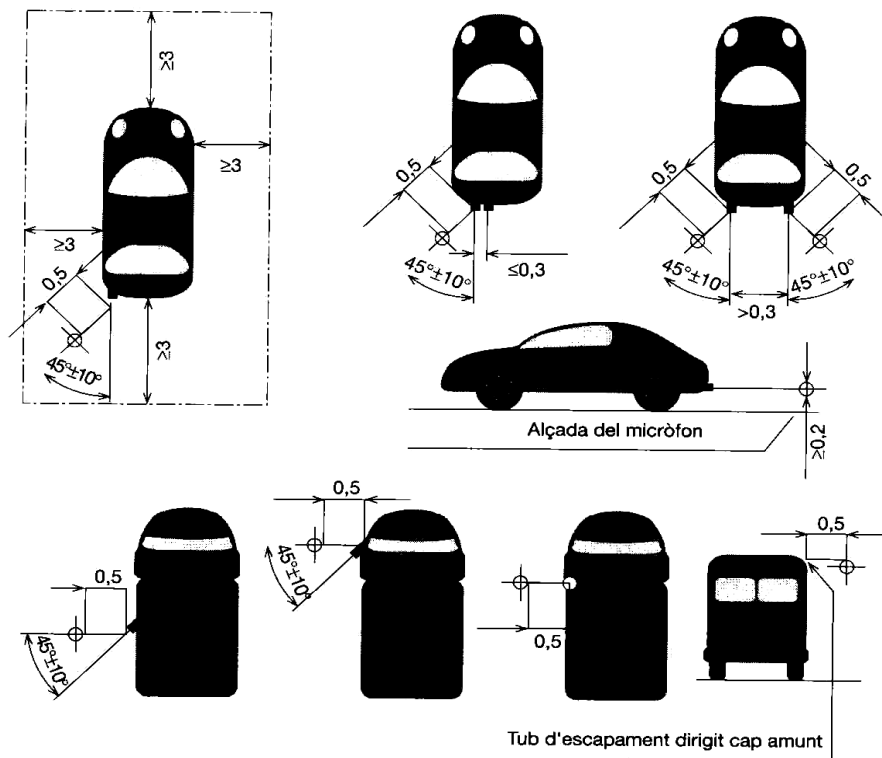

El valor del nivell  $L_{AFmax}$  s'ha d'arrodonir amb l'increment de 0,5 dB(A), i s'ha de prendre la part entera com a valor resultant.

S'han de prendre tres mesures com a mínim. La mesura es considera vàlida quan la diferència entre els valors extrems de tres mesures preses una darrera l'altra és menor o igual a 3 dB(A).

Per a ciclomotors de dues rodes, el nivell d'emissió és la mitjana aritmètica dels tres valors que compleixin aquesta condició.

Per als altres vehicles, el nivell d'emissió sonora és el valor més alt dels tres mesuraments.

## ANEXO III.- CREACIÓN DE FICHEROS DE DATOS DE CARÁCTER PERSONAL

### ANEXO I Fichero Registro General

- Responsable del fichero: Ajuntament de Santa Eulària des Riu (Eivissa).
- Órgano ante cual se pueden ejercitar los derechos de acceso, oposición, cancelación y rectificación: Secretaria General de l'Ajuntament de Santa Eulària des Riu, Plaza España, nº 1 07840 Santa Eulària des Riu.
- Finalidad del fichero: Registro de entrada y salida de documentación.
- Personas o Colectivos sobre los cuales se pretenden obtener datos: Cualquier persona física que mantenga comunicación oficial como emisor o receptor de documentación con el Ayuntamiento.
- Procedimiento de recogida: El propio interesado o su representante legal; terceras personas y Administraciones públicas.
- Estructura básica y tipos de datos:
  - Datos de carácter identificativo y de contacto: Nombre y apellidos, documento acreditativo de identidad; dirección postal; correo electrónico; teléfono/fax, firma.
  - Datos de circunstancias sociales.
  - Datos de transacciones.
- Cesiones de datos previstas: A otras Administraciones Públicas cuando se presentan en el Registro de la Corporación documentos dirigidos a otras Administraciones Públicas, de acuerdo con lo previsto en la Ley 30/1992. A cualquier persona interesada teniendo en cuenta del carácter público del Registro. Regidores del equipo de gobierno y de la oposición.
- Transferencias internacionales: No existe ninguna transferencia prevista. En todo caso, si procede, tendrían que ajustarse al régimen previsto en los arts. 33 y 34 de la Ley Orgánica 15/1999, de 13 de diciembre.





AJUNTAMENT  
DE SANTA EULÀRIA DES RIU  
(BALEARS)

- i) Nivel y medidas de seguridad: Básico, aplicándose las medidas correspondientes a este nivel, según la normativa vigente.
- j) Sistema de tratamiento: Mixto.

ANEXO II

Fichero Registre d'Interessos i Incompatibilitats

- a) Responsable del fichero: Ajuntament de Santa Eulària des Riu (Eivissa).
- b) Órgano ante cual se pueden ejercitar los derechos de acceso, oposición, cancelación y rectificación: Secretaria General de l'Ajuntament de Santa Eulària des Riu, Plaza España, nº 1 07840 Santa Eulària des Riu.
- c) Finalidad del fichero: Control de las incompatibilidades, patrimonio y actividades privadas de los altos cargos de la Corporación, electos y no electos.
- d) Personas o Colectivos sobre los cuales se pretende obtener datos: Regidores electos y miembros no electos de la junta de gobierno local.
- e) Procedimiento de recogida: de los propios interesados.
- f) Estructura básica y tipos de datos:
  - Datos identificativos: nombre y apellidos; documento nacional de identidad; dirección postal i/o electrónica; teléfono; firma.
  - Datos de características personales: estado civil, datos de familia, fecha de nacimiento, lugar de nacimiento, edad, sexo y nacionalidad.
  - Datos circunstancias sociales: propiedades y posesiones; pertenencia y participación en sociedades civiles y mercantiles; pertenencia a asociaciones si ocupa cargo directivo en la misma.
  - Datos académicos y profesionales: actividades profesionales públicas y privadas desarrolladas; curriculum vitae.
  - Datos de detalle del trabajo: lugares de trabajo y cargos ocupados.
  - Datos de información comercial: actividades y negocios.
  - Datos económicos-financieros y de seguros: ingresos y rentas, inversiones y bienes patrimoniales; créditos, préstamos y avales; datos bancarios, seguros y hipotecas.
  - Datos de transacciones: datos relativos a ayudas y subvenciones públicas recibidas.
- g) Cesiones de datos previstas: De acuerdo con lo dispuesto en el apartado 3 de el artículo 75 de la Ley 20/2006, de 15 de diciembre, municipal y de régimen local de las Illes Balears antes citada, el registro de motivos de posibles incompatibilidades y de actividades tiene carácter público. Del registro de bienes patrimoniales pueden expedirse certificaciones únicamente a petición de la persona declarante, del pleno o del Alcalde o Alcaldesa, del partido o de la formación política por los cuales haya sido elegida, y de un órgano jurisdiccional.
- h) Transferencias internacionales: No existe ninguna transferencia prevista. En todo caso, si procede, se tendrían que ajustarse al régimen previsto en los arts. 33 y 34 de la Ley Orgánica 15/1999, de 13 de diciembre.
- i) Nivel y medidas de seguridad: Medio, aplicándose las medidas correspondientes a este nivel, según la normativa vigente.
- j) Sistema de tratamiento: Mixto.

ANEXO III

Fichero Llibres d'Actes, Decrets i Resolucions

- a) Responsable del fichero: Ajuntament de Santa Eulària des Riu (Eivissa).
- b) Órgano ante cual se pueden ejercitar los derechos de acceso, oposición, cancelación y rectificación: Secretaria General de l'Ajuntament de Santa Eulària des Riu, Plaza España, nº 1 07840 Santa Eulària des Riu.
- c) Finalidad del fichero: Documentación de los acuerdos, actos y resoluciones de la corporación mediante la gestión de libros, de acuerdo con lo dispuesto en los artículos 97, 98 y 99 de la Ley 20/2006, de 15 de diciembre, municipal y régimen local de les Illes Balears.
- d) Personas o Colectivos sobre los cuales se pretenden obtener datos: Toda persona citada en los actos, decretos o resoluciones.
- e) Procedimiento de recogida: de los expedientes sobre los cuales versan los acuerdos documentados y de los propios interesados.
- f) Estructura básica y tipo de datos: Cualquier tipo de datos que pueda venir recogida en los acuerdos.
  - Datos especialmente protegidos.
  - Datos identificativos.
  - Datos de características personales.
  - Datos circunstancias sociales.
  - Datos académicos y profesionales.
  - Datos de información comercial.
  - Datos económicos-financieros y de seguros.
  - Datos de transacciones: datos relativos a ayudas y subvenciones públicas recibidas.
- g) Cesiones de datos previstas: La publicidad prevista para este tipo de acuerdo en la Ley 20/2006, de 15 de diciembre, municipal y régimen local de les Illes Balears, así como en los procedimientos administrativos concretos que motiven la toma de decisiones.
- h) Transferencias internacionales: No existe ninguna transferencia prevista. En todo caso, si procede, se tendrían que ajustarse al régimen previsto en los arts. 33 y 34 de la Ley Orgánica 15/1999, de 13 de diciembre.
- i) Nivel y medidas de seguridad: Alto, aplicándose las medidas correspondientes a este nivel, según la normativa vigente.
- j) Sistema de tratamiento: Mixto.

ANEXO IV

Fichero Llibre de Nínxols

- a) Responsable del fichero: Ajuntament de Santa Eulària des Riu (Eivissa).
- b) Órgano ante cual se pueden ejercitar los derechos de acceso, oposición, cancelación y rectificación: Secretaria General de l'Ajuntament de Santa Eulària des Riu, Plaza España, nº 1 07840 Santa Eulària des Riu.



AJUNTAMENT  
DE SANTA EULÀRIA DES RIU  
(BALEARS)

- c) Finalidad del fichero: Control de los titulares de los nichos del cementerio municipal y expedición de los títulos de concesión.
- d) Personas o Colectivos sobre los cuales se pretenden obtener datos: Vecinos y personas que solicitan la concesión de un nicho en el cementerio municipal.
- e) Procedimiento de recogida: el propio interesado; otra persona física.
- f) Estructura básica y tipo de datos:
  - Datos identificativos: nombre y apellidos; documento acreditativo de identidad; dirección; firma.
  - Datos circunstancias sociales: la concesión del nicho y nº identificativo.
- g) Cesiones de datos previstas: No se prevén.
- h) Transferencias internacionales: No existe ninguna transferencia prevista. En todo caso, si procede, se tendrían que ajustarse al régimen previsto en los arts. 33 y 34 de la Ley Orgánica 15/1999, de 13 de diciembre.
- i) Nivel y medidas de seguridad: Básico, aplicándose las medidas correspondientes a este nivel, según la normativa vigente.
- j) Sistema de tratamiento: Mixto.

ANEXO V  
Fichero Arxiu

- a) Responsable del fichero: Ajuntament de Santa Eulària des Riu (Eivissa).
- b) Órgano ante cual se pueden ejercitar los derechos de acceso, oposición, cancelación y rectificación: Secretaria General de l' Ajuntament de Santa Eulària des Riu, Plaza España, nº 1 07840 Santa Eulària des Riu.
- c) Finalidad del fichero: Mantenimiento del archivo de expedientes finalizados del Ayuntamiento y accesos arts. 37 Ley 30/1992 LRJAPPAC.
- d) Personas o Colectivos sobre los cuales se pretenden obtener datos: Cualquier persona que haya intervenido en cualquier procedimiento administrativo tramitado por o ante el Ayuntamiento. Interesados en los términos artículo 37 Ley 30/1992 LRJAPPAC.
- e) Procedimiento de recogida: los propios expedientes administrativos. El propio interesado que solicita acceso vía artículo 37 Ley 30/1992.
- f) Estructura básica y tipo de datos:
  - Fichero archivo: datos identificativos; nombre asunto; tipo expediente.
  - Contenido de los expedientes: todo tipo de datos que se contengan en los mismos.
- g) Cesiones de datos previstas: Interesados en los términos del artículo 37 Ley 30/1992, de Régimen Jurídico de las Administraciones Públicas y Procedimiento Administrativo Común; las previstas en los artículos 48 a 50 de la Ley Illes Balears 15/2006, de 17 de octubre, de archivos y patrimonio documental de las Illes Balears.
- h) Transferencias internacionales: No se prevén.
- i) Nivel y medidas de seguridad: Alto, aplicándose las medidas correspondientes a este nivel, según la normativa vigente.
- j) Sistema de tratamiento: Mixto.

ANEXO VI  
Fichero Expedients Permisos Música i Actes

- a) Responsable del fichero: Ajuntament de Santa Eulària des Riu (Eivissa).
- b) Órgano ante cual se pueden ejercitar los derechos de acceso, oposición, cancelación y rectificación: Secretaria General de l' Ajuntament de Santa Eulària des Riu, Plaza España, nº 1 07840 Santa Eulària des Riu.
- c) Finalidad del fichero: Tramitación y seguimiento de la concesión de permisos para música en locales y para la celebración de actos públicos.
- d) Personas o Colectivos sobre los cuales se pretenden obtener datos: Ciudadanos, vecinos o residentes que soliciten equipos de música en sus locales de negocio o la celebración de un acto público.
- e) Procedimiento de recogida: el propio interesado; otra persona física; persona jurídica.
- f) Estructura básica y tipo de datos:
  - Datos identificativos: nombre y apellidos; documento acreditativo identidad; dirección; teléfono; firma.
  - Datos de características personales: pertenencia a asociaciones.
  - Datos de información comercial: tipo de actividad.
  - Datos económicos, financieros, seguros: seguros de responsabilidad civil.
- g) Cesiones de datos previstas: No se prevén.
- h) Transferencias internacionales: No existe ninguna transferencia prevista. En todo caso, si procede, se tendrían que ajustarse al régimen previsto en los arts. 33 y 34 de la Ley Orgánica 15/1999, de 13 de diciembre.
- i) Nivel y medidas de seguridad: Básico, aplicándose las medidas correspondientes a este nivel, según la normativa vigente.
- j) Sistema de tratamiento: Mixto.

ANEXO VII  
Fichero Usuaris Sala d'Exposicions

- a) Responsable del fichero: Ajuntament de Santa Eulària des Riu (Eivissa).
- b) Órgano ante cual se pueden ejercitar los derechos de acceso, oposición, cancelación y rectificación: Secretaria General de l' Ajuntament de Santa Eulària des Riu, Plaza España, nº 1 07840 Santa Eulària des Riu.
- c) Finalidad del fichero: Tramitación solicitud y concesión del uso de la sala de exposiciones del Ayuntamiento.
- d) Personas o Colectivos sobre los cuales se pretenden obtener datos: Vecinos, ciudadanos, y residentes que en calidad de expositores solicitan el uso de la sala.
- e) Procedimiento de recogida: Por los propios interesados o tercera persona en nombre de los mismos, mediante su aportación juntamente con la solicitud de cesión del uso de la sala.
- f) Estructura básica y tipo de datos:
  - Datos identificativos: nombre y apellidos; DNI/NIF; dirección postal y electrónica; teléfono; firma.



AJUNTAMENT  
DE SANTA EULÀRIA DES RIU  
(BALEARS)

- g) Cesiones de datos previstas: Difusión en medios de comunicación y carteles.
- h) Transferencias internacionales: No se prevén.
- i) Nivel y medidas de seguridad: Básico, aplicándose las medidas correspondientes a este nivel, según la normativa vigente.
- j) Sistema de tratamiento: Mixto.

ANEXO VIII  
Fichero Registre Matrimonis Civils

- a) Responsable del fichero: Ajuntament de Santa Eulària des Riu (Eivissa).
- b) Órgano ante cual se pueden ejercitar los derechos de acceso, oposición, cancelación y rectificación: Secretaria General de l' Ajuntament de Santa Eulària des Riu, Plaza España, nº 1 07840 Santa Eulària des Riu.
- c) Finalidad del fichero: Registro donde se inscriben aquellos matrimonios civiles oficiados por el Alcalde o Regidor delegado.
- d) Personas o Colectivos sobre los cuales se pretenden obtener datos: Ciudadanos, vecinos o residentes que solicitan la celebración del matrimonio, así como de los testigos del enlace que firmen el acta.
- e) Procedimiento de recogida: el propio interesado; otra persona física; persona jurídica.
- f) Estructura básica y tipo de datos:
  - Datos identificativos: nombre y apellidos; documento acreditativo identidad; dirección; teléfono; firma.
- g) Cesiones de datos previstas: al Registro Civil para a la inscripción del matrimonio.
- h) Transferencias internacionales: No existe ninguna transferencia prevista. En todo caso, si procede, se tendrían que ajustarse al régimen previsto en los arts. 33 y 34 de la Ley Orgánica 15/1999, de 13 de diciembre.
- i) Nivel y medidas de seguridad: Básico, aplicándose las medidas correspondientes a este nivel, según la normativa vigente.
- j) Sistema de tratamiento: Mixto.

ANEXO IX  
Fichero Infracció ORA

- a) Responsable del fichero: Ajuntament de Santa Eulària des Riu (Eivissa).
- b) Órgano ante cual se pueden ejercitar los derechos de acceso, oposición, cancelación y rectificación: Secretaria General de l' Ajuntament de Santa Eulària des Riu, Plaza España, nº 1 07840 Santa Eulària des Riu.
- c) Finalidad del fichero: Tramitación del expediente sancionador por infracción tráfico contra el sistema de gestión de aparcamiento ORA, desde la denuncia hasta, si procede, el cobro de la sanción.
- d) Personas o Colectivos sobre los cuales se pretenden obtener datos: propietarios de los vehículos y conductores que han cometido la infracción.
- e) Procedimiento de recogida: del propio interesado o terceras personas. Otros AAPP.
- f) Estructura básica y tipo de datos:
  - Datos relativos a infracciones administrativas.
  - Datos identificativos: nombre y apellidos; documento acreditativo identidad; matrícula vehículo; dirección postal; firma.
  - Datos propiedades: vehículo.
  - Datos económicos, financieros y de seguros: datos bancarios u otro tipo de bien susceptible de embargo en caso de ejecución del cobro de la sanción.
- g) Cesiones de datos previstas: Publicaciones en BOIB en caso de paradero desconocido.
- h) Transferencias internacionales: No se prevén.
- i) Nivel y medidas de seguridad: Medio, aplicándose las medidas correspondientes a este nivel, según la normativa vigente.
- j) Sistema de tratamiento: Mixto.

ANEXO X  
Fichero Padró Municipal d'Habitants

- a) Responsable del fichero: Ajuntament de Santa Eulària des Riu (Eivissa).
- b) Órgano ante cual se pueden ejercitar los derechos de acceso, oposición, cancelación y rectificación: Secretaria General de l' Ajuntament de Santa Eulària des Riu, Plaza España, nº 1 07840 Santa Eulària des Riu.
- c) Finalidad del fichero: Formación, mantenimiento, revisión y custodia del Padrón municipal, para uso en el desarrollo de las competencias municipales; emisión de certificados de residencia y domicilio; realización de estadística pública y realización del censo electoral.
- d) Personas o colectivos sobre los cuales se pretenden obtener datos: Vecinos, ciudadanos y residentes que solicitan su incorporación.
- e) Procedimiento de recogida: los datos son facilitados por los propios interesados u otras personas en nombre y representación de los mismos; o bien se reciben de otras Administraciones Públicas.
- f) Estructura básica y tipo de datos:
  - Datos de carácter identificativo: nombre y apellidos; domicilio habitual; DNI/tarjeta residencia/NIE; firma.
  - Datos de características personales: lugar y fecha de nacimiento; sexo, nacionalidad.
  - Datos académicos y profesionales: certificado o título escolar o académico que se posean.
  - Otros datos: aquellos necesarios para formar el censo electoral.
- g) Cesiones de datos previstas: A otras Administraciones Públicas cuando los datos solicitados sean necesarios para el ejercicio de sus respectivas competencias, y exclusivamente para asuntos en los cuales la residencia o domicilio sean datos relevantes, de acuerdo con el previsto en el artículo 16.3 de la Ley 7/1985, de bases de régimen local. A otras Administraciones Públicas para la elaboración de estadísticas oficiales sometidas a secreto estadístico en los términos previstos en la Ley 12/1989, de 9 de mayo, de la Función Estadística Pública y en la Ley 3/2002, de 17 de mayo, de Estadística de las Illes Balears. Al Instituto Nacional de Estadística a efectos de la labor coordinadora entre los padrones de todos los municipios prevista en el art. 17.3 de la Ley 7/1985, de bases de régimen local. Cuerpos y Fuerzas de Seguridad. Regidores y grupos políticos municipales, de acuerdo con el dispuesto en el artículo 72 de la Ley 20/2006, de 15 de diciembre, municipal y de régimen local de las Illes Balears.



AJUNTAMENT  
DE SANTA EULÀRIA DES RIU  
(BALEARS)

- h) Transferencias internacionales: No se prevén.
- i) Nivel y medidas de seguridad: Básico, aplicándose las medidas correspondientes a este nivel, según la normativa vigente.
- j) Sistema de tratamiento: Mixto.

ANEXO XI

Fichero Animals Potencialment Perillosos

- a) Responsable del fichero: Ajuntament de Santa Eulària des Riu (Eivissa).
- b) Órgano ante cual se pueden ejercitar los derechos de acceso, oposición, cancelación y rectificación: Secretaria General de l' Ajuntament de Santa Eulària des Riu, Plaza España, nº 1 07840 Santa Eulària des Riu.
- c) Finalidad del fichero: Expedición y seguimiento de las licencias municipales para la tenencia de animales peligrosos. Gestión de libro registro donde constan los datos de animales potencialmente peligrosos previsto en la Ley 50/1999, de 23 de diciembre, sobre régimen jurídico de la tenencia de animales potencialmente peligrosos. Régimen sancionador.
- d) Personas o Colectivos sobre los cuales se pretende obtener datos: Ciudadanos, vecinos o residentes poseedores o tenedores de animales potencialmente peligrosos. Solicitantes de las licencias de tenencia. Profesionales que emiten los certificados de sanidad del animal o los solicitados para la expedición de las licencias de tenencia.
- e) Procedimiento de recogida: el propio interesado o su representante legal; otra persona física.
- f) Estructura básica y tipo de datos:
  - Datos relativos a infracciones, tanto penales como administrativas.
  - Datos identificativos: nombre y apellidos; documento acreditativo identidad; domicilio; teléfono; imagen.
  - Datos de características personales: fecha de nacimiento; edad, certificado de aptitud física y psíquica del solicitante de la licencia.
  - Datos circunstancias sociales.
  - Datos académicos y profesionales: profesión de las personas que expiden certificaciones de aptitud del solicitante de la licencia y de sanidad del animal.
  - Datos económicos-financieros y de seguros: seguro de responsabilidad civil.
- g) Cesiones de datos previstas: Al Govern de las Illes Balears, titular del Registro Central Autonómico de animales potencialmente peligrosos, de acuerdo con el dispuesto en el artículo 6.3 de la Ley 50/1999, de 23 de diciembre, sobre régimen jurídico de la tenencia de animales potencialmente peligrosos, y Resolución de 17 de mayo de 2006, de creación del registro autonómico de las Illes Balears de animales potencialmente peligrosos (Consejería Agricultura y Pesca). En El Govern de las Illes Balears, antecedentes de expedientes sancionadores relacionados con la tenencia de animales potencialmente peligrosos, a efectos de su inscripción en el Registro de antecedentes, creado por Resolución de 17 de mayo de 2006, de creación del registro autonómico de las Illes Balears de animales potencialmente peligrosos (Consejería Agricultura y Pesca). Autoridades administrativas y judiciales: incidencias incluidas en el registro para su valoración y, si procede, adopción de medidas cautelares o preventivas. (artículo 6.8 Ley 50/1999). Comunicación autoridad judicial en los casos de confiscación del animal supuestos art. 13.10 Ley 50/1999.
- h) Transferencias internacionales: No existe ninguna transferencia prevista. En todo caso, si procede, se tendrían que ajustarse al régimen previsto en los arts. 33 y 34 de la Ley Orgánica 15/1999, de 13 de diciembre.
- i) Nivel y medidas de seguridad: Medio, aplicándose las medidas correspondientes a este nivel, según la normativa vigente.
- j) Sistema de tratamiento: Mixto.

ANEXO XII

Fichero Currículums i Expedients de Selecció de Personal

- a) Responsable del fichero: Ajuntament de Santa Eulària des Riu (Eivissa).
- b) Órgano ante cual se pueden ejercitar los derechos de acceso, oposición, cancelación y rectificación: Secretaria General de l' Ajuntament de Santa Eulària des Riu, Plaza España, nº 1 07840 Santa Eulària des Riu.
- c) Finalidad del fichero: Procesos de selección de personal para un puesto de trabajo en el Ayuntamiento. Bolsas de trabajo para la institución.
- d) Personas o Colectivos sobre los cuales se pretenden obtener datos: ciudadanos que buscan trabajo.
- e) Procedimiento de recogida: el propio interesado.
- f) Estructura básica y tipo de datos:
  - Datos identificativos: nombre y apellidos; número de identificación fiscal /documento acreditativo identidad; número seguridad social; dirección postal; dirección electrónica; teléfono/fax; firma; imagen.
  - Datos de características personales: datos de familia, estado civil; fecha y lugar de nacimiento; nacionalidad.
  - Datos académicos y profesionales: formación y titulación; nivel idiomas; curriculum vitae, historia laboral
  - Datos lugar de trabajo: cuerpo/escala, categoría grado, lugar de trabajo.
- g) Cesiones de datos previstas: Las publicaciones propias de los procesos de selección; oposiciones y concursos;
- h) Transferencias internacionales: No existen ninguna transferencia prevista. En todo caso, si procede, tendrían que ajustarse al régimen previsto en los arts. 33 y 34 de la Ley Orgánica 15/1999, de 13 de diciembre.
- i) Nivel y medidas de seguridad: Medio, aplicándose las medidas correspondientes a este nivel, según la normativa vigente.
- j) Sistema de tratamiento: Mixto.

ANEXO XIII

Fichero Recursos Humans

- a) Responsable del fichero: Ajuntament de Santa Eulària des Riu (Eivissa).
- b) Órgano ante cual se pueden ejercitar los derechos de acceso, oposición, cancelación y rectificación: Secretaria General de l' Ajuntament de Santa Eulària des Riu, Plaza España, nº 1 07840 Santa Eulària des Riu.



AJUNTAMENT  
DE SANTA EULÀRIA DES RIU  
(BALEARS)

- c) Finalidad del fichero: Fichero para la gestión integral de las relaciones de la institución con el personal laboral y funcionariado; gestión de personal en sentido amplio; nóminas y salud laboral; relación de puestos de trabajo; contratos y nombramientos del personal; altas y bajas seguridad social; accidentes y bajas laborales; obligaciones fiscales y con seguridad social en relación con el personal laboral y funcionariado, organización y gestión cursos de formación; ayudas económicas (becas estudios y formación), pago prótesis, ayudas escolares, dietas, excedencias, vacaciones, constancia sanciones disciplinarias; control incompatibilidades; control horario.
- d) Personas o Colectivos sobre los cuales se pretenden obtener datos: Personal laboral y funcionariado.
- e) Procedimiento de recogida: el propio interesado.
- f) Estructura básica y tipo de datos:
  - Datos especialmente protegidos: salud y afiliación sindical, informes de accidente laboral.
  - Datos relativos a infracciones administrativas.
  - Datos identificativos: nombre y apellidos; número identificación fiscal /documento acreditativo identidad; número de registro personal; número seguridad social; dirección postal; dirección electrónica; teléfono/fax; firma; imagen.
  - Datos de características personales: datos de familia, estado civil; fecha y lugar nacimiento; nacionalidad.
  - Datos académicos y profesionales: formación y titulación; nivel idiomas; curriculum vitae, historia laboral
  - Datos lugar de trabajo: cuerpo/escala, categoría grado, lugar de trabajo; datos no económicos de nómina.
  - Datos económico-financieros: datos bancarios; datos económicos de nómina; datos de deducciones, seguros.
  - Datos deducciones impositivas/impuestos. Retenciones judiciales y administrativas.
- g) Cesiones de datos previstas: Representantes sindicales y representantes de personal; juzgados y tribunales; órganos administrativos para el cumplimiento de obligaciones fiscales y sociales derivadas de la relación laboral o funcionarial; órganos administrativos para cumplir obligaciones retenciones; entidades bancarias/cajas de ahorro.
- h) Transferencias internacionales: No existen ninguna transferencia prevista. En todo caso, si procede, se tendrían que ajustarse al régimen previsto en los arts. 33 y 34 de la Ley Orgánica 15/1999, de 13 de diciembre.
- i) Nivel y medidas de seguridad: Alto, aplicándose las medidas correspondientes a este nivel, según la normativa vigente.
- j) Sistema de tratamiento: Mixto.

ANEXO XIV  
Fichero Gestió Econòmica i Comptabilitat

- a) Responsable del fichero: Ajuntament de Santa Eulària des Riu (Eivissa).
- b) Órgano ante cual se pueden ejercitar los derechos de acceso, oposición, cancelación y rectificación: Secretaria General de l' Ajuntament de Santa Eulària des Riu, Plaza España, nº 1 07840 Santa Eulària des Riu.
- c) Finalidad del fichero: Gestión de la contabilidad municipal; gestión de ingresos y gastos; gestión de proveedores y acreedores.
- d) Personas o Colectivos sobre los cuales ese pretenden obtener datos: vecinos, residentes, ciudadanos, profesionales contratados, prestadores de servicio y bienes.
- e) Procedimiento de recogida: el propio interesado o su representante legal; otras personas físicas; entidades privadas, AAPP.
- f) Estructura básica y tipos de datos:
  - Datos identificativos: Nombre y apellidos; NIF; documento acreditativo identidad; dirección postal y electrónica; teléfono; correo electrónico.
  - Datos de información comercial.
  - Datos económicos, financieros y de seguros.
  - Datos de transacciones de bienes y servicios.
- g) Cesiones de datos previstas: Hacienda Pública; Sindicatura de cuentas.
- h) Transferencias internacionales: No existen ninguna transferencia prevista. En todo caso, si procede, se tendrían que ajustarse al régimen previsto en los arts. 33 y 34 de la Ley Orgánica 15/1999, de 13 de diciembre.
- i) Nivel y medidas de seguridad: Básico, aplicándose las medidas correspondientes a este nivel, según la normativa vigente.
- j) Sistema de tratamiento: Mixto.

ANEXO XV  
Fichero Avals i Fiances

- a) Responsable del fichero: Ajuntament de Santa Eulària des Riu (Eivissa).
- b) Órgano ante cual se pueden ejercitar los derechos de acceso, oposición, cancelación y rectificación: Secretaria General de l' Ajuntament de Santa Eulària des Riu, Plaza España, nº 1 07840 Santa Eulària des Riu.
- c) Finalidad del fichero: Registro, custodia y, si procede, ejecución de los avales y fianzas presentadas ante el Ayuntamiento cuando es exigido por la normativa vigente.
- d) Personas o Colectivos sobre los cuales se pretenden obtener datos: personas que se relacionan con el Ayuntamiento obligados a su presentación.
- e) Procedimiento de recogida: el propio interesado o su representante legal.
- f) Estructura básica y tipo de datos:
  - Datos identificativos: nombre y apellidos; número identificación fiscal /documento acreditativo identidad; dirección postal; dirección electrónica; teléfono; firma.
  - Datos económicas, financieras y de seguros: datos bancarios; avales.
- g) Cesiones de datos previstas: Hacienda Pública; Sindicatura de cuentas.
- h) Transferencias internacionales: No existen ninguna transferencia prevista. En todo caso, si procede, se tendrían que ajustarse al régimen previsto en los Arts. 33 y 34 de la Ley Orgánica 15/1999, de 13 de diciembre.
- i) Nivel y medidas de seguridad: Básico, aplicándose las medidas correspondientes a este nivel, según la normativa vigente.
- j) Sistema de tratamiento: Mixto.

ANEXO XVI  
Fichero Taxes Municipals



AJUNTAMENT  
DE SANTA EULÀRIA DES RIU  
(BALEARIS)

- a) Responsable del fichero: Ajuntament de Santa Eulària des Riu (Eivissa).
- b) Órgano ante cual se pueden ejercitar los derechos de acceso, oposición, cancelación y rectificación: Secretaria General de l' Ajuntament de Santa Eulària des Riu, Plaza España, nº 1 07840 Santa Eulària des Riu.
- c) Finalidad del fichero: Gestión, liquidación y recaudación de las tasas municipales recogidas en el artículo 20 de la Ley Reguladora de las Haciendas Locales (Real decreto Legislativo 2/2004, de 5 de marzo), establecidas por utilización privativa o aprovechamiento especial del dominio público local, así como por la prestación de servicios públicos o la realización de actividades administrativas de competencia local que se refieran, afecten o beneficien de manera particular a los sujetos pasivos de las mismas. Incluye vía ejecutiva y la gestión de los padrones base correspondientes.
- d) Personas o Colectivos sobre los cuales se pretenden obtener datos: vecinos, residentes, ciudadanos, usuarios obligados al pago de la tasa.
- e) Procedimiento de recogida: Aportación de los datos por los propios interesados; otras personas físicas; entidades privadas; datos ya obrantes en el Ayuntamiento; Otras AAPP.
- f) Estructura básica y tipo de datos:
  - Datos especialmente protegidos: porcentaje discapacidad a efectos beneficios fiscales.
  - Datos infracciones administrativas: recargos.
  - Datos identificativos: nombre y apellidos; número identificación fiscal /documento acreditativo identidad; dirección postal; teléfono; firma.
  - Datos económicos, financieros y de seguros.
  - Datos de información comercial.
  - Datos de transacciones de bienes y servicios.
- g) Cesiones de datos previstas: Las previstas en el Real decreto Legislativo 2/2004, de 5 de marzo, por el cual se aprueba la Ley reguladora de las haciendas locales. Bancos o cajas de ahorro con las cuales el Ayuntamiento gestiona el cobro de recibos domiciliados. Sindicatura de Cuentas.
- h) Transferencias internacionales: No existen ninguna transferencia prevista. En todo caso, si procede, se tendrían que ajustarse al régimen previsto en los arts. 33 y 34 de la Ley Orgánica 15/1999, de 13 de diciembre.
- i) Nivel y medidas de seguridad: Medio, aplicándose las medidas correspondientes a este nivel, según la normativa vigente.
- j) Sistema de tratamiento: Mixto.

ANEXO XVII  
Fichero Impuestos Municipals

- a) Responsable del fichero: Ajuntament de Santa Eulària des Riu (Eivissa).
- b) Órgano ante cual se pueden ejercitar los derechos de acceso, oposición, cancelación y rectificación: Secretaria General de l' Ajuntament de Santa Eulària des Riu, Plaza España, nº 1 07840 Santa Eulària des Riu.
- c) Finalidad del fichero: Gestión, liquidación y recaudación en periodo voluntario o en ejecutiva de los impuestos municipales reconocidos en el artículo 59 de la Ley Reguladora de las Haciendas Locales (Real decreto Legislativo 2/2004, de 5 de marzo): Impuesto de Bienes Inmuebles; Impuesto de Actividades Económicas; Impuesto de Vehículos Tracción Mecánica; Impuesto sobre Construcciones, Instalaciones y Obras; Impuesto sobre Incremento de Valor de los Terrenos de Naturaleza Urbana. Gestión de los padrones base correspondientes.
- d) Personas o Colectivos sobre los cuales se pretenden obtener datos: vecinos, residentes, ciudadanos, usuarios obligados al pago del correspondiente impuesto.
- e) Procedimiento de recogida: Aportados por el propio interesado u otras personas físicas; padrones municipales, Catastro, Jefatura Provincial de Tráfico.
- f) Estructura básica y tipo de datos:
  - Datos especialmente protegidos: porcentaje discapacidad a efectos benéficos fiscales.
  - Datos infracciones administrativas: recargos.
  - Datos identificativos: nombre y apellidos; número identificación fiscal /documento acreditativo identidad; dirección postal; teléfono; firma.
  - Datos económicos, financieros y de seguros.
  - Datos de información comercial.
  - Datos de transacciones de bienes y servicios.
- g) Cesiones de datos previstas: Las previstas en el Real decreto Legislativo 2/2004, de 5 de marzo, por el cual se aprueba la Ley reguladora de las haciendas locales. Bancos o cajas de ahorro con los cuales el Ayuntamiento gestiona el cobro de recibos domiciliados. Sindicatura de Cuentas.
- h) Transferencias internacionales: No existen ninguna transferencia prevista. En todo caso, si procede, se tendrían que ajustarse al régimen previsto en los arts. 33 y 34 de la Ley Orgánica 15/1999, de 13 de diciembre.
- i) Nivel y medidas de seguridad: Medio, aplicándose las medidas correspondientes a este nivel, según la normativa vigente.
- j) Sistema de tratamiento: Mixto.

ANEXO XVIII  
Fichero Contractes Administratius

- a) Responsable del fichero: Ajuntament de Santa Eulària des Riu (Eivissa).
- b) Órgano ante cual se pueden ejercitar los derechos de acceso, oposición, cancelación y rectificación: Secretaria General de l' Ajuntament de Santa Eulària des Riu, Plaza España, nº 1 07840 Santa Eulària des Riu.
- c) Finalidad del fichero: Tramitación expedientes de contratación sujetos a la Ley 30/2007, de 30 de octubre, de Contratos del Sector Público.
- d) Personas o Colectivos sobre los cuales se pretenden obtener datos: empresarios y profesionales, así como administradores / representantes de personas jurídicas interesadas a contratar con el Ayuntamiento.
- e) Procedimiento de recogida: Aportación por los propios interesados en la forma prevista en cada una de las modalidades de contratación.
- f) Estructura básica y tipo de datos:



AJUNTAMENT  
DE SANTA EULÀRIA DES RIU  
(BALEARS)

- Datos identificativos: nombre y apellidos; número identificación fiscal; dirección postal; dirección electrónica; teléfono/fax; firma.
- Datos económicos, financieros y de seguros: datos bancarios y situación al corriente de pago obligaciones con Administraciones u Organismos Públicos.
- Datos de información comercial: actividades y negocios.
- Datos académicos y profesionales: titulación, profesión, pertenencia a colegios o asociaciones profesionales.
- Datos de transacciones: bienes y servicios suministrados por la persona que contrata con la Administración.
- g) Cesiones de datos previstas: Sindicatura de Cuentas (art. 29 Ley 30/2007); Junta Consultiva Contratación (art. 30 Ley 30/2007); candidatos y licitadores (art. 137 Ley 30/2007). Publicaciones en Diarios Oficiales previstos para cada modalidad de contratación, tablón de edictos o Web municipal (art. 138 Ley 30/2007), y aquellas otras personas o AAPP determinadas por la legislación especial aplicable según el fin de cada contrato.
- h) Transferencias internacionales: No existen ninguna transferencia prevista. En todo caso, si procede, se tendrían que ajustarse al régimen previsto en los arts. 33 y 34 de la Ley Orgánica 15/1999, de 13 de diciembre.
- i) Nivel y medidas de seguridad: Básico, aplicándose las medidas correspondientes a este nivel, según la normativa vigente.
- j) Sistema de tratamiento: Mixto.

ANEXO XIX

Fichero Expedients Llicències d'Obres

- a) Responsable del fichero: Ajuntament de Santa Eulària des Riu (Eivissa).
- b) Órgano ante cual se pueden ejercitar los derechos de acceso, oposición, cancelación y rectificación: Secretaria General de l'Ajuntament de Santa Eulària des Riu, Plaza España, nº 1 07840 Santa Eulària des Riu.
- c) Finalidad del fichero: Tramitación de los expedientes de licencia de obra hasta la concesión del certificado de final de obras. Suspensión de licencias en caso de revisión del planeamiento.
- d) Personas o Colectivos sobre los cuales se pretenden obtener datos: Ciudadanos solicitantes de la licencia; representantes legales en caso que el solicitante sea una persona jurídica; datos de los técnicos que firman los proyectos incorporados al expediente.
- e) Procedimiento de recogida: aportados por el solicitante de la licencia o representante acreditado por los medios admitidos en la Ley 30/1992.
- f) Estructura básica y tipo de datos:
  - Datos identificativos: nombre y apellidos; número identificación fiscal /documento acreditativo identidad; dirección postal; dirección electrónica; teléfono/fax; firma.
  - Datos descriptivos de la obra.
  - Datos profesionales/académicos: profesión, titulación.
- g) Cesiones de datos previstas: A aquellos organismos / instituciones / AAPP a los que haga falta, en función del tipo de obra, presentar informe u otro tipo de actuación.
- h) Transferencias internacionales: No existen ninguna transferencia prevista. En todo caso, si procede, se tendrán que ajustar al régimen previsto en los arts. 33 y 34 de la Ley Orgánica 15/1999, de 13 de diciembre.
- i) Nivel y medidas de seguridad: Básico, aplicándose las medidas correspondientes a este nivel, según la normativa vigente.
- j) Sistema de tratamiento: Mixto.

ANEXO XX

Fichero Expedients infraccions Urbanístiques

- a) Responsable del fichero: Ajuntament de Santa Eulària des Riu (Eivissa).
- b) Órgano ante cual se pueden ejercitar los derechos de acceso, oposición, cancelación y rectificación: Secretaria General de l'Ajuntament de Santa Eulària des Riu, Plaza España, nº 1 07840 Santa Eulària des Riu.
- c) Finalidad del fichero: Tramitación de las denuncias por presuntas infracciones urbanísticas hasta el archivo de la denuncia o apertura de expediente de infracción. Seguimiento del expediente de infracción para reposición legalidad y sanción. Alcanza todas aquellas medidas de aplicación previstas en la Ley 10/1990 CAIB de disciplina Urbanística.
- d) Personas o Colectivo sobre los cuales se pretenden obtener datos: promotores/ constructores personas físicas; trabajadores de la obra; denunciantes; representantes personas jurídicas; técnicos
- e) Procedimiento de recogida: aportados por el propio interesado o por otras personas físicas. Recogida por el celador o policía local mediante sus boletines de denuncia o informes
- f) Estructura básica y tipos de datos:
  - Datos infracciones administrativas.
  - Datos identificativos: nombre y apellidos; número identificación fiscal /documento acreditativo identidad; dirección postal; dirección electrónica; teléfono/fax; firma.
  - Datos/académicos: profesión, titulación.
  - Datos de ocupación: lugar de trabajo.
  - Datos de propiedades.
  - Datos económicos
- g) Cesiones de datos previstas: Al denunciante; publicaciones en caso de no notificación personal; juzgados y tribunales.
- h) Transferencias internacionales: No existen ninguna transferencia prevista. En todo caso, si procede, se tendrían que ajustarse al régimen previsto en los arts. 33 y 34 de la Ley Orgánica 15/1999, de 13 de diciembre.
- i) Nivel y medidas de seguridad: Medio, aplicándose las medidas correspondientes a este nivel, según la normativa vigente.
- j) Sistema de tratamiento: Mixto.

ANEXO XXI

Fichero Abonats Servei Municipal Subministrament d'Aigua

- a) Responsable del fichero: Ajuntament de Santa Eulària des Riu (Eivissa).



AJUNTAMENT  
DE SANTA EULÀRIA DES RIU  
(BALEARS)

- b) Órgano ante cual se pueden ejercitar los derechos de acceso, oposición, cancelación y rectificación: Secretaria General de l'Ajuntament de Santa Eulària des Riu, Plaza España, nº 1 07840 Santa Eulària des Riu.
- c) Finalidad del fichero: Gestión del servicio municipal de suministro de agua, desde la tramitación de la concesión de suministro, contratación, suministro, cobros. Incidencias y reclamaciones.
- d) Personas o Colectivos sobre los cuales se pretenden obtener datos: Vecinos, ciudadanos y residentes que soliciten el suministro de agua. Representantes de entidades.
- e) Procedimiento de recogida: Por los propios interesados o tercera persona en nombre de los mismos, mediante su aportación juntamente con la solicitud de suministro (formularios)
- f) Estructura básica y tipo de datos:
  - Datos identificativos: nombre y apellidos; número identificación fiscal /documento acreditativo identidad; dirección postal; dirección electrónica; teléfono/fax; firma.
  - Datos de circunstancias sociales: propiedades a las que se presta suministro; datos de concesiones y licencias; servidumbres.
  - Datos económicos: datos bancarios; finanzas.
- g) Cesiones de datos previstas: No se prevén.
- h) Transferencias internacionales: No existen ninguna transferencia prevista. En todo caso, si procede, se tendrían que ajustarse al régimen previsto en los arts. 33 y 34 de la Ley Orgánica 15/1999, de 13 de diciembre.
- i) Nivel y medidas de seguridad: Básico, aplicándose las medidas correspondientes a este nivel, según la normativa vigente.
- j) Sistema de tratamiento: Mixto.

ANEXO XXII  
Fichero Usuarios Biblioteca

- a) Responsable del fichero: Ajuntament de Santa Eulària des Riu (Eivissa).
- b) Órgano ante cual se pueden ejercitar los derechos de acceso, oposición, cancelación y rectificación: Secretaria General de l'Ajuntament de Santa Eulària des Riu, Plaza España, nº 1 07840 Santa Eulària des Riu.
- c) Finalidad del fichero: Base de datos de los usuarios de la Biblioteca municipal, a los efectos obtención carné de usuario; de la gestión del uso de los recursos de la misma; servicios de préstamo de la biblioteca. Fines estadísticos. Estudio de las valoraciones, sugerencias y quejas que sobre los servicios de la biblioteca presentan los usuarios de la misma.
- d) Personas o Colectivos sobre los cuales se pretenden obtener datos: Vecinos, ciudadanos y residentes usuarios de la biblioteca y si procede de la persona responsable (padres/tutor/otra figura) en caso de menores.
- e) Procedimiento de recogida: Los datos son aportados directamente por el usuario o adulto responsable.
- f) Estructura básica y tipo de datos:
  - Datos identificativos: nombre y apellidos; número identificación fiscal /documento acreditativo identidad; dirección postal; imagen; dirección electrónica; teléfono/fax; firma.
  - Datos características personales: fecha nacimiento, nacionalidad.
  - Datos académicos y profesionales: nivel de estudios.
- g) Cesiones de datos previstas: No se prevén.
- h) Transferencias internacionales: No se prevén.
- i) Nivel y medidas de seguridad: Básico, aplicándose las medidas correspondientes a este nivel, según la normativa vigente.
- j) Sistema de tratamiento: Mixto.

ANEXO XXIII  
Fichero Club de Lectura

- a) Responsable del fichero: Ajuntament de Santa Eulària des Riu (Eivissa).
- b) Órgano ante cual se pueden ejercitar los derechos de acceso, oposición, cancelación y rectificación: Secretaria General de l'Ajuntament de Santa Eulària des Riu, Plaza España, nº 1 07840 Santa Eulària des Riu.
- c) Finalidad del fichero: Gestión de las actividades del club de lectura, gestión de la lista de espera para acceder al club de lectura. Control de asistencia a las actividades.
- d) Personas o Colectivos sobre los cuales se pretenden obtener datos: Vecinos, ciudadanos y residentes participantes o interesados en participar en las actividades del club de lectura.
- e) Procedimiento de recogida: Los datos son aportados directamente por el usuario o adulto responsable en caso de menor.
- f) Estructura básica y tipos de datos:
  - Datos identificativos: nombre y apellidos; número identificación fiscal /documento acreditativo identidad; dirección postal; dirección electrónica; teléfono/fax; firma.
  - Datos de asistencia a las actividades.
- g) Cesiones de datos previstas: No se prevén.
- h) Transferencias internacionales: No existen ninguna transferencia prevista. En todo caso, si procede, se tendrían que ajustarse al régimen previsto en los arts. 33 y 34 de la Ley Orgánica 15/1999, de 13 de diciembre..
- i) Nivel y medidas de seguridad: Básico, aplicándose las medidas correspondientes a este nivel, según la normativa vigente.
- j) Sistema de tratamiento: Mixto.

ANEXO XXIV  
Fichero Expedients Platges

- a) Responsable del fichero: Ajuntament de Santa Eulària des Riu (Eivissa).
- b) Órgano ante cual se pueden ejercitar los derechos de acceso, oposición, cancelación y rectificación: Secretaria General de l'Ajuntament de Santa Eulària des Riu, Plaza España, nº 1 07840 Santa Eulària des Riu.
- c) Finalidad del fichero: Tramitación y seguimiento de las licencias de ocupación temporal de dominio público para la explotación de los servicios de temporada en el litoral.





AJUNTAMENT  
DE SANTA EULÀRIA DES RIU  
(BALEARS)

- d) Personas o Colectivos sobre los cuales se pretenden obtener datos: Representantes personas jurídicas; empresarios individuales; representantes asociaciones; personas físicas en general.
- e) Procedimiento de recogida: Por aportación de los propios licitadores o tercera persona en su nombre, adjuntando la documentación que se incluye en las bases.
- f) Estructura básica y tipos de datos:
  - Datos identificativos: nombre y apellidos; NIF; dirección postal; dirección electrónica; teléfono, fax.
  - Datos económicos, financieros y de seguros: estar al corriente cumpliendo obligaciones tributarias con el municipio; no sujeción a prohibición para contratar.
  - Datos académicos y profesionales: descripción de la actividad que se quiere ejercer, experiencia personal en la explotación de la misma o actividades relacionadas; declaración de capacidad.
- g) Cesiones de datos previstas: Demarcación Costas; Conselleria d'Economia i Hisenda del Govern Balear; Publicaciones y notificaciones previstas en la Ley 30/1992 y en la Ley 30/2007 de Contratos del Sector Público.
- h) Transferencias internacionales: No existen ninguna transferencia prevista. En todo caso, si procede, se tendrían que ajustarse al régimen previsto en los arts. 33 y 34 de la Ley Orgánica 15/1999, de 13 de diciembre..
- i) Nivel y medidas de seguridad: Básico, aplicándose las medidas correspondientes a este nivel, según la normativa vigente.
- j) Sistema de tratamiento: Mixto.

ANEXO XXV  
Fichero Ajudes i Beques Joventut

- a) Responsable del fichero: Ajuntament de Santa Eulària des Riu (Eivissa).
- b) Órgano ante cual se pueden ejercitar los derechos de acceso, oposición, cancelación y rectificación: Secretaria General de l'Ajuntament de Santa Eulària des Riu, Plaza España, nº 1 07840 Santa Eulària des Riu.
- c) Finalidad del fichero: Tramitación de los expedientes de subvención, ayudas y becas que concede la área de juventud del Ayuntamiento. Servicio de ayuda para la solicitud de becas de otras entidades.
- d) Personas o Colectivos sobre los cuales se pretenden obtener datos: Ciudadanos, vecinos y residentes interesados a obtener una ayuda económica de estudios del municipio.
- e) Procedimiento de recogida: Aportación del propio interesado en el momento de presentar su solicitud o en el momento posterior del procedimiento si está así previsto en las bases de cada convocatoria.
- f) Estructura básica y tipos de datos:
  - Datos especialmente protegidos: porcentaje de discapacidad.
  - Datos relativos a infracciones administrativas.
  - Datos identificativas: nombre y apellidos; número identificación fiscal /documento acreditativo identidad; dirección postal; dirección electrónica; teléfono/fax; firma.
  - Datos profesionales/académicos: profesión, titulación.
  - Datos económico-financieros y de seguros: datos bancarios; certificados de estar al corriente en el cumplimiento de obligaciones con Administraciones Públicas.
  - Otros datos: aquellos específicos que puedan requerirse en cada convocatoria.
- g) Cesiones de datos previstas: Las publicaciones previstas en el Decreto Legislativo 2/2005, de 28 de diciembre, por el cual se aprueba el texto refundido de la Ley de Subvenciones o en las normas reguladoras de cada convocatoria. Entidades colaboradoras artículo 26 de la misma norma e interesados en el expediente en los términos previstos en la Ley 30/1992 y en el propio Decreto Legislativo 2/2005. Intervención General de la Administración del Estado en los términos previstos en el artículo 20 de la Ley 38/2003, de 17 de noviembre, Básica de Subvenciones. Juzgados y Tribunales de Justicia. A las entidades, organismos o AAPP que aporten la totalidad o parte de los fondos destinados a las subvenciones, ayudas o becas.
- h) Transferencias internacionales: No existen ninguna transferencia prevista. En todo caso, si procede, se tendrían que ajustarse al régimen previsto en los arts. 33 y 34 de la Ley Orgánica 15/1999, de 13 de diciembre.
- i) Nivel y medidas de seguridad: Medio, aplicándose las medidas correspondientes a este nivel, según la normativa vigente.
- j) Sistema de tratamiento: Mixto.

ANEXO XXVI  
Fichero Activitats Culturals i Cursos

- a) Responsable del fichero: Ajuntament de Santa Eulària des Riu (Eivissa).
- b) Órgano ante cual se pueden ejercitar los derechos de acceso, oposición, cancelación y rectificación: Secretaria General de l'Ajuntament de Santa Eulària des Riu, Plaza España, nº 1 07840 Santa Eulària des Riu.
- c) Finalidad del fichero: Gestión de las actividades culturales, cursos de formación que organiza el Ayuntamiento. Gestión del proceso de admisión en los cursos de formación.
- d) Personas o Colectivos sobre los cuales se pretenden obtener datos: Ciudadanos participantes en los cursos de formación. Público asistente a las actuaciones programadas. Artistas participantes.
- e) Procedimiento de recogida: de los propios interesados o terceras personas físicas en el su nombre; entidades privadas.
- f) Estructura básica y tipo de datos:
  - Datos identificativos: nombre y apellidos; documento acreditativo identidad; dirección; teléfono; correo electrónico; imagen.
  - Datos circunstancias familiares: fecha de nacimiento.
  - Datos circunstancias sociales: pertenencia asociaciones o clubes.
- g) Cesiones de datos previstas: Entidades o Administraciones Públicas colaboradoras con los cursos o eventos; Compañías de seguros que cubren la responsabilidad civil de las actividades; publicación en página Web Ayuntamiento de fotografías y vídeos.
- h) Transferencias internacionales: No existen ninguna transferencia prevista. En todo caso, si procede, se tendrían que ajustarse al régimen previsto en los arts. 33 y 34 de la Ley Orgánica 15/1999, de 13 de diciembre..
- i) Nivel y medidas de seguridad: Básico, aplicándose las medidas correspondientes a este nivel, según la normativa vigente.
- j) Sistema de tratamiento: Mixto.



AJUNTAMENT  
DE SANTA EULÀRIA DES RIU  
(BALEARIS)

ANEXO XXVII  
Fichero Videovigilancia

- a) Responsable del fichero: Ajuntament de Santa Eulària des Riu (Eivissa).
- b) Órgano ante cual se pueden ejercitar los derechos de acceso, oposición, cancelación y rectificación: Secretaria General de l'Ajuntament de Santa Eulària des Riu, Plaza España, nº 1 07840 Santa Eulària des Riu.
- c) Finalidad del fichero: Sistema de seguridad y control de diferentes instalaciones e infraestructuras del Ayuntamiento.
- d) Personas o Colectivos sobre los cuales se pretenden obtener datos: Personas físicas que acceden a las zonas videovigiladas.
- e) Procedimiento de recogida: imágenes y voz grabadas para las cámaras instaladas.
- f) Estructura básica y tipo de datos:
  - Datos identificativos: imagen y voz.
- g) Cesiones de datos previstas: Juzgados y Tribunales; Cuerpos y fuerzas de Seguridad.
- h) Transferencias internacionales: No se prevén.
- i) Nivel y medidas de seguridad: Básico, aplicándose las medidas correspondientes a este nivel, según la normativa vigente.
- j) Sistema de tratamiento: Automatizado.

ANEXO XXVIII  
Fichero Voluntaris Protecció Civil

- a) Responsable del fichero: Ajuntament de Santa Eulària des Riu (Eivissa).
- b) Órgano ante cual se pueden ejercitar los derechos de acceso, oposición, cancelación y rectificación: Secretaria General de l'Ajuntament de Santa Eulària des Riu, Plaza España, nº 1 07840 Santa Eulària des Riu.
- c) Finalidad del fichero: Gestión, coordinación y formación de los voluntarios que forman parte de la agrupación de protección civil del municipio.
- d) Personas o Colectivos sobre los cuales se pretenden obtener datos: Ciudadanos que ostenten la condición de voluntarios o que aspiren a tener tal condición.
- e) Procedimiento de recogida: aportación por los propios interesados.
- f) Estructura básica y tipos de datos:
  - Datos identificativos: nombre y apellidos; documento acreditativo identidad; domicilio postal; teléfono, fax; correo electrónico; firma; imagen; códigos voluntarios.
  - Datos circunstancias personales: fecha nacimiento y edad.
  - Datos circunstancias sociales: permiso de conducir.
  - Datos académicos: estudios.
- g) Cesiones de datos previstos: Govern de les Illes Balears. Otras Agrupaciones de Voluntarios. Cuerpos y Fuerzas de Seguridad, todos ellos con competencias en la misma materia.
- h) Transferencias internacionales: No se prevén.
- i) Nivel y medidas de seguridad: Básico, aplicándose las medidas correspondientes a este nivel, según la normativa vigente.
- j) Sistema de tratamiento: Mixto.

ANEXO XXIX  
Fichero Actes Protecció Civil

- a) Responsable del fichero: Ajuntament de Santa Eulària des Riu (Eivissa).
- b) Órgano ante cual se pueden ejercitar los derechos de acceso, oposición, cancelación y rectificación: Secretaria General de l'Ajuntament de Santa Eulària des Riu, Plaza España, nº 1 07840 Santa Eulària des Riu.
- c) Finalidad del fichero: Informes de los servicios prestados para la Agrupación de protección civil.
- d) Personas o Colectivos sobre los cuales se pretenden obtener datos: Personas víctimas de siniestros. Familiares o personas de contacto.
- e) Procedimiento de recogida: De las propias víctimas del siniestro o familiares
- f) Estructura básica y tipos de datos:
  - Datos especialmente protegidos: salud (lesiones siniestro)
  - Datos identificativos: nombre y apellidos; dirección postal, sexo, edad.; teléfono.
  - Datos propiedades: en el caso que hayan resultado dañadas.
- g) Cesiones de datos previstas: Juzgados y Cuerpos y Fuerzas de Seguridad. Otros AAPP con competencias en emergencias y protección civil.
- h) Transferencias internacionales: No se prevén.
- i) Nivel y medidas de seguridad: Alto, aplicándose las medidas correspondientes a este nivel, según la normativa vigente.
- j) Sistema de tratamiento: Mixto.

ANEXO XXX  
Fichero Expedients Denuncies i Infraccions

- a) Responsable del fichero: Ajuntament de Santa Eulària des Riu (Eivissa).
- b) Órgano ante cual se pueden ejercitar los derechos de acceso, oposición, cancelación y rectificación: Secretaria General de l'Ajuntament de Santa Eulària des Riu, Plaza España, nº 1 07840 Santa Eulària des Riu.
- c) Finalidad del fichero: Tramitación del expediente sancionador por infracción o denuncia gestionada por la Policía Local de Santa Eulària. Incluye expedientes de tráfico, ordenanzas, denuncias de celadores del Ayuntamiento o de los ciudadanos.
- d) Personas o Colectivos sobre los cuales se pretenden obtener datos: Ciudadanos, propietarios de los vehículos o otros bienes afectados, conductores vehículos.
- e) Procedimiento de recogida: de los propios interesados o terceros personas. Otras AAPP.



AJUNTAMENT  
DE SANTA EULÀRIA DES RIU  
(BALEARIS)

- f) Estructura básica y tipos de datos:
  - Datos relativos a infracciones administrativas.
  - Datos identificativos: nombre y apellidos; documento acreditativo identidad; dirección postal; firma.
  - Datos propiedades: vehículo y otras propiedades o bienes susceptibles de traba en caso de ejecución cobro sanción.
  - Datos económicos, financieros y de seguros: datos bancarios u otro tipo de bien susceptible de traba en caso de ejecución cobro sanción.
- g) Cesiones de datos previstos: Publicaciones en BOIB en caso de ignorado paradero.
- h) Transferencias internacionales: No se prevén.
- i) Nivel y medidas de seguridad: Medio, aplicándose las medidas correspondientes a este nivel, según la normativa vigente.
- j) Sistema de tratamiento: Mixto.

ANEXO XXXI

Fichero Expedients Actuacions Policials

- a) Responsable del fichero: Ajuntament de Santa Eulària des Riu (Eivissa).
- b) Órgano ante cual se pueden ejercitar los derechos de acceso, oposición, cancelación y rectificación: Secretaria General de l'Ajuntament de Santa Eulària des Riu, Plaza España, nº 1 07840 Santa Eulària des Riu.
- c) Finalidad del fichero: Gestión y tramitación de las actuaciones llevadas a cabo por la policía local del municipio en el ejercicio de sus competencias como garante de la libertad personal y la seguridad pública, atribuidas por el artículo 53 de la Ley Orgánica 2/1986, de 13 de marzo, de Fuerzas y Cuerpos de Seguridad; 104.1 Constitución y normativa de régimen local.
- d) Personas o Colectivos sobre los cuales se pretende obtener datos: Vecinos, ciudadanos y residentes en relación con los cuales se llevan a cabo en cada caso las actuaciones.
- e) Procedimiento de recogida: el propio interesado o el su representante legal; otras personas físicas; entidades privadas; fuentes accesibles al público; AAPP.
- f) Estructura básica y tipo de datos:
  - Datos especialmente protegidos: origen racial o étnico; salud, vida sexual; ideología; creencias.
  - Datos relativos a infracciones administrativas y penales.
  - Datos identificativos: nombre y apellidos; DNI/NIF; tarjeta sanitaria; nº seguridad social/mutualidad; dirección postal y electrónica; teléfono; marcas físicas; firma/huella; imagen/voz.
  - Datos de características personales. - Datos de circunstancias sociales.
  - Datos de propiedades - Datos académicos y profesionales.
  - Datos económicos, financieros y seguros.
  - Datos de ocupación.
  - Datos de información comercial: actividades y negocios; licencias comerciales o administrativas.
- g) Cesiones de datos previstas: Juzgados y Tribunales. Otros Cuerpos y Fuerzas de Seguridad. Compañías de seguros.
- h) Transferencias internacionales: No existen ninguna transferencia prevista. En todo caso, si procede, se tendrían que ajustarse al régimen previsto en los arts. 33 y 34 de la Ley Orgánica 15/1999, de 13 de diciembre.
- i) Nivel y medidas de seguridad: Alto, aplicándose las medidas correspondientes a este nivel, según la normativa vigente.
- j) Sistema de tratamiento: Mixto.

ANEXO XXXII

Fichero Atestats Policia Local

- a) Responsable del fichero: Ajuntament de Santa Eulària des Riu (Eivissa).
- b) Órgano ante cual se pueden ejercitar los derechos de acceso, oposición, cancelación y rectificación: Secretaria General de l'Ajuntament de Santa Eulària des Riu, Plaza España, nº 1 07840 Santa Eulària des Riu.
- c) Finalidad del fichero: Gestión y tramitación de los atestados elaborados por la policía local del municipio en el ejercicio de sus competencias como garante de la libertad personal y la seguridad pública, atribuidas por el artículo 53 de la Ley Orgánica 2/1986, de 13 de marzo, de Fuerzas y Cuerpos de Seguridad; 104.1 Constitución y normativa de régimen local.
- d) Personas o Colectivos sobre los cuales se pretende obtener datos: Vecinos, ciudadanos y residentes en relación con los hechos y circunstancias recogidas en el atestado.
- e) Procedimiento de recogida: el propio interesado o el su representante legal; otras personas físicas; entidades privadas; fuentes accesibles al público; AAPP.
- f) Estructura básica y tipo de datos:
  - Datos especialmente protegidos: origen racial o étnico; salud, vida sexual; ideología; creencias.
  - Datos relativos a infracciones administrativas y penales.
  - Datos identificativos: nombre y apellidos; DNI/NIF; tarjeta sanitaria; nº seguridad social/mutualidad; dirección postal y electrónica; teléfono; marcas físicas; firma/huella; imagen/voz.
  - Datos de características personales. - Datos de circunstancias sociales.
  - Datos de propiedades - Datos académicos y profesionales.
  - Datos económicos, financieros y seguros.
  - Datos de ocupación.
  - Datos de información comercial: actividades y negocios; licencias comerciales o administrativas.
- g) Cesiones de datos previstas: Juzgados y Tribunales. Otros Cuerpos y Fuerzas de Seguridad. Compañías de seguros.
- h) Transferencias internacionales: No existen ninguna transferencia prevista. En todo caso, si procede, se tendrían que ajustarse al régimen previsto en los arts. 33 y 34 de la Ley Orgánica 15/1999, de 13 de diciembre.
- i) Nivel y medidas de seguridad: Alto, aplicándose las medidas correspondientes a este nivel, según la normativa vigente.
- j) Sistema de tratamiento: Mixto.

ANEXO XXXIII

Fichero Expedients Retirada Animals



AJUNTAMENT  
DE SANTA EULÀRIA DES RIU  
(BALEARS)

- a) Responsable del fichero: Ajuntament de Santa Eulària des Riu (Eivissa).
- b) Órgano ante cual se pueden ejercitar los derechos de acceso, oposición, cancelación y rectificación: Secretaria General de l'Ajuntament de Santa Eulària des Riu, Plaza España, nº 1 07840 Santa Eulària des Riu.
- c) Finalidad del fichero: Gestión y tramitación de las actuaciones llevadas a cabo por la policía local del municipio en el ejercicio de sus competencias en lo relacionado con la retirada de animales de la vía pública.
- d) Personas o Colectivos sobre los cuales se pretende obtener datos: Vecinos, ciudadanos y residentes en relación con los cuales se llevan a cabo en cada caso la retirada de animales.
- e) Procedimiento de recogida: el propio interesado o el su representante legal; otras personas físicas; entidades privadas; fuentes accesibles al público; AAPP.
- f) Estructura básica y tipo de datos:
  - Datos relativos a infracciones administrativas y penales.
  - Datos identificativos: nombre y apellidos; DNI/NIF; tarjeta sanitaria; nº seguridad social/mutualidad; dirección postal y electrónica; teléfono; marcas físicas; firma/huella; imagen/voz.
  - Datos de características personales. - Datos de circunstancias sociales.
- g) Cesiones de datos previstas: Juzgados y Tribunales. Otros Cuerpos y Fuerzas de Seguridad. Compañías de seguros.
- h) Transferencias internacionales: No existen ninguna transferencia prevista. En todo caso, si procede, se tendrían que ajustarse al régimen previsto en los arts. 33 y 34 de la Ley Orgánica 15/1999, de 13 de diciembre.
- i) Nivel y medidas de seguridad: Medio, aplicándose las medidas correspondientes a este nivel, según la normativa vigente.
- j) Sistema de tratamiento: Mixto.

ANEXO XXXIV  
Fichero Base de Dades Ciutadans

- a) Responsable del fichero: Ajuntament de Santa Eulària des Riu (Eivissa).
- b) Órgano ante cual se pueden ejercitar los derechos de acceso, oposición, cancelación y rectificación: Secretaria General de l'Ajuntament de Santa Eulària des Riu, Plaza España, nº 1 07840 Santa Eulària des Riu.
- c) Finalidad del fichero: Gestión y tramitación de las actuaciones llevadas a cabo por la policía local del municipio en el ejercicio de sus competencias como garante de la libertad personal y la seguridad pública, atribuidas por el artículo 53 de la Ley Orgánica 2/1986, de 13 de marzo, de Fuerzas y Cuerpos de Seguridad; 104.1 Constitución y normativa de régimen local.
- d) Personas o Colectivos sobre los cuales se pretende obtener datos: Vecinos, ciudadanos, residentes y personas que han sido objeto de identificación en alguna actuación policial.
- e) Procedimiento de recogida: el propio interesado o el su representante legal; otras personas físicas; entidades privadas; fuentes accesibles al público; AAPP.
- f) Estructura básica y tipo de datos:
  - Datos identificativos: nombre y apellidos; DNI/NIF; tarjeta sanitaria; nº seguridad social/mutualidad; dirección postal y electrónica; teléfono; marcas físicas; firma/huella; imagen/voz.
  - Datos de características personales. - Datos de circunstancias sociales.
- g) Cesiones de datos previstas: No existen cesiones previstas.
- h) Transferencias internacionales: No existen ninguna transferencia prevista. En todo caso, si procede, se tendrían que ajustarse al régimen previsto en los arts. 33 y 34 de la Ley Orgánica 15/1999, de 13 de diciembre.
- i) Nivel y medidas de seguridad: Medio, aplicándose las medidas correspondientes a este nivel, según la normativa vigente.
- j) Sistema de tratamiento: Mixto.

ANEXO XXXV  
Fichero Base de Dades Vehicles

- a) Responsable del fichero: Ajuntament de Santa Eulària des Riu (Eivissa).
- b) Órgano ante cual se pueden ejercitar los derechos de acceso, oposición, cancelación y rectificación: Secretaria General de l'Ajuntament de Santa Eulària des Riu, Plaza España, nº 1 07840 Santa Eulària des Riu.
- c) Finalidad del fichero: Gestión y tramitación de las actuaciones llevadas a cabo por la policía local del municipio en el ejercicio de sus competencias como garante de la libertad personal y la seguridad pública, atribuidas por el artículo 53 de la Ley Orgánica 2/1986, de 13 de marzo, de Fuerzas y Cuerpos de Seguridad; 104.1 Constitución y normativa de régimen local.
- d) Personas o Colectivos sobre los cuales se pretende obtener datos: Vecinos, ciudadanos, residentes y personas que han sido objeto de identificación en alguna actuación policial y que guarden relación con el vehículo implicado.
- e) Procedimiento de recogida: el propio interesado o el su representante legal; otras personas físicas; entidades privadas; fuentes accesibles al público; AAPP.
- f) Estructura básica y tipo de datos:
  - Datos identificativos: nombre y apellidos; DNI/NIF; tarjeta sanitaria; nº seguridad social/mutualidad; dirección postal y electrónica; teléfono; marcas físicas; firma/huella; imagen/voz.
  - Matrícula del vehículo, características del vehículo.
- g) Cesiones de datos previstas: No existen cesiones previstas.
- h) Transferencias internacionales: No existen ninguna transferencia prevista. En todo caso, si procede, se tendrían que ajustarse al régimen previsto en los arts. 33 y 34 de la Ley Orgánica 15/1999, de 13 de diciembre.
- i) Nivel y medidas de seguridad: Medio, aplicándose las medidas correspondientes a este nivel, según la normativa vigente.
- j) Sistema de tratamiento: Mixto.

ANEXO XXXVI  
Fichero Videovigilancia Policía Local

- a) Responsable del fichero: Ajuntament de Santa Eulària des Riu (Eivissa).



AJUNTAMENT  
DE SANTA EULÀRIA DES RIU  
(BALEARIS)

- b) Órgano ante cual se pueden ejercitar los derechos de acceso, oposición, cancelación y rectificación: Secretaria General de l'Ajuntament de Santa Eulària des Riu, Plaza España, nº 1 07840 Santa Eulària des Riu.
- c) Finalidad del fichero: Gestión de video cámaras instaladas para la Policía Local, al amparo de la Ley Orgánica 4/1997, de 4 de agosto, por el cual se regula la utilización de cámaras de vídeo por las Fuerzas y Cuerpos de Seguridad en lugares y edificios públicos.
- d) Personas o Colectivo sobre los cuales se pretenden obtener datos: Ciudadanos.
- e) Procedimiento de recogida: el propio interesado.
- f) Estructura básica y tipo de datos:
  - Datos identificativos: imagen/voz.
- g) Cesiones de datos previstas: Juzgados y Tribunales. Otros Cuerpos y Fuerzas de Seguridad.
- h) Transferencias internacionales: No existen ninguna transferencia prevista. En todo caso, si procede, se tendrían que ajustarse al régimen previsto en los arts. 33 y 34 de la Ley Orgánica 15/1999, de 13 de diciembre.
- i) Nivel y medidas de seguridad: Básico, aplicándose las medidas correspondientes a este nivel, según la normativa vigente.
- j) Sistema de tratamiento: Automatizado

ANEXO XXXVII

Fichero Registre Cridades Telefòniques Comissaría

- a) Responsable del fichero: Ajuntament de Santa Eulària des Riu (Eivissa).
- b) Órgano ante cual se pueden ejercitar los derechos de acceso, oposición, cancelación y rectificación: Secretaria General de l'Ajuntament de Santa Eulària des Riu, Plaza España, nº 1 07840 Santa Eulària des Riu.
- c) Finalidad del fichero: Grabación de las llamadas telefónicas recibidas por la Policía Local para su posible transcripción a expedientes de denuncias o actuaciones policiales.
- d) Personas o Colectivos sobre los cuales se pretenden obtener datos: Ciudadanos que telefonan a la Policía Local.
- e) Procedimiento de recogida: el propio interesado
- f) Estructura básica y tipo de datos:
  - Datos identificativos: imagen/voz.
- g) Cesiones de datos previstas: Juzgados y Tribunales. Otros Cuerpos y Fuerzas de seguridad.
- h) Transferencias internacionales: No existen ninguna transferencia prevista. En todo caso, si procede, se tendrían que ajustarse al régimen previsto en los arts. 33 y 34 de la Ley Orgánica 15/1999, de 13 de diciembre.
- i) Nivel y medidas de seguridad: Básico, aplicándose las medidas correspondientes a este nivel, según la normativa vigente.
- j) Sistema de tratamiento: Automatizado

ANEXO XXXVIII

Fichero Registre Armes d'aire comprimit

- a) Responsable del fichero: Ajuntament de Santa Eulària des Riu (Eivissa).
- b) Órgano ante cual se pueden ejercitar los derechos de acceso, oposición, cancelación y rectificación: Secretaria General de l'Ajuntament de Santa Eulària des Riu, Plaza España, nº 1 07840 Santa Eulària des Riu.
- c) Finalidad del fichero: Registro de los propietarios de armas de aire comprimido del municipio.
- d) Personas o Colectivos sobre los cuales se pretenden obtener datos: Ciudadanos, vecinos o residentes poseedores o tenedores de armas de aire comprimido.
- e) Procedimiento de recogida: el propio interesado o su representante legal;
- f) Estructura básica y tipos de datos:
  - Datos relativos a infracciones, tanto penales como administrativas
  - Datos identificativos: nombre y apellidos; documento acreditativo identidad; domicilio; teléfono; imagen.
  - Datos de características personales: fecha de nacimientos; edad.
  - Datos circunstancias sociales.
  - Datos económicos-financieros y de seguros: seguro de responsabilidad civil.
- g) Cesiones de datos previstas: No es prevén.
- h) Transferencias internacionales: No existen ninguna transferencia prevista. En todo caso, si procede, se tendrían que ajustarse al régimen previsto en los arts. 33 y 34 de la Ley Orgánica 15/1999, de 13 de diciembre.
- i) Nivel y medidas de seguridad: Medio, aplicándose las medidas correspondientes a este nivel, según la normativa vigente.
- j) Sistema de tratamiento: Mixto

ANEXO XXXIX

Fichero Control de Presència – Patrons Biomètrics

- a) Responsable del fichero: Ajuntament de Santa Eulària des Riu (Eivissa).
- b) Órgano ante cual se pueden ejercitar los derechos de acceso, oposición, cancelación y rectificación: Secretaria General de l'Ajuntament de Santa Eulària des Riu, Plaza España, nº 1 07840 Santa Eulària des Riu.
- c) Finalidad del fichero: Identificar a las personas sometidas a control horario ante el sistema de registro de entradas y salidas del personal, mediante huella dactilar.
- d) Personas o Colectivos sobre los cuales se pretende obtener datos: Trabajadores del Ayuntamiento.
- e) Procedimiento de recogida: el propio interesado.
- f) Estructura básica y tipos de datos:
  - Datos identificativos: nombre, apellidos, lugar de trabajo.
  - Datos biométricos: huella dactilar.
- g) Cesiones de datos previstas: No se prevén.
- h) Transferencias internacionales: No se prevén.
- i) Nivel y medidas de seguridad: Básico, aplicándose las medidas correspondientes a este nivel, según la normativa vigente.
- j) Sistema de tratamiento: Automatizado



AJUNTAMENT  
DE SANTA EULÀRIA DES RIU  
(BALEARS)

ANEXO XL  
Fichero Control de Presència – Registre

- a) Responsable del fichero: Ajuntament de Santa Eulària des Riu (Eivissa).
- b) Órgano ante cual se pueden ejercitar los derechos de acceso, oposición, cancelación y rectificación: Secretaria General de l'Ajuntament de Santa Eulària des Riu, Plaza España, nº 1 07840 Santa Eulària des Riu.
- c) Finalidad del fichero: Control de presencia, puntualidad y de entradas y salidas del personal del Ayuntamiento.
- d) Personas o Colectivos sobre los cuales se pretenden obtener datos: Trabajadores del Ayuntamiento.
- e) Procedimiento de recogida: el propio interesado.
- f) Estructura básica y tipo de datos:
  - Datos identificativos: nombre, apellidos, lugar de trabajo.
  - Otros datos: fecha, hora de entrada, hora de salida, motivos de ausencia.
- g) Cesiones de datos previstas: No se prevén.
- h) Transferencias internacionales: No se prevén.
- i) Nivel y medidas de seguridad: Básico, aplicándose las medidas correspondientes a este nivel, según la normativa vigente.
- j) Sistema de tratamiento: Automatizado.

ANEXO XLI  
Fichero Sugeriments

- a) Responsable del fichero: Ajuntament de Santa Eulària des Riu (Eivissa).
- b) Órgano ante cual se pueden ejercitar los derechos de acceso, oposición, cancelación y rectificación: Secretaria General de l'Ajuntament de Santa Eulària des Riu, Plaza España, nº 1 07840 Santa Eulària des Riu.
- c) Finalidad del fichero: Gestión y atención de las sugerencias de los ciudadanos, así como la atención y la resolución de consultas que se llevan a cabo mediante la Web.
- d) Personas o Colectivos sobre los cuales se pretenden obtener datos: Ciudadanos, vecinos y residentes. Visitantes de la Web. Visitantes del municipio.
- e) Procedimiento de recogida: el propio interesado o su representante legal; otra persona física; personas jurídicas.
- f) Estructura básica y tipo de datos:
  - Datos identificativos: nombre y apellidos; domicilio; teléfono; fax; correo electrónico.
  - Datos circunstancias sociales: contexto de la queja o sugerencia.
  - Descripción de la queja o sugerencia.
- g) Cesiones de datos previstas: No se prevén.
- h) Transferencias internacionales: No existen ninguna transferencia prevista. En todo caso, si procede, se tendrían que ajustarse al régimen previsto en los arts. 33 y 34 de la Ley Orgánica 15/1999, de 13 de diciembre.
- i) Nivel y medidas de seguridad: Básico, aplicándose las medidas correspondientes a este nivel, según la normativa vigente.
- j) Sistema de tratamiento: Mixto

ANEXO XLII  
Fichero Expedients Llicències d'Activitat

- a) Responsable del fichero: Ajuntament de Santa Eulària des Riu (Eivissa).
- b) Órgano ante cual se pueden ejercitar los derechos de acceso, oposición, cancelación y rectificación: Secretaria General de l'Ajuntament de Santa Eulària des Riu, Plaza España, nº 1 07840 Santa Eulària des Riu.
- c) Finalidad del fichero: Tramitación de procedimiento de concesión de licencias de actividades, de acuerdo con la Ley 16/2006, de 17 de octubre, de Régimen jurídico de las licencias integradas de actividad de las Illes Balears. Tramitación de licencias o permisos de acuerdo con las ordenanzas municipales para llevar a cabo actividades en el municipio. Gestión de los Registros de actividades. Sancionador.
- d) Personas o Colectivos sobre los cuales se pretende obtener datos: Ciudadanos que soliciten la concesión de la concreta licencia. Representantes sociedades.
- e) Procedimiento de recogida: Por los propios interesados o tercera persona en nombre de los mismos, entidades privadas.
- f) Estructura básica y tipo de datos:
  - Datos especialmente protegidos: datos de salud relacionados aptitud (licencias conductor taxi).
  - Datos relativos a infracciones administrativas.
  - Datos identificativos: nombre y apellidos; dni/nif; dirección completa; teléfono; dirección electrónica; firma.
  - Datos de información comercial: licencias comerciales; actividades y negocios.
- g) Cesiones de datos previstas: A aquellos AAPP que tengan que emitir informes preceptivos de acuerdo con lo previsto en la Ley 16/2006, de 17 de octubre, de Régimen jurídico de las licencias integradas de actividad de las Illes Balears; Registros Públicos de actividades previstos en la misma norma; información pública prevista en la Ley y Ordenanzas municipales.
- h) Transferencias internacionales: No se prevén.
- i) Nivel y medidas de seguridad: Medio, aplicándose las medidas correspondientes a este nivel, según la normativa vigente.
- j) Sistema de tratamiento: Mixto.

ANEXO XLIII  
Fichero Borsa de Treball Formació

- a) Responsable del fichero: Ajuntament de Santa Eulària des Riu (Eivissa).
- b) Órgano ante cual se pueden ejercitar los derechos de acceso, oposición, cancelación y rectificación: Secretaria General de l'Ajuntament de Santa Eulària des Riu, Plaza España, nº 1 07840 Santa Eulària des Riu.
- c) Finalidad del fichero: Fichero que recoge los datos de las personas interesados en determinados trabajos, los cuales dicen cuando llega una oferta que puede cuadrar con sus intereses.
- d) Personas o Colectivos sobre los cuales se pretenden obtener datos: Ciudadanos del municipio que buscan trabajo.



AJUNTAMENT  
DE SANTA EULÀRIA DES RIU  
(BALEARS)

- e) Procedimiento de recogida: el propio interesado.
- f) Estructura básica y tipo de datos:
  - Datos identificativos: Nombre y apellidos; NIF; dirección postal y electrónica; teléfono; correo electrónico.
  - Datos académicos y profesionales: perfil de trabajo por el cual se inscriben en la bolsa, historial laboral, historial de formación.
- g) Cesiones de datos previstas: No se prevén.
- h) Transferencias internacionales: No existen ninguna transferencia prevista. En todo caso, si procede, se tendrían que ajustarse al régimen previsto en los arts. 33 y 34 de la Ley Orgánica 15/1999, de 13 de diciembre.
- i) Nivel y medidas de seguridad: Básico, aplicándose las medidas correspondientes a este nivel, según la normativa vigente.
- j) Sistema de tratamiento: Mixto.

ANEXO XLIV  
Fichero Expedients Cursos Formació

- a) Responsable del fichero: Ajuntament de Santa Eulària des Riu (Eivissa).
- b) Órgano ante cual se pueden ejercitar los derechos de acceso, oposición, cancelación y rectificación: Secretaria General de l'Ajuntament de Santa Eulària des Riu, Plaza España, nº 1 07840 Santa Eulària des Riu.
- c) Finalidad del fichero: Gestión de la inscripción y organización de cursos del área de formación del Ayuntamiento. Gestión de asistencia y admisión, datos de profesores, emisión de diplomas y certificados. Datos incluidos en los expedientes de los cursos realizados desde el área de formación, con datos de asistentes, procesos de admisión, datos de profesores, control de asistencia y emisión de certificados y justificantes de asistencia de catalán para adultos. Realiza control de asistencia.
- d) Personas o Colectivos sobre los cuales se pretenden obtener datos: Vecinos, ciudadanos y residentes que desean participar en los cursos.
- e) Procedimiento de recogida: Por los propios interesados o tercera persona en nombre de los mismos.
- f) Estructura básica y tipo de datos:
  - Datos identificativos: nombre y apellidos; DNI/NIF; dirección postal y electrónica; teléfono; firma.
  - Datos características personales: lugar de nacimiento.
  - Datos académicos y profesionales.
  - Otros datos: motivos para realizar el curso.
- g) Cesiones de datos previstos: No se prevén.
- h) Transferencias internacionales: No existen ninguna transferencia prevista. En todo caso, si procede, se tendrían que ajustarse al régimen previsto en los arts. 33 y 34 de la Ley Orgánica 15/1999, de 13 de diciembre.
- i) Nivel y medidas de seguridad: Básico, aplicándose las medidas correspondientes a este nivel, según la normativa vigente.
- j) Sistema de tratamiento: Mixto.

ANEXO XLV  
Fichero Llista Distribució Formació

- a) Responsable del fichero: Ajuntament de Santa Eulària des Riu (Eivissa).
- b) Órgano ante cual se pueden ejercitar los derechos de acceso, oposición, cancelación y rectificación: Secretaria General de l'Ajuntament de Santa Eulària des Riu, Plaza España, nº 1 07840 Santa Eulària des Riu.
- c) Finalidad del fichero: Fichero que recoge los datos de contacto de personas interesados en cursos y otras actividades del departamento de formación del Ayuntamiento, para hacerles llegar la información.
- d) Personas o Colectivos sobre los cuales se pretenden obtener datos: Ciudadanos del municipio.
- e) Procedimiento de recogida: el propio interesado.
- f) Estructura básica y tipos de datos:
  - Datos identificativos: Nombre y apellidos; NIF; dirección postal y electrónica; teléfono; correo electrónico.
  - Datos académicos y profesionales.
  - Otros datos: temas y cursos de su interés.
- g) Cesiones de datos previstos: No se prevén.
- h) Transferencias internacionales: No existen ninguna transferencia prevista. En todo caso, si procede, se tendrían que ajustarse al régimen previsto en los arts. 33 y 34 de la Ley Orgánica 15/1999, de 13 de diciembre.
- i) Nivel y medidas de seguridad: Básico, aplicándose las medidas correspondientes a este nivel, según la normativa vigente.
- j) Sistema de tratamiento: Mixto.

ANEXO XLVI  
Ficheros Usuaris Casal de Joves

- a) Responsable del fichero: Ajuntament de Santa Eulària des Riu (Eivissa).
- b) Órgano ante cual se pueden ejercitar los derechos de acceso, oposición, cancelación y rectificación: Secretaria General de l'Ajuntament de Santa Eulària des Riu, Plaza España, nº 1 07840 Santa Eulària des Riu.
- c) Finalidad del fichero: Gestión del Casal de Joves del Municipio, registro de su asistencia y el uso de las instalaciones. Gestión de las diferentes actividades organizadas al Casal.
- d) Personas o Colectivos sobre los cuales se pretenden obtener datos: Datos de jóvenes mayores de edad y de menores de edad juntamente con los datos de sus padres o tutores que son usuarios del Casal de Joves del Municipio.
- e) Procedimiento de recogida: Los datos son aportados por el usuario o el adulto responsable.
- f) Estructura básica y tipos de datos:
  - Datos identificativos: nombre y apellidos; número identificación fiscal /documento acreditativo identidad; dirección postal; imagen; dirección electrónica; teléfono/fax; firma.
  - Datos características personales: fecha de nacimiento, nacionalidad.
  - Datos académicos y profesionales: nivel de estudios.



AJUNTAMENT  
DE SANTA EULÀRIA DES RIU  
(BALEARS)

- g) Cesiones de datos previstas: No se prevén.
- h) Transferencias internacionales: No se prevén.
- i) Nivel y medidas de seguridad: Básico, aplicándose las medidas correspondientes a este nivel, según la normativa vigente.
- j) Sistema de tratamiento: Mixto.

ANEXO XLVII  
Fichero Llista Infoavisos

- a) Responsable del fichero: Ajuntament de Santa Eulària des Riu (Eivissa).
- b) Órgano ante cual se pueden ejercitar los derechos de acceso, oposición, cancelación y rectificación: Secretaria General de l'Ajuntament de Santa Eulària des Riu, Plaza España, nº 1 07840 Santa Eulària des Riu.
- c) Finalidad del fichero: Fichero que recoge los datos de contacto de jóvenes del Municipio para la distribución de un boletín informativo juvenil.
- d) Personas o Colectivos sobre los cuales se pretenden obtener: ciudadanos del municipio.
- e) Procedimiento de recogida: el propio interesado.
- f) Estructura básica y tipo de datos:
  - Datos identificativos: Nombre y apellidos; NIF; dirección postal y electrónica; teléfono; correo electrónico.
  - Otros datos: temas de su interés.
- g) Cesiones de datos previstas: No se prevén.
- h) Transferencias internacionales: No existen ninguna transferencia prevista. En todo caso, si procede, se tendrían que ajustarse al régimen previsto en los arts. 33 y 34 de la Ley Orgánica 15/1999, de 13 de diciembre.
- i) Nivel y medidas de seguridad: Básico, aplicándose las medidas correspondientes a este nivel, según la normativa vigente.
- j) Sistema de tratamiento: Mixto.

ANEXO XLVIII  
Fichero Patrons Biomètrics Casal de Joves

- a) Responsable del fichero: Ajuntament de Santa Eulària des Riu (Eivissa).
- b) Órgano ante cual se pueden ejercitar los derechos de acceso, oposición, cancelación y rectificación: Secretaria General de l'Ajuntament de Santa Eulària des Riu, Plaza España, nº 1 07840 Santa Eulària des Riu.
- c) Finalidad del fichero: Identificar los usuarios del Casal de Joves con el sistema que controla la entrada al casal.
- d) Personas o Colectivos sobre los cuales se pretenden obtener datos: Usuarios del Casal de Joves del Ayuntamiento.
- e) Procedimiento de recogida: el propio interesado.
- f) Estructura básica y tipo de datos:
  - Datos identificativos: nombre, apellidos.
  - Datos biométricos: huella dactilar.
- g) Cesiones de datos previstas: No se prevén.
- h) Transferencias internacionales: No se prevén.
- i) Nivel y medidas de seguridad: Básico, aplicándose las medidas correspondientes a este nivel, según la normativa vigente.
- j) Sistema de tratamiento: Automatizado.

ANEXO XLIX  
Fichero Concursos

- a) Responsable del fichero: Ajuntament de Santa Eulària des Riu (Eivissa).
- b) Órgano ante cual se pueden ejercitar los derechos de acceso, oposición, cancelación y rectificación: Secretaria General de l'Ajuntament de Santa Eulària des Riu, Plaza España, nº 1 07840 Santa Eulària des Riu.
- c) Finalidad del fichero: Gestionar concursos organizados para las diferentes secciones del Ayuntamiento.
- d) Personas o Colectivos sobre los cuales se pretenden obtener datos: Vecinos, ciudadanos y residentes del municipio o personas de fuera del municipio que participan los concursos.
- e) Procedimiento de recogida: El interesado o su representante legal.
- f) Estructura básica y tipo de datos:
  - Datos identificativos: nombre y apellidos; DNI/NIF; dirección postal y electrónica; teléfono; firma.
- g) Cesiones de datos previstas: Difusión en medios de comunicación, la Web y otros medios de datos de los participantes y de los ganadores.
- h) Transferencias internacionales: No se prevén.
- i) Nivel y medidas de seguridad: Básico, aplicándose las medidas correspondientes a este nivel, según la normativa vigente.
- j) Sistema de tratamiento: Mixto.

ANEXO L  
Fichero Usuaris Instal.lacions esportives

- a) Responsable del fichero: Ajuntament de Santa Eulària des Riu (Eivissa).
- b) Órgano ante cual se pueden ejercitar los derechos de acceso, oposición, cancelación y rectificación: Secretaria General de l'Ajuntament de Santa Eulària des Riu, Plaza España, nº 1 07840 Santa Eulària des Riu.
- c) Finalidad del fichero: Gestión de las instalaciones deportivas municipales, registro del uso que hace cada usuario y gestión de la lista de espera.
- d) Personas o Colectivos sobre los cuales se pretende obtener datos: Ciudadanos del municipio que solicitan el uso de las instalaciones deportivas municipales.
- e) Procedimiento de recogida: Los datos son aportados directamente por el usuario o el adulto responsable en caso de menores.
- f) Estructura básica y tipo de datos:





AJUNTAMENT  
DE SANTA EULÀRIA DES RIU  
(BALEARIS)

- Datos especialmente protegidos: datos de salud relacionados con grado de discapacidad; alergias; enfermedades; medicación.
  - Datos identificativos: nombre y apellidos; dni/nif; dirección completa; teléfono; correo electrónico; imagen.
  - Datos de características personales: edad, fecha nacimiento, sexo, hermanos, datos de familia; familia numerosa.
  - Datos circunstancias sociales: pertenencia a clubes deportivos.
  - Datos económicos, financieros y seguros: datos bancarios.
  - Otros datos: datos de actividad deportiva practicada, registro de asistencia.
- g) Cesiones de datos previstas: No se prevén.  
h) Transferencias internacionales: No se prevén.  
i) Nivel y medidas de seguridad: Alto, aplicándose las medidas correspondientes a este nivel, según la normativa vigente.  
j) Sistema de tratamiento: Mixto.

ANEXO LI

Fichero Patrons Biomètrics Instal·lacions Esportives

- a) Responsable del fichero: Ajuntament de Santa Eulària des Riu (Eivissa).  
b) Órgano ante cual se pueden ejercitar los derechos de acceso, oposición, cancelación y rectificación: Secretaria General de l'Ajuntament de Santa Eulària des Riu, Plaza España, nº 1 07840 Santa Eulària des Riu.  
c) Finalidad del fichero: Identificar a los usuarios de las instalaciones deportivas con del sistema que controla el acceso a las mismas.  
d) Personas o Colectivos sobre los cuales se pretende obtener datos: Usuarios de las instalaciones deportivas del Ayuntamiento.  
e) Procedimiento de recogida: el propio interesado.  
f) Estructura básica y tipo de datos:
  - Datos identificativos: nombre, apellidos.
  - Datos biométricos: huella dactilar.
- g) Cesiones de datos previstas: No se prevén.  
h) Transferencias internacionales: No se prevén.  
i) Nivel y medidas de seguridad: Básico, aplicándose las medidas correspondientes a este nivel, según la normativa vigente.  
j) Sistema de tratamiento: Automatizado

ANEXO LII

Fichero Competicions Esportives

- a) Responsable del fichero: Ajuntament de Santa Eulària des Riu (Eivissa).  
b) Órgano ante cual se pueden ejercitar los derechos de acceso, oposición, cancelación y rectificación: Secretaria General de l'Ajuntament de Santa Eulària des Riu, Plaza España, nº 1 07840 Santa Eulària des Riu.  
c) Finalidad del fichero: Organización de competiciones de carácter deportivo para los ciudadanos del municipio y el público en general.  
d) Personas o Colectivos sobre los cuales se pretende obtener datos: Vecinos, ciudadanos y público en general que se inscriben a las pruebas deportivas organizadas por el Ayuntamiento.  
e) Procedimiento de recogida: Por los propios interesados o tercera persona en nombre de los mismos.  
f) Estructura básica y tipo de datos:
  - Datos identificativos: nombre y apellidos; DNI/NIF; dirección completa; teléfono; dirección electrónica; imagen.
  - Datos de características personales: edad, fecha de nacimiento, sexo.
  - Datos circunstancias sociales: pertenencia a clubes deportivos.
  - Datos económicos, financieros y seguros: datos bancarios.
- g) Cesiones de datos previstas: Compañías aseguradoras; Publicación fotografías acontecimientos.  
h) Transferencias internacionales: No se prevén.  
i) Nivel y medidas de seguridad: Básico, aplicándose las medidas correspondientes a este nivel, según la normativa vigente.  
j) Sistema de tratamiento: Mixto.

ANEXO LIII

Fichero Escoles Esportives Municipals

- a) Responsable del fichero: Ajuntament de Santa Eulària des Riu (Eivissa).  
b) Órgano ante cual se pueden ejercitar los derechos de acceso, oposición, cancelación y rectificación: Secretaria General de l'Ajuntament de Santa Eulària des Riu, Plaza España, nº 1 07840 Santa Eulària des Riu.  
c) Finalidad del fichero: Organización de actividades y cursos de carácter deportivo para los ciudadanos del municipio y alumnos de centros escolares.  
d) Personas o Colectivos sobre los cuales se pretenden obtener datos: Vecinos, ciudadanos y residentes que soliciten la inscripción en las diferentes actividades. Representantes de los menores.  
e) Procedimiento de recogida: Por los propios interesados o tercera persona en nombre de los mismos, mediante su aportación juntamente con la solicitud de inscripción.  
f) Estructura básica y tipo de datos:
  - Datos identificativos: nombre y apellidos; DNI/NIF; dirección completa; teléfono; correo electrónico; imagen.
  - Datos de características personales: edad, fecha nacimiento, sexo.
  - Datos circunstanciales sociales: pertenencia a clubes deportivos.
  - Datos, financieros y seguros: datos bancarios.
- g) Cesiones de datos previstas: Compañías aseguradoras; Clubes/monitores que imparten las actividades; Publicación fotografías acontecimientos.  
h) Transferencias internacionales: No se prevén.



AJUNTAMENT  
DE SANTA EULÀRIA DES RIU  
(BALEARS)

- i) Nivel y medidas de seguridad: Básico, aplicándose las medidas correspondientes a este nivel, según la normativa vigente.
- j) Sistema de tratamiento: Mixto.

ANEXO LIV  
Fichero Expedients Actes i Protocol

- a) Responsable del fichero: Ajuntament de Santa Eulària des Riu (Eivissa).
- b) Órgano ante cual se pueden ejercitar los derechos de acceso, oposición, cancelación y rectificación: Secretaria General de l'Ajuntament de Santa Eulària des Riu, Plaza España, nº 1 07840 Santa Eulària des Riu.
- c) Finalidad del fichero: Organizar, documentar y guardar memoria de los actos institucionales del Ayuntamiento.
- d) Personas o Colectivos sobre los cuales se pretenden obtener datos: Ciudadanos, vecinos y residentes, cargos públicos de otras administraciones, personalidades invitadas a los actos.
- e) Procedimiento de recogida: el propio interesado o su representante legal; otra persona física; personas jurídicas.
- f) Estructura básica y tipo de datos:
  - Datos identificativos: nombre y apellidos; documento acreditativo identidad; domicilio; teléfono; fax; correo electrónico.
  - Datos circunstancias sociales: pertenencia a asociación y cargo.
  - Datos profesionales: lugar de trabajo o cargo en la Administración Pública.
- g) Cesiones de datos previstas: A los medios de comunicación, publicación a la Web y a las memorias de actividad.
- h) Transferencias internacionales: No existe ninguna transferencia prevista. En todo caso, si procede, se tendrían que ajustarse al régimen previsto en los arts. 33 y 34 de la Ley Orgánica 15/1999, de 13 de diciembre.
- i) Nivel y medidas de seguridad: Básico, aplicándose las medidas correspondientes a este nivel, según la normativa vigente.
- j) Sistema de tratamiento: Mixto.

ANEXO LV  
Fichero Agenda Premsa

- a) Responsable del fichero: Ajuntament de Santa Eulària des Riu (Eivissa).
- b) Órgano ante cual se pueden ejercitar los derechos de acceso, oposición, cancelación y rectificación: Secretaria General de l'Ajuntament de Santa Eulària des Riu, Plaza España, nº 1 07840 Santa Eulària des Riu.
- c) Finalidad del fichero: Gestión de contactos del Ayuntamiento, especialmente al entorno de medio de comunicación, instituciones públicas y privadas.
- d) Personas o Colectivos sobre los cuales se pretenden obtener datos: Cargos o representantes de instituciones públicas o privadas que tienen relación con el Ayuntamiento.
- e) Procedimiento de recogida: el propio interesado o de su representante legal; otra persona física; personas jurídicas.
- f) Estructura básica y tipos de datos:
  - Datos identificativos: nombre y apellidos; domicilio; teléfono; fax; correo electrónico.
  - Datos circunstancias sociales: pertenencia a asociaciones y cargo.
- g) Cesiones de datos previstas: No se prevén.
- h) Transferencias internacionales: No existe ninguna transferencia prevista. En todo caso, si procede, se tendrían que ajustarse al régimen previsto en los Arts. 33 y 34 de la Ley Orgánica 15/1999, de 13 de diciembre.
- i) Nivel y medidas de seguridad: Básico, aplicándose las medidas correspondientes a este nivel, según la normativa vigente.
- j) Sistema de tratamiento: Mixto.

ANEXO LVI  
Fichero Expedients Serveis Socials

- a) Responsable del fichero: Ajuntament de Santa Eulària des Riu (Eivissa).
- b) Órgano ante cual se pueden ejercitar los derechos de acceso, oposición, cancelación y rectificación: Secretaria General de l'Ajuntament de Santa Eulària des Riu, Plaza España, nº 1 07840 Santa Eulària des Riu.
- c) Finalidad del fichero: Gestión de los expedientes tramitados por los servicios sociales del Ayuntamiento.
- d) Personas o colectivos sobre los cuales se pretenden obtener datos: Vecinos, ciudadanos y residentes que soliciten la prestación de servicios competencia de servicios sociales.
- e) Procedimiento de recogida: Por los propios interesados o tercera persona en nombre de los mismos, a través de entrevistas personales y documentación aportada por los mismos. Otros AAPP. Registros Públicos. Entidades privadas
- f) Estructura básica y tipo de datos:
  - Datos especialmente protegidos.
  - Otros datos especialmente protegidos.
  - Datos relativos a infracciones.
  - Datos de carácter identificativo.
  - Datos de características personales.
  - Datos de circunstancias sociales.
  - Datos académicos y profesionales.
  - Detalles de ocupación.
  - Datos de información comercial.
  - Datos económicos, financieros, seguros.
  - Datos transacciones, bienes y servicios
- g) Cesiones de datos previstas: A otras Administraciones Públicas con competencias en la materia; Entidades privadas en casos de programas de inserción/formación; Institut d'Ensenyament Voluntari en programa ALTER; Juzgados, Tribunales, Ministerio Fiscal. Publicaciones en los casos determinados en la Ley.
- h) Transferencias internacionales: No se prevén.
- i) Nivel y medidas de seguridad: Alto, aplicándose las medidas correspondientes a este nivel, según la normativa vigente.
- j) Sistema de tratamiento: Mixto



AJUNTAMENT  
DE SANTA EULÀRIA DES RIU  
(BALEARIS)

ANEXO LVII  
Fichero Planejament i Gestió Urbanística

- a) Responsable del fichero: Ajuntament de Santa Eulària des Riu (Eivissa).
- b) Òrgano ante cual se pueden ejercitar los derechos de acceso, oposición, cancelación y rectificación: Secretaria General de l'Ajuntament de Santa Eulària des Riu, Plaza España, nº 1 07840 Santa Eulària des Riu.
- c) Finalidad del fichero: Tramitación de los expedientes de planeamiento urbanístico y seguimiento de las actuaciones propias de los procesos de gestión del suelo y la atención a los titulares de bienes y derechos que puedan resultar afectados.
- d) Personas o colectivos sobre los cuales se pretenden obtener datos: Vecinos, ciudadanos y residentes afectados por los procedimientos de gestión del suelo y planeamiento urbanístico.
- e) Procedimiento de recogida: los datos son facilitados por los propios interesados u otras personas en nombre y representación de los mismos, o bien se obtienen de otras Administraciones Públicas y Registros Públicos.
- f) Estructura básica y tipo de datos:
  - Datos de carácter identificativo: nombre y apellidos; domicilio habitual; DNI/tarjeta residencia/NIE; firma.
  - Datos circunstancias sociales: propiedades o posesiones.
  - Datos de información comercial: actividades y negocios; licencias comerciales.
  - Datos económicos: datos bancarios.
  - Datos transacciones de bienes y servicios: compensaciones e indemnizaciones.
- g) Cesiones de datos previstas: Interesados de acuerdo con el artículo 37 de la Ley 30/1992, de régimen jurídico de las Administraciones Públicas y procedimientos administrativo común y normativa específica en materia de suelo, planeamiento y gestión urbanística. Publicaciones previstas en la Ley 30/1992 y normativa específica en materia de suelo, planeamiento i gestión urbanística. A aquellas Administraciones Públicas competentes de acuerdo con lo previsto en la normativa sectorial.
- h) Transferencias internacionales: No se prevén.
- i) Nivel y medidas de seguridad: Básico, aplicándose las medidas correspondientes a este nivel, según la normativa vigente.
- j) Sistema de tratamiento: Mixto.

ANEXO IV.- HOJA APRECIO MUNICIPAL JUSTIPRECIO PARCELA Nº 1 EXPEDIENTE EXPROPIACIÓN POR LAS OBRAS "MEJORA INFRAESTRUCTURAS AVENIDA RICARDO CURTOYS GOTARREDONA. SANTA EULÀRIA".

HOJA DE APRECIO

"Dña. Marta González Menéndez, Arquitecta Municipal, en relación al expediente para la determinación del Justiprecio de la finca propiedad de D. Vicente Guasch Canals (herederos) afectada parcialmente por la ejecución de las obras del proyecto "Mejora infraestructuras Avda. Ricardo Curtoys Gotarredona", y visto el informe realizado por encargo de este Ayuntamiento por el arquitecto D. Gregorio de Vicente Cuadrado, para la "Determinación del justiprecio expropiatorio de la finca nº 1 del expediente de expropiación consecuencia de la obra "Mejora infraestructuras Avda. Ricardo Curtoys Gotarredona", emito el siguiente

INFORME

PRIMERO. DESCRIPCIÓN DEL BIEN AFECTADO POR LA EXPROPIACIÓN

- REF. CATASTRAL: 2860207 CD7126S
- TITULARES: Herederos de D. Vicente Guasch Canals
- DOMICILIO: C/ Ricardo Curtoys Gotarredona 24, Santa Eulària des Riu
- NATURALEZA DE LA FINCA: Urbana
- SUPERFICIE CATASTRAL: 1.877'00m2
- SUPERFICIE REGISTRAL: 2.910'00m2
- SUP. EXPROPIACIÓN: 667,50'00m2
- LINDES: Norte, Calle San Jaime; Sur: c/ Ricardo Curtoys Gotarredona; Este: remanente; Oeste: c/ Ricardo Curtoys Gotarredona.

Descripción: Se trata de una porción de forma trapezoidal de una parcela de terreno – también trapezoidal- sobre la que se encuentra construido un edificio actualmente de uso residencial plurifamiliar, con año de construcción del local principal de 1967 – según datos catastrales-.



AJUNTAMENT  
DE SANTA EULÀRIA DES RIU  
(BALEARIS)

Clasificación y calificación urbanísticas:

El planeamiento urbanístico de referencia lo constituyen las Normas Complementarias y Subsidiarias de planeamiento municipal (NNCCSS), aprobadas por el Consell Insular d'Eivissa y Formentera el 23 de junio de 2004, vigentes a la fecha del acuerdo adoptado por el Consell de Govern de la Comunidad Autónoma de las Illes Balears de Declaración de la urgente ocupación de los terrenos de la obra "Mejora infraestructuras Avda. Ricardo Curtoys Gotarredona", el 26 de mayo de 2007, fecha de referencia para la determinación del contenido jurídico-económico del inmueble objeto de expropiación.

Las NNCCSS clasifican el terreno afectado como suelo urbano, con la calificación de Residencial Plurifamiliar P4, con un aprovechamiento urbanístico de 1m2t/1m2s sobre parcela neta.

Las NNCCSS en su artículo 17 definían el concepto de suelo urbano, señalando al efecto lo siguiente:

"1 Constituyen el suelo urbano los terrenos que las NNCC Y SS han incluido en esta clase de suelo y cuyo ámbito se define en la documentación gráfica.

2 Tendrán la condición de consolidados por la urbanización los terrenos asignados a esta clase de suelo que reúnan las condiciones señaladas en el artículo 2 de la NTC definitivamente aprobada por el Consell Insular en fecha 27.10.2000 o norma que la sustituya.

El resto de los terrenos incluidos en esta clase tendrán la condición de suelo no consolidado por la urbanización."

El artículo 2 de la NTC al que, como hemos visto, se remite el artículo 17 de las NNCCSS para la determinación de la condición del suelo urbano como consolidado por la urbanización, dispone que:

"Artículo 2.- Régimen provisional del suelo urbano

1. En las superficies de suelo que estén clasificadas como suelo urbano por el Plan General de Ordenación o las Normas Subsidiarias municipales en vigor sólo podrá edificarse, previa obtención de licencia, cuando aquellas superficies tengan, además, la condición de solar por cumplir todos los siguientes requisitos:

1º.- Pertener a la categoría de suelo con urbanización consolidada por contar de manera efectiva, con las condiciones técnicas suficientes para dar servicio adecuado a la población prevista en el planeamiento y con conexión a las redes generales de infraestructuras y servicios, con los elementos de urbanización requeridos por el planeamiento urbanístico y, en todo caso y como mínimo, los siguientes:

a) Acceso rodado desde el viario público para automóviles tipo turismo y que la vía a la cual la parcela haga cara tenga pavimentada la calzada con aglomerado, riego asfáltico, losas, baldosas, y construida la acera en todo el frente de la parcela.

b) Abastecimiento de agua.

c) Evacuación de aguas por alcantarillado.

d) Suministro de energía eléctrica.

e) Alumbrado público.

f) Señalización de alineaciones y rasantes.

2º.- Cumplir las condiciones exigidas por el planeamiento para la parcela mínima.

Lo dispuesto en el párrafo anterior no será de aplicación a las obras de edificación que se realicen al amparo de licencias municipales otorgadas con anterioridad a la aprobación inicial de esta Norma, las cuales podrán ejecutarse en los términos autorizados.

2. El suelo clasificado por los Planes Generales de Ordenación o las Normas Subsidiarias municipales como urbanizable o apto para la urbanización tendrá también la consideración de suelo urbano con urbanización consolidada a los efectos de lo dispuesto en el número anterior (artículo 2.1), siempre que su grado de urbanización efectiva en el momento de la aprobación inicial de esta Norma sea el exigido en dicho número."

Servicios urbanísticos

Dada la situación física de los terrenos a fecha de 26 de mayo de 2007, fecha que como se ha señalado anteriormente se toma de referencia para la determinación del contenido jurídico-económico del inmueble objeto de expropiación, y atendido, asimismo, el objeto de las obras del Proyecto de urbanización cuya ejecución ha determinado la necesaria ocupación – expropiación- de los terrenos, puede afirmarse que la parcela de referencia no tenía la condición de suelo urbano consolidado por la urbanización.



AJUNTAMENT  
DE SANTA EULÀRIA DES RIU  
(BALEARS)

Por otra parte, a fecha de inicio del expediente o pieza de justiprecio, el terreno se encontraba en la situación de suelo urbanizado, de acuerdo con lo establecido en el Texto Refundido de la Ley de Suelo aprobado por Real Decreto legislativo 2/2008, de 20 de junio (TRLR 08) que define las dos únicas situaciones, suelo rural y suelo urbanizado, en que puede encontrarse un terreno a efectos valorativos.

#### SEGUNDO.- CRITERIOS DE VALORACIÓN

Se toma como referencia en este apartado el informe realizado por D. Gregorio de Vicente Cuadrado, por encargo de este Ayuntamiento, para la "Determinación del justiprecio expropiatorio de la finca nº 1 del expediente de expropiación consecuencia de la obra "Mejora infraestructuras Avda. Ricardo Curtoys Gotarredona", al que nos remitimos en toda su extensión como estudio justificativo del valor expropiatorio de los terrenos que se formula en el presente informe y motivación de los siguientes aspectos:

- Normativa valorativa de aplicación
  - Texto Refundido de la Ley de Suelo (TRLR08) en su redacción vigente a fecha 04/02/2015, en la que por Providencia de Alcaldía se dispone el inicio de la pieza de justiprecio.
  - Real Decreto 1492/2011, de 24 de octubre, por el que se aprueba el Reglamento de Valoraciones de la Ley del Suelo (RVL 08). BOE nº 270 de 09/11/2011.
- Valoración expropiatoria del inmueble
  - Momento al que han de referirse las valoraciones
  - Criterios generales de valoración: Valoración en situación de suelo urbanizado del RVL08
  - Uso mayoritario y edificabilidad media del ámbito espacial homogéneo:
    - o El terreno está incluido en zona residencial plurifamiliar P4 que constituye el ámbito espacial homogéneo al que pertenece.
  - Edificabilidad Media: 1m2t/1m2s.
  - Uso y edificabilidad de referencia aplicable al terreno: 667,50m2t (Res. Plurifamiliar)
  - Valor de repercusión. Método residual estático:
    - Valor unitario de venta del uso de referencia:  $VVu = 2.313,61€/m2t$  (Res. Plurif)
    - Valor unitario de construcción:  $VCu = 982,14€/m2$  (Res. Plurifamiliar)
    - Valor unitario repercusión:  $VRSu = 670,44€/m2t$  (28%  $VVu$ )
    - Valor del suelo urbanizado no edificado  $VSo = 447.521,16€$

#### TERCERO.- COSTES DE URBANIZACIÓN, DEBERES Y/O CARGAS PENDIENTES

El apartado 3 del artículo 22 del RVL08 preceptúa que "3. En caso de parcelas que no se encuentren completamente urbanizadas o que tengan pendiente el levantamiento de cargas o el cumplimiento de deberes para poder realizar la edificabilidad prevista, se descontarán del valor del suelo determinado según el apartado 1 anterior, la totalidad de los costes y gastos pendientes, así como el beneficio empresarial derivado de la promoción, de acuerdo con la siguiente expresión:  $VSo = VS - G.(1 + TLR + PR)$ ."

En consecuencia, una vez determinado el valor de repercusión de la parcela, deben descontarse los gastos de urbanización de la misma siendo que consultado el proyecto de urbanización del proyecto "Mejora infraestructuras Avda. Ricardo Curtoys Gotarredona", se extraen los siguientes datos:

- o Costes totales proyecto infraestructuras: 395.300,00€
- o Superficie total urbanizada: 1.170,10m2
- o Edificabilidad = 1.170,10m2t (1m2t/1m2s)
- o Coste unitario: 337,83€/m2
- o Superficie urbanizada de la parcela: 667,50m2
- o Edificabilidad: 667,50m2t
- o Costes de urbanización de la parcela: 225.501,52€



AJUNTAMENT  
DE SANTA EULÀRIA DES RIU  
(BALEARIS)

#### CUARTO.- CÁLCULO DEL JUSTIPRECIO EXPROPIATORIO

Tal y como se indica en el informe de referencia redactado por D. Gregorio de Vicente, de conformidad con lo establecido en la Ley de Expropiación Forzosa, el justiprecio expropiatorio del terreno objeto de valoración se obtiene adicionando a su Valor en situación de suelo urbanizado (VSo) un 5% del mismo en concepto de premio de afección.

Dicho Valor en situación de suelo urbanizado (VSo) debe obtenerse, de acuerdo a lo establecido en el RVLS (Reglamento de Valoraciones de la Ley del Suelo aprobado por RD Legislativo 1492/2011, de 24 de octubre) multiplicando previamente su Valor unitario de repercusión (VRSu), referido al uso mayoritario del ámbito espacial homogéneo al que pertenece – obtenido a su vez a partir del Valor unitario de Venta (VVu) del producto inmobiliario acabado de dicho uso, mediante la metodología residual estática – por la edificabilidad de referencia que le corresponde a efectos expropiatorios.

Se obtiene así su Valor en situación de suelo urbanizado (VSo) sin considerar los costes de urbanización, cargas y/o deberes pendientes que, en su caso, pudiera tener (Vs).

Por lo que, descontado del mismo el montante de dichos costes de urbanización, cargas y/o deberes pendientes (G) – incrementados mediante la aplicación a su desarrollo temporal de la Tasa Libre de Riesgo (TLR) y en la Prima de riesgo (PR) que les corresponda- se obtiene su Valor en situación de suelo urbanizado, una vez considerados dichos costes, cargas y/o deberes (VSo).

Según la orden Eco /805/2003 de 27 de marzo, en su artículo 38 define el tipo de actualización que se calcula como la suma de la tasa libre de riesgo y la prima de riesgo.

La tasa libre de riesgo viene determinada por la rentabilidad media anual de la Deuda Pública del Estado en plazo no inferior a dos años; y según el Boletín de Mercado de Deuda Pública del Banco de España de fecha 28/05/2008 (fecha de referencia de la valoración) la tasa se sitúa en el 4,37% para plazos de 2 a 4 años.

La prima de riesgo se obtiene de la tabla de la orden Eco/805/2003 que aparece en la disposición adicional Sexta, y para nuestro caso para vivienda unifamiliares o plurifamiliares, viviendas primera residencia la prima de riesgo corresponde a 8%, que es el que vamos a tomar como valor de referencia.

Por tanto el tipo de actualización es:  $4,37\% + 8\% = 12,37\%$ , que, calculado en “tanto por uno” es el 0,1237.

En consecuencia, de la fórmula  $VSo = VS - G \cdot (1 + TLR + PR)$  resulta que el valor del suelo urbanizado (VSo), descontados los gastos y costes de urbanización, asciende a:

$$447.521,16€ (Vs) - 225.501,52€ \times (1 + 0,1237) = 194.125,11€ (VSo)$$

Y siendo que, como se ha indicado anteriormente, el justiprecio expropiatorio del terreno objeto de valoración se obtiene adicionando a su Valor en situación de suelo urbanizado (VSo) un 5% del mismo en concepto de premio de afección, resulta lo siguiente:

Valor del suelo urbanizado:	194.125,11€
Premio de afección (5% VSo):	9.706,25€
JUSTIPRECIO EXPROPIATORIO	203.831,36€

QUINTO.- Atendido cuanto antecede así como lo establecido en el informe que se adjunta como Anexo, realizado por D. Gregorio de Vicente Cuadrado para la “Determinación del justiprecio expropiatorio de la finca nº 1 del expediente de expropiación consecuencia de la obra “Mejora infraestructuras Avda. Ricardo Curtoys Gotarredona”,

EL JUSTIPRECIO DE LOS BIENES EXPROPIADOS A D. VICENTE GUASCH CANALS (HEREDEROS), SE FIJA EN LA CUANTÍA DE 203.831,36€ (DOSCIENTOS TRES MIL OCHOCIENTOS TREINTA Y UN EUROS CON TREINTA Y SEIS CÉNTIMOS). “